

DENVER[®]

TWE-51 TWS Drahtlos-Ohrhörer



Verwendungsanleitung

Lieferumfang

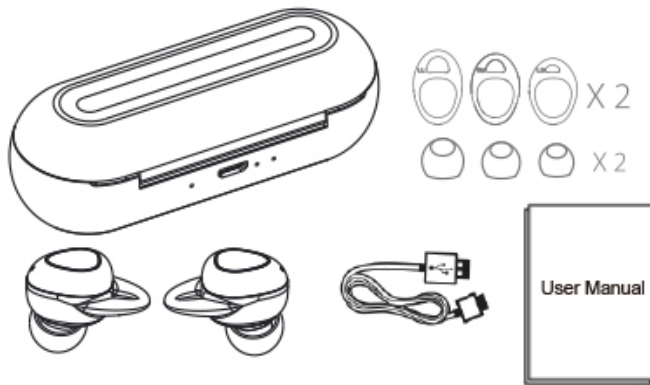

Produktübersicht

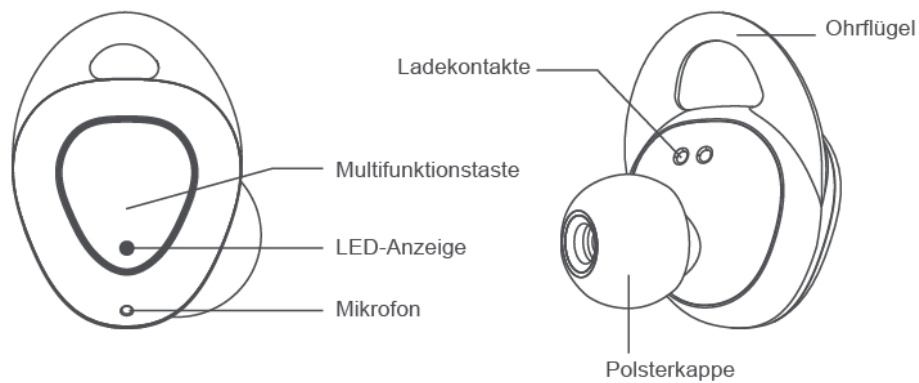

Produkt-Spezifikation

Modellname	TWE-51
Bluetooth-Version	V4.2
Bluetooth-Name	TWE-51 (linker Ohrhörer) TWE-51 (rechter Ohrhörer, beide Ohrhörer)
Stand-by-Zeit	Ca. 60 Std.
Gesprächszeit	Ca. 3,5 Std.
Kapazität der Batterie	2*50 mAh
Akku dock Kapazität	500 mAh
Die Temperatur der Batterie	0°C-45°C (32°F-113°F)

Taste EIN/AUS

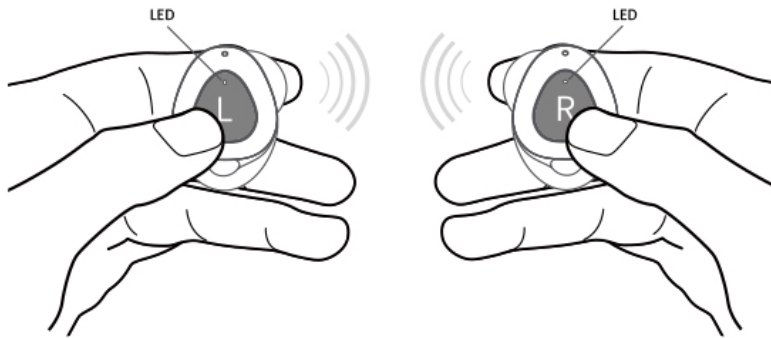

Power on/off: press button 2~4s
* the white/red LED stay 1~2s

Ein/Ausschalten: Taste 2 – 4 Sek. Drücken

***Die rot/weiße LED leuchtet 1 – 2 Sek.**

Kopplung

Stereomodus:

1. 2 Sek. langes Drücken der Taste des linken und rechten Ohrhörers schaltet beide Ohrhörer ein;

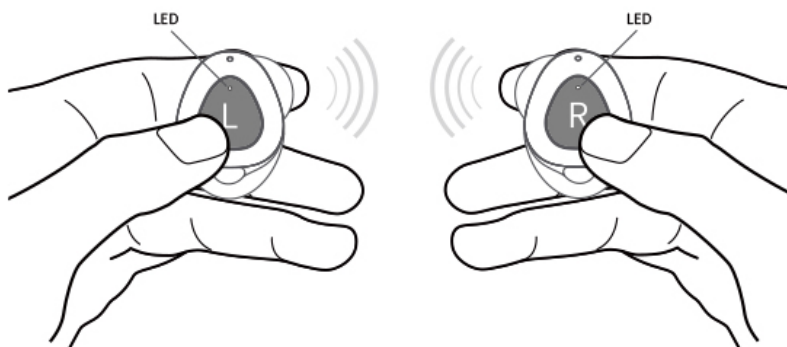

*** Nach dem Einschalten ist ein Halten des MFB nicht erforderlich**

*** Der linke und rechte Ohrhörer wird automatisch verbunden und die LED des rechten Ohrhörers blinkt abwechselnd rot und weiß**

2. Zum Verbinden mit Ihrem Telefon nach „TWE-51“ suchen.

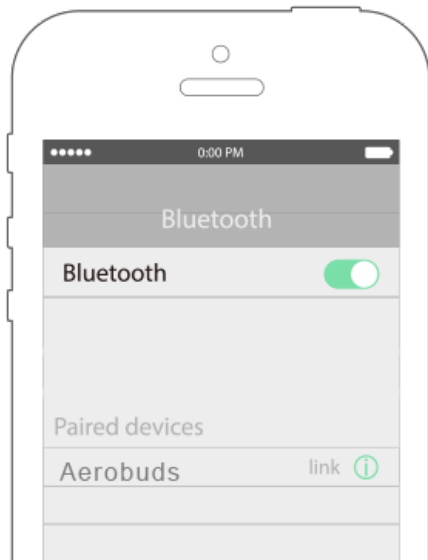

Monomodus:

Beispiel: Für den Monomodus den linken Ohrhörer einschalten
1. Zum Einschalten 2 Sek. lang nur die Taste des linken Ohrhörers drücken

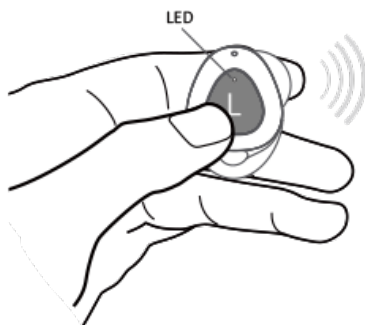

***Die rot/weiße LED blinkt**

1. Zum Verbinden mit Ihrem Telefon nach „TWE-51“ suchen.

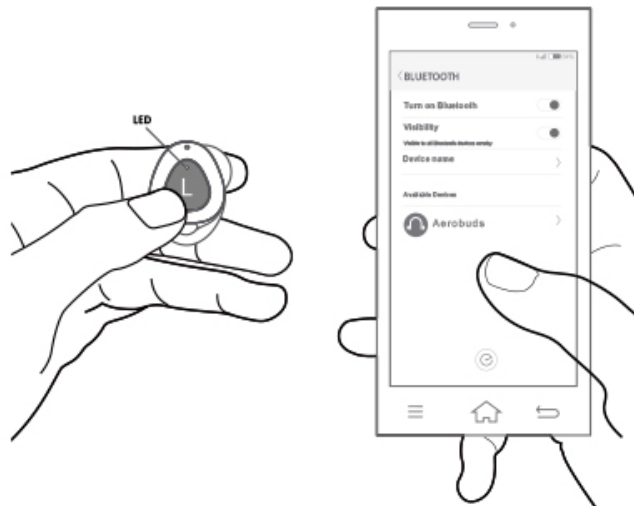

***Nach dem ersten Koppeln werden die Ohrhörer automatisch mit dem Telefon verbunden**

Gesprächsmodus:

Aus Sicherheitsgründen wird bei einem Gespräch das Signal nur an den rechten Ohrhörer weitergeleitet.

Laden

1. Laden der Ohrhörer

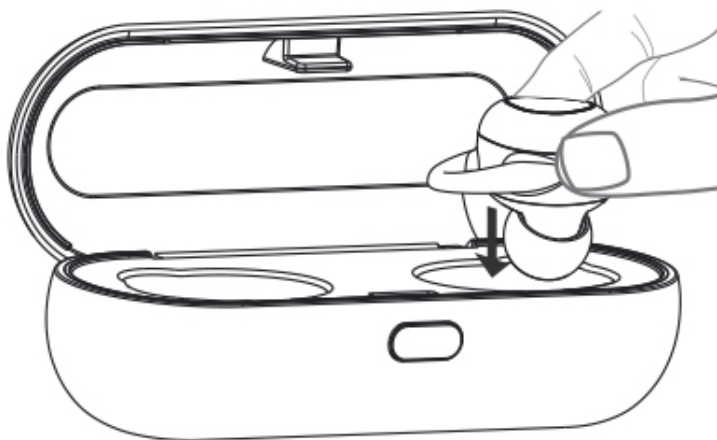

*** Laden: Rote LED leuchtet**

*** Vollständig geladen: LED leuchtet weiß und erlischt nach 1 Min.**

2. Laden des Batteriepacks

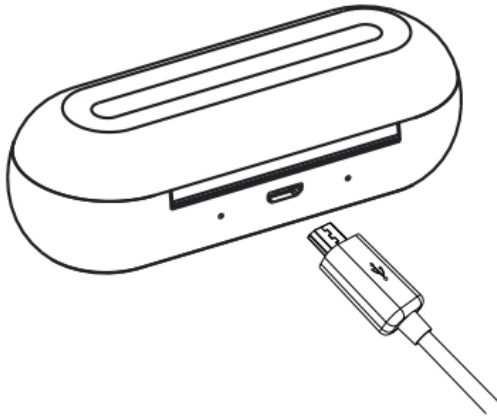

*** Laden: Rote LED leuchtet**

*** Vollständig aufgeladen: Weiße LED leuchtet**

Problembehebung

Durch nachstehende Schritte können eventuelle Probleme beim Koppeln oder Wiederverbinden behoben werden:

- 1. Das Batteriepack muss ausreichend geladen sein;**
- 2. Die Ohrhörer in das Batteriepack stecken und eine Weile aufladen lassen;**
- 3. Die Schritten in der Bedienungsanleitung unter Einschalten und Koppeln folgen.**

*** Wenn obenstehende Schritte keinen Erfolg bringen, dann stecken Sie bitte beide Ohrhörer in die Aufnahme und nehmen Sie sie anschließend wieder heraus. Schalten Sie dann die Ohrhörer ein und drücken Sie zweimal auf die Multifunktionstaste des rechten Ohrhörers. Die beiden Ohrhörer für links und rechts koppeln sich nun automatisch miteinander. Diese Methode funktioniert nur für den rechten und linken Ohrhörer, wenn diese sich nicht automatisch verbinden können.**

Pflege und Wartung

- 1. Die Ohrhörer mind. einmal alle 6 Monate laden.**
- 2. Die Ohrhörer nicht bei Extremtemperaturen (unter 0 °C oder über 45 °C) aufbewahren.**
- 3. Keine Chemikalien oder Reiniger zum Säubern der Ohrhörer verwenden.**
- 4. Die Ohrhörer nicht auf harte Oberflächen fallen lassen und auch nicht damit dagegen schlagen.**
- 5. Nicht mit spitzen Gegenständen auf der Oberfläche kratzen.**
- 6. Niemals versuchen, das Produkt auseinanderzunehmen.**

ALLE RECHTE VORBEHALTEN, URHEBERRECHTE DENVER

ELECTRONICS A/S

DENVER
denver-electronics.com



Elektrische und elektronische Geräte sowie Batterien enthalten Materialien, Komponenten und Substanzen, welche für Sie und Ihre Umwelt schädlich sein können, sofern die Abfallmaterialien (entsorgte elektrische und elektronische Altgeräte sowie Batterien) nicht korrekt gehandhabt werden.

Elektrische und elektronische Geräte sowie Batterien sind mit der durchgestrichenen Mülltonne, wie unten abgebildet, kenntlich gemacht. Dieses Symbol bedeutet, dass elektrische und elektronische Altgeräte sowie Batterien nicht mit dem Hausmüll entsorgt werden dürfen, sie müssen separat entsorgt werden.

Als Endverbraucher ist es notwendig, dass Sie Ihre erschöpften Batterien bei den entsprechenden Sammelstellen abgeben. Auf diese Weise stellen Sie sicher, dass die Batterien entsprechend der Gesetzgebung recycelt werden und keine Umweltschäden anrichten.

Städte und Gemeinden haben Sammelstellen eingerichtet, an denen elektrische und elektronische Altgeräte sowie Batterien kostenfrei zum Recycling abgegeben werden können, alternativ erfolgt auch Abholung. Weitere Informationen erhalten Sie bei der Umweltbehörde Ihrer Gemeinde.

Hiermit erklärt Inter Sales A/S, dass der Funkanlagentyp TWE-51 der Richtlinie 2014/53/EU entspricht. Der vollständige Text der EU-Konformitätserklärung ist unter der folgenden Internetadresse verfügbar:

Bitte geben Sie „www.denver-electronics.com“ ein. Klicken Sie dann auf das Suchen-SYMBOL in der oberen Leiste der Webseite und geben Sie hier die Modellnummer „djs-3010“ ein. Sie gelangen nun zur Produktseite. Die Funkanlagenrichtlinie (Richtlinie 2014/53/EU) finden Sie unter „downloads/other downloads“.

Betriebsfrequenzbereich: 2402MHz – 2480MHz

Max. Ausgangsleistung: 8dbm

Importeur:

DENVER ELECTRONICS A/S

Omega 5A, Soeften

DK-8382 Hinnerup

Denmark

www.facebook.com/denverelectronics Sie gelangen nun zur Produktseite. Die Funkanlagenrichtlinie (Richtlinie 2014/53/EU) finden Sie unter „downloads/other downloads“.