

# DENVER®



## BETJENINGSVEJLEDNING MCR-50MK3

[WWW.DENVER-ELECTRONICS.COM](http://WWW.DENVER-ELECTRONICS.COM)

Læs denne vejledning omhyggeligt, inden du tager produktet i brug.

## FORSIGTIG

UNDGÅ RISIKO FOR BRAND ELLER ELEKTRISK STØD VED ALDRIG AT ANVENDE DETTE APPARAT MED EN FORLÆNGERLEDNING, MULTISTIKDÅSE ELLER ANDEN TILSLUTNING, MED MINDRE STIKKETS BEN KAN TRYKES HELT IND, SÅ DE IKKE ER BLOTTEDE. UDSÆT IKKE APPARATET FOR REGN ELLER FUGT, DA DETTE KAN MEDFØRE RISIKO FOR BRAND ELLER ELEKTRISK STØD.

 <p>Det trekantede symbol med lynet er beregnet på at gøre bruger opmærksom på, at apparatets indre indeholder strømførende dele, der ikke er isolerede, og hvis strømstyrke er tilstrækkelig til at udgøre en fare for skade på personer ved elektriske stød.</p>	 <p><b>ADVARSEL:</b> UNDLAD AT FJERNE DÆKSLER (ELLER BAGSTYKKE) AF HENSYN TIL FAREN FOR ELEKTRISK STØD. APPARATET INDEHOLDER INGEN DELE, SOM BRUGER SELV KAN SERVICERE. OVERLAD ALT REPARATIONSARBEJDE TIL KVALIFICERET SERVICEPERSONALE.</p>	 <p>Udråbstegnet i den ligebenede trekant er beregnet til at gøre bruger opmærksom på vigtige oplysninger i den medfølgende brugsvejledning vedrørende betjening og vedligeholdelse af apparatet.</p>
---	--	--

## VIGTIGE SIKKERHEDSANVISNINGER

1. Læs og følg alle anvisninger i denne manual. Gem vejledningen.
2. Må kun rengøres med en tør klud.
3. Ventilationsåbningerne må ikke blokeres. Sæt apparatet op i overensstemmelse med producentens anvisninger.
4. Placér ikke nær varmekilder som f.eks. radiatorer, varmeapparater, ovne eller andre varmegenererende apparater (inkl. forstærkere).
5. Beskyt netledningen mod, at der trædes på den, eller at den kommer i klemme. Vær især opmærksom på stikprop, evt. stikdåser samt det punkt, hvor ledningen er fæstnet på apparatet.
6. Under tordenvejr, eller hvis apparatet ikke skal bruges i et stykke tid, bør du tage stikket ud af stikkontakten.
7. Overlad alt reparationsarbejde til kvalificeret servicepersonale. Service er påkrævet, hvis apparatet på nogen måde er blevet beskadiget; hvis netledning eller stikprop er beskadiget, hvis der er spildt væske på det eller en genstand er faldet ned i det, hvis apparatet har været udsat for regn eller fugt, hvis det ikke fungerer som sædvanligt, samt hvis det er blevet tabt.
8. Undlad at udsætte apparatet for dryp eller stænk og placér aldrig væskefyldte beholdere, som f.eks. vaser, oven på apparatet.
9. Overbelast ikke stikkontakter.
10. Betjen knapper og kontroller som beskrevet i vejledningen.
11. Opbevar dine CD'er og kassetter på et køligt sted, så de ikke lider overlast.
12. Tag stikket ud af stikkontakten, inden du flytter anlægget.

## RENGØRING AF KABINETTET

Hvis trækabinettet bliver støvet, skal du tørre det over med en blød, ikke-slibende støveklud. Brug aldrig vand eller rengøringspray, da disse kan beskadige kabinettet og apparatets plast-/metaldele.

## **TEKNISKE SPECIFIKATIONER**

- Pladespiller hastighed: 33/45/78 o/min. (Pladestr. 17,5/25/30 cm)
- CD kan afspille CD/CD-R/CD-RW/MP3
- USB kan afspille MP3
- Kasette: C60 & C90 (C120-kassetter anbefales ikke)
- Udgangseffekt: 2 x 2,5W

## **KOM GODT I GANG**

- Tag forsigtigt anlægget ud af æsken og fjern alle pakkematerialer fra det.
- Stræk FM trådontennen ud til dens fulde længde.
- Løft støvdækslet over pladespilleren. Pladespilleren er transportsikret med en transportskrue. Brug en mønt eller skruetrækker og skru skruen med uret for at tage den ud. Pladetallerkenen kan nu dreje rundt.
- Fjern det semitransparente hvide støvdæksel på nålen ved at skubbe det i pilens retning.
- Vær forsigtig, når du håndterer nålen under betjeningen, da skade på nålen ikke er dækket af garantien.
- Fjern den twist-tie, der holdt tonearmen under transporten.
- Udløs tonearmens låsebøjle.
- Sæt netledningen i en stikkontakt med DC 12V,5A vekselstrøm.

Transportskrue

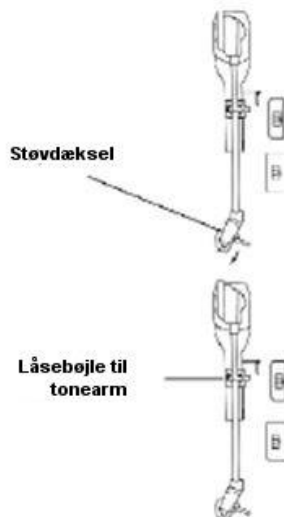
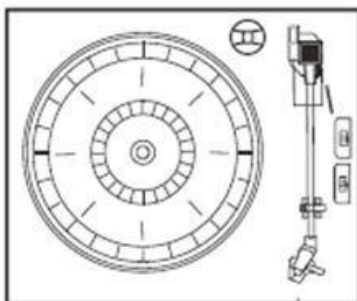

## VIGTIGT: SÅDAN ÅBNES OG LUKKES GRAMMOFONENS LÅG

Sådan åbnes låget: Løft låget så højt, at lågstøtten låser det fast.

Sådan lukkes låget: Træk fremad i lågstøtten, indtil den udløses, og sænk forsigtigt låget.

**UNDGÅ BESKADIGELSE AF KABINETTET OG LÅGET VED ALDRIG AT TVINGE LÅGET NED. LØFT ALTID LÅGET, SÅ LÅGSTØTTEN UDLØSES.**

## KNAPPER, KONTROLLER OG INDIKATORER

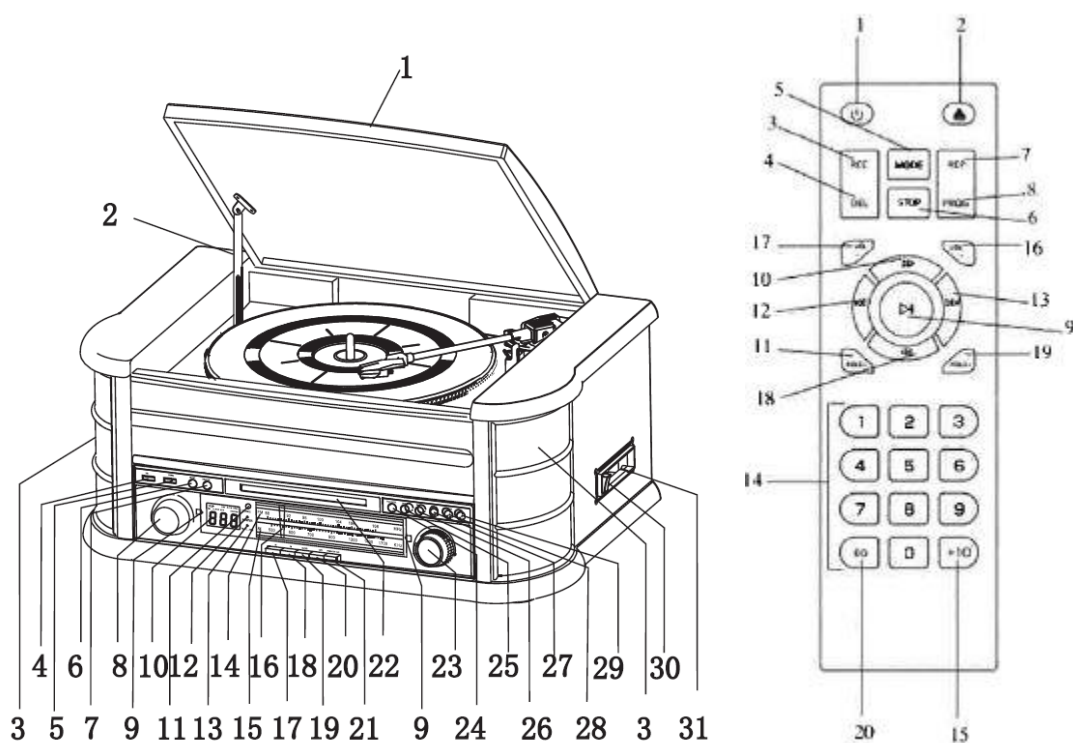

1. PLADESPILLERENS STØVLÅG

2. LÅGSTØTTE TIL STØVLÅG

3. HØJTTALERE

4. USB

5. AUX-INDGANG

6. RECORD-/DELETEKNAP (optag/slet)

7. FUNKTIONSKNAP

8. VOLUMENKNAP

9. TUNER BAGGRUNDSLYS

10. LCD-DISPLAY

11. MODTAGER TIL FJERNBETJENING

12. POWER-INDIKATOR

13. INDIKATOR FOR FM ST./REC

14. FM FREKVENSBÅND

15. AM FREKVENSBÅND

16. KANALVISER

17. AM-KNAP (MW)

18. FM-KNAP (UKW)

19. CD/USB-KNAP

20. TAPE KASSETTEKNAP

21. PHONO/AUX IN-KNAP

22. CD-SKUFFE

23. TUNING-KNAP (kanalvælger)

24. PLAY/PAUSE-KNAP (▶||)

25. STOP-KNAP (■)

26. DN/F.R-KNAP (⏮)

27. UP/F.F-KNAP (⏭)

28. PLAY MODE-KNAP

29. OP/CL-KNAP (⏏)

(udløser til CD-skuffe)

30. KASSETTE EJ/F.F-KNAP

(udskyd/fremadspoling)

31. KASSETTEINDSTIK

32. STIK TIL HOVEDTELEFONER

## Fjernbetjening:

1. Knappen POWER (tænd/sluk)
2. udløser til CD-skuffe
3. Knappen RECORD (optag)
4. Knappen DELETE (slet)
5. Knappen MODE (funktion)
6. Knappen STOP
7. Knappen REPEAT (gentag)
8. Knappen PROGRAM
9. Knappen AFSPIL/PAUSE
10. Knappen REW (hurtigt tilbage)
11. Knappen FOLDER- (mappe ned)
12. Knappen SKIP- (spring tilbage)
13. Knappen SKIP+ (spring frem)

14. NUMERISKE KNAPPER
15. Knappen +10
16. Knappen Volume+
17. Knappen Volume-
18. Knappen F.F. (hurtigt frem)
19. Knappen Folder+ (mappe op)
20. Knappen EQ (equalizer)

Tryk gentagne gange på (5) på fjernbetjeningen for at vælge mellem FM / AM / CD / USB / AUX / PHONO (grammofon) / TAPE (bånd)

### ILÆGNING AF BATTERI I FJERNBETJENINGEN

Den infrarøde fjernbetjening kræver 2 stk. UM-4 R03, AAA-batterier (3 V)  
Batterier (medfølger ikke)

Bemærk 1: Alle knapper på fjernbetjeningen har samme funktioner som de tilsvarende knapper på anlægget. Fjernbetjeningen anvendes udelukkende ved afspilning af CD/MP3 og USB.

Bemærk 2: Tryk og hold PLAY/PAUSE-knappen på fjernbetjeningen i 2 sekunder for at skifte mellem CD og USB.

Bemærk 3: Tryk og hold DELETE-knappen på fjernbetjeningen i 2 sekunder for at slette en fil i USB-tilstand.

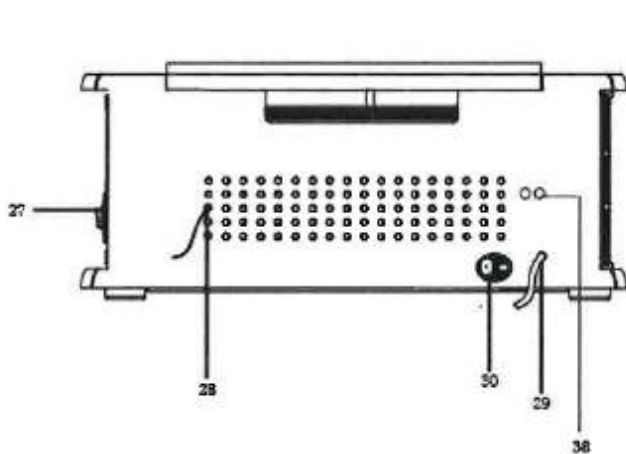

**BAGPANEL**

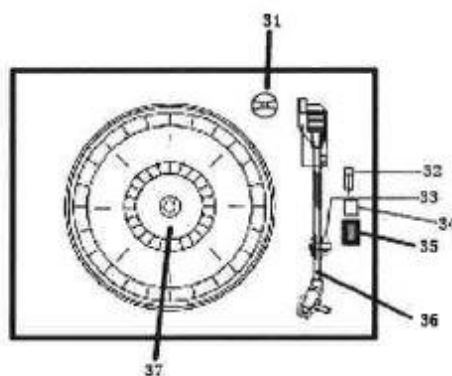

**PLADESPILLER**

27. KASSETTEMEKANISME/ STOP / UDSKYD KASSETTE
28. FM-ANTENNE
29. AC NETLEDNING
30. HOVEDKONTAKT
31. SINGLEADAPTER

32. PAUSEKNAP FOR PLADESPILLER
33. PICK-UP-HOLDER
34. AUTO-STOP TIL/FRA
35. HASTIGHEDSVÆLGER 33/45/78 O/MIN.
36. NÅL
37. PLADETALLERKEN
38. LINE OUT

## INFORMATION

AM-antennen sidder inden i kabinettet. Hvis AM-modtagelsen er dårlig, kan du prøve at dreje kabinettet en anelse, indtil den interne antenne fanger det stærkest mulige signal.

FM trådanteren sidder på bagsiden af kabinettet. Om nødvendigt kan du justere placering og retning for denne antenne, indtil du finder den placering, der giver den bedste modtagelse.

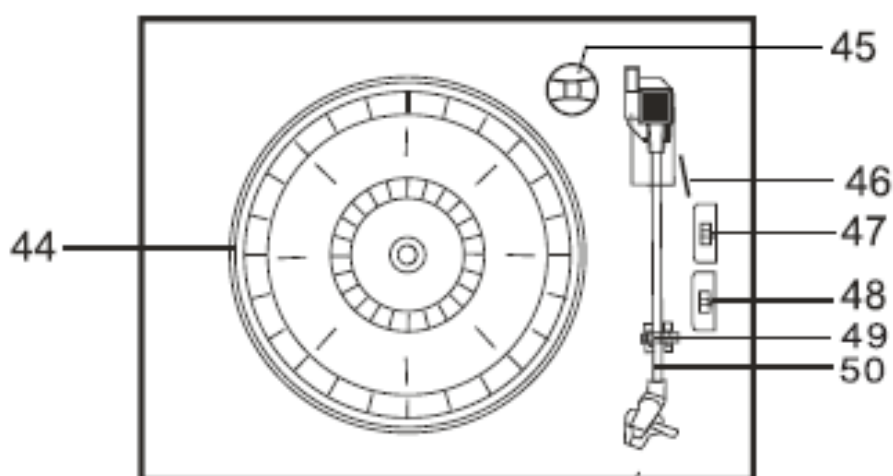

- 44. Pladetallerken
- 45. 45 o/min. singleadapter
- 46. Løftestang til tonearm
- 47. Auto Stop-kontakt
- 48. Hastighedsvælger (33/45/78 o/min.)
- 49. Låsebøjle til tonearm
- 50. Tonearm med nål

## TÆNDE OG SLUKKE

1. Tryk på POWER-knappen for at tænde anlægget. Power-indikatoren lyser op.
2. Tryk på funktionsvælgerknapperne (AM/FM/CD/USB/TAPE/PHONO/AUX IN) og vælg den ønskede funktion.
3. Indstil lydstyrken til det ønskede niveau med volumenknappen.
4. Når du er færdig med at lytte, skal du trykke på POWER-knappen igen for at slukke anlægget. Power-indikatoren slukker.



## BETJENING AF RADIOEN

1. Tryk på POWER-knappen for at tænde anlægget.
2. Kontrollér, at du har sat FM trådtanten i på anlæggets bagpanel.
3. Tryk på MW-knappen for AM-radio eller UKW-knappen for FM-radio.
4. Drej TUNING-knappen og stil ind på den ønskede radiostation. Indikatoren for FM ST/REC lyser.

## CD-AFSPILNING

1. Tryk på CD/USB-knappen for at aktivere CD-tilstand. “---” og ikonet ‘DISC’ vises på displayet. Anlægget kan afspille CD, CD-R og CD-RW.



2. Tryk på knappen OP/CL  $\blacktriangle$  for at åbne CD-skuffen.
3. Læg CD'en i skuffen med labelsiden opad.
4. Tryk på knappen OP/CL  $\blacktriangle$  igen for at lukke CD-skuffen. Afspilningen starter automatisk fra første skæring.
5. MP3-ikonet vises, hvis anlægget registrerer MP3-filer på disken.



## KASSETTEAFSPILNING

Bemærk: Før du sætter et kassettebånd i afspilleren, skal du sikre dig, at båndet er stramt, så der ikke opstår båndsalat i afspilleren.

1. Tryk på POWER-knappen for at tænde anlægget.
2. Tryk på TAPE-knappen for at aktivere kasetteafspilning.
3. Sæt dit kassettebånd i båndindstikket på højre side af kabinettet, som vist på tegningen. Den side, du vil afspille, skal vende opad, og båndets åbne side skal vende mod højre.

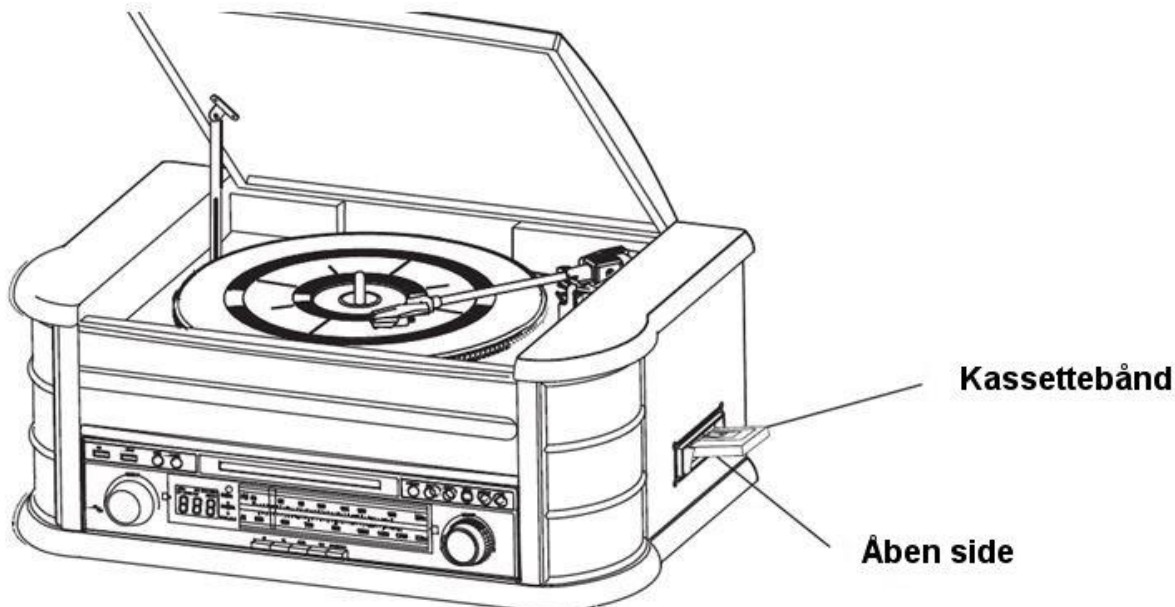

4. Afspilningen af kassettebåndet begynder så snart, båndet isættes. Drej VOLUMEN-knappen for at indstille lydstyrken.

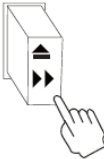
5. Hvis du vil spole båndet frem, skal du trykke knappen  ca. halvt ind. Båndet spoles hurtigt fremad så længe, du holder knappen trykket ind. Slip knappen, når du vil vende tilbage til normal afspilning.

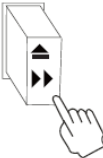
6. Når båndet løber ud, afbrydes afspilningen automatisk. Tryk knappen  helt ind for at tage båndet ud af afspilleren. Du kan også når som helst trykke denne knap ind for at afbryde afspilningen.

7. Tryk på POWER-knappen igen for at slukke anlægget.

## AFSPILNING AF VINYLPLADER

Anlægget indeholder en bæltedrevet pladespiller i fuld størrelse og med 3 hastigheder. Du kan afspille plader ved 33, 45 og 78 o/min.

1. Tryk på **POWER**-knappen for at tænde anlægget.
2. Tryk på **PHONO**-knappen for at aktivere **PLADESPILLER**.
3. Husk at fjerne støvdækslet fra nålen og åbne låsebøjlen på tonearmen.
4. Stil hastighedsvælgeren på den ønskede hastighed, 33, 45 eller 78 o/min. Hvis du vil afspille singler ved 45 o/min., skal du placere singleadapteren på pladetallerkenen.

5. Læg pladen på pladetallerkenen.
6. Hæv tonearmen med løftestangen. Flyt tonearmen til udkanten af pladen. Pladetallerkenen begynder automatisk at dreje. Brug løftestangen til blidt at sænke tonearmen ned på pladen.
7. Justér lydstyrken med **Volumen**-knappen.
8. Når tonearmen kommer til slutningen af pladen stopper pladen automatisk.
9. Tryk på POWER-knappen igen for at slukke anlægget. Power-indikatoren slukker.

Bemærk: Undlad at starte eller stoppe pladespilleren manuelt. Hvis du bevæger eller støder pladespilleren uden først at låse tonearmen fast, kan det beskadige den.

### AFSPILNING VIA AUX IN

Forbind det eksterne audiosystem til AUX IN-stikket på bagpanelet og tryk på PHONO/AUX IN-knappen. Start afspilningen på den tilsluttede enhed.

### AFSPILNING VIA USB



1. Tryk først på CD/USB-knappen og dernæst på knappen FUNCTION for at aktivere USB. '---' vises sammen med USB-ikonet.
2. Forbind en USB flashenhed til USB-stikket.
3. Funktionerne AFSPIL/PAUSE, Spring frem/tilbage og Stop er de samme som for afspilning af CD.

Bemærk: Du kan trykke på knappen FUNCTION på frontpanelet eller trykke og holde PLAY/PAUSE-knappen på fjernbetjeningen i 2 sekunder for at skifte mellem funktionerne CD og USB.

### AFSPILNING AF MP3 (CD/USB)

1. Tryk på PLAY/PAUSE-knappen for at starte eller pause afspilningen af den valgte skæring.
2. Under afspilningen vises den aktuelle skærings nummer og mappenummer på displayet.
3. Du kan når som helst afbryde afspilningen ved at trykke på STOP-knappen.

### SPRINGE OVER SKÆRINGER OG SØGE VED HØJ HASTIGHED VED AFSPILNING AF CD/USB

Under afspilning af CD/USB kan du trykke gentagne gange på knappen UP/F.F (⏮) eller DN/F.R (⏭) på frontpanelet eller på fjernbetjeningen, hvis du vil skifte skæring. Hvis du vil søge hurtigt frem eller tilbage i en skæring, skal du trykke og holde knappen UP/F.F (⏮) eller DN/F.R (⏭). Hvis du vil springe frem eller tilbage med 10 skæringer ad gangen, kan du trykke på knappen TRACK-10 eller TRACK+10 på fjernbetjeningen.

## OPTAGELSE TIL USB

### 1. Optagelse fra CD

Sæt et USB flashdrev i USB-stikket. Tryk dernæst på CD/USB-knappen. Læg en CD i CD-skuffen og start afspilning af den skæring, du vil optage. Tryk én gang på OPTAGE-knappen. Displayet viser OPTAGE-ÉN. Tryk på OPTAGE-knappen igen for at starte optagelse af én skæring.

Hvis du vil optage alle skæringer, skal du trykke én gang på OPTAGE-knappen og dernæst trykke på knappen NÆSTE, hvorefter displayet viser "OPTAGE-ALLE". Tryk på OPTAGE-knappen for at starte optagelsen.

BEMÆRK: Optagelsen annulleres, hvis du trykker på STOP-knappen under optagelsen.

### 2. Optagelse fra MP3-disk

Sæt et USB flashdrev i USB-stikket. Tryk dernæst på CD/USB-knappen. Læg en CD med MP3-filer i CD-skuffen og start afspilning af den fil, du vil optage. Tryk to gange på RECORD-knappen for at starte optagelsen. Hvis du afspiller alle MP3-filer på CD'en, vil alle filer blive optaget.

BEMÆRK: Optagelsen annulleres, hvis du trykker på STOP-knappen under optagelsen.

### 3. Optagelse fra kassettebånd

Sæt et USB flashdrev i USB-stikket. Tryk dernæst på TAPE-knappen. Sæt kassettebåndet i kassetteindstikket og start afspilningen. Tryk to gange på RECORD-knappen for at starte optagelsen. Tryk på STOP-knappen for at afbryde optagelsen.

### 4. Optagelse fra vinylplade

Sæt et USB flashdrev i USB-stikket. Tryk dernæst på PHONO/AUX IN-knappen. Start afspilningen af vinylpladen og tryk to gange på RECORD-knappen for at starte optagelsen. Tryk på STOP-knappen for at afbryde optagelsen.

### 5. Optagelse fra AUX IN

Sæt et USB flashdrev i USB-stikket. Forbind den eksterne audioenhed til AUX-stikket på anlæggets bagpanel. Tryk dernæst på PHONO/AUX IN-knappen, start afspilningen af audio og tryk to gange på RECORD-knappen for at starte optagelsen.

## **SLETTE OPTAGELSE FRA USB-DREVET**

Tryk på CD/USB-knappen på frontpanelet eller tryk og hold PLAY/PAUSE-knappen på fjernbetjeningen og vælg USB. Vælg den, du vil slette, og tryk på Delete-knappen i 2 sekunder for at slette.

ALLE RETTIGHEDER RESERVERET, COPYRIGHT DENVER ELECTRONICS A/S

# DENVER®

www.denver-electronics.com



Elektrisk og elektronisk udstyr samt medfølgende batterier indeholder materialer, komponenter og stoffer, der kan være skadelige for menneskers sundhed og for miljøet, hvis affaldet (kasseret elektrisk og elektronisk udstyr og batterier) ikke håndteres korrekt.

Elektrisk og elektronisk udstyr og batterier er mærket med nedenstående overkrydsede skraldespand. Den symboliserer, at elektrisk og elektronisk udstyr og batterier ikke må bortskaffes sammen med usorteret husholdningsaffald, men skal indsamles særskilt.

Som slutbruger er det vigtigt, at du afleverer dine udtjente batterier til de ordninger, der er etablerede. På denne måde er du med til at sikre, at batterierne genanvendes i overensstemmelse med lovgivningen og ikke unødigt belaster miljøet.

Alle kommuner har etableret indsamlingsordninger, hvor kasseret elektrisk og elektronisk udstyr samt bærbare batterier gratis kan afleveres af borgerne på genbrugsstationer og andre indsamlingssteder eller bliver afhentet direkte fra husholdningerne. Nærmere information kan fås hos kommunens tekniske forvaltning.

Hermed erklærer Inter Sales A/S, at radioudstyrstypen MCR-50MK3 er i overensstemmelse med direktiv 2014/53/EU. EU-overensstemmelseserklæringens fulde tekst kan findes på følgende internetadresse: [www.denver-electronics.com](http://www.denver-electronics.com) og klik på søge ikonet på tomlinjen. Skriv modelnummer:

[MCR-50MK3](#)

Gå herefter ind på produktsiden, og red direktivet er fundet under "downloads/other downloads"

Operating Frequency Range: FM:87.5-108MHz, AM:522-1620KHz

Max Output Power: 2\*4W

DENVER ELECTRONICS A/S  
Omega 5a

DK-8382 Hinnerup

Danmark

[www.facebook.com/denverelectronics](http://www.facebook.com/denverelectronics)