

# DENVER®



# MANUEL D'UTILISATION



## MRD-51

[WWW.DENVER-ELECTRONICS.COM](http://WWW.DENVER-ELECTRONICS.COM)

Veillez lire le mode d'emploi soigneusement avant de commencer à utiliser le produit.

## ATTENTION

POUR EVITER UN INCENDIE OU UNE ELECTROCUTION, NE PAS UTILISER CETTE FICHE AVEC UNE RALLONGE, UNE PRISE OU AUTRE SOURCE SANS QUE LES LAMES N'AIENT ETE INSEREES POUR EMPECHER L'EXPOSITION DES LAMES. POUR REDUIRE TOUT RISQUE D'INCENDIE ET D'ELECTROCUTION, N'EXPOSEZ PAS CET APPAREIL A LA PLUIE ET A L'HUMIDITE.

 <p>Le symbole de l'éclair à pointe de flèche à l'intérieur d'un triangle équilatéral, est destiné à alerter l'utilisateur de la présence de pièces sous tension non isolées dans le produit, d'une magnitude pouvant constituer un risque d'électrocution.</p>	 <p><b>AVERTISSEMENT</b> : POUR REDUIRE TOUT RISQUE D'ELECTROCUTION, N'ENLEVEZ PAS LE COUVERCLE (OU LE PANNEAU ARRIERE), AUCUNE PIECE A L'INTERIEUR NE PEUT ETRE REPARÉE PAR L'UTILISATEUR, CONFIEZ TOUTE REPARATION A UN PERSONNEL QUALIFIE.</p>	 <p>Le symbole du point d'exclamation, dans un triangle équilatéral, sert à avertir l'utilisateur que d'importantes consignes d'utilisation et d'entretien (localisation des défauts) sont fournies dans la documentation fournie avec l'appareil.</p>
--	--	---

## INSTRUCTIONS DE SÉCURITÉ IMPORTANTES

1. Lire, conserver et suivre toutes les instructions dans le manuel.
2. Nettoyez uniquement avec un chiffon sec.
3. N'obstruez jamais les fentes d'aération, installez conformément aux présentes instructions.
4. Ne pas installer à proximité d'une source de chaleur telle que radiateur, bouche de chaleur, cuisinière ou d'autres appareils (dont des amplificateurs) produisant de la chaleur.
5. Evitez que le cordon d'alimentation ne soit piétiné ou écrasé, surtout au niveau des fiches, prises de courant et au point de leur sortie de l'appareil.
6. Débranchez l'appareil pendant les orages ou quand il ne va pas être utilisé pendant une longue période.
7. Confiez toute réparation à un personnel qualifié. Il faut faire inspecter l'appareil s'il a subi d'une manière ou d'une autre un quelconque dommage tel que cordon ou fiche d'alimentation endommagée, liquide ou objets tombés à l'intérieur de l'appareil, s'il a été exposé à la pluie ou à l'humidité, ne fonctionne pas normalement ou s'il est tombé.
8. Cet appareil ne doit pas être exposé à des gouttes d'eau ou aux éclaboussures, et aucun objet rempli d'eau ne doit être posé sur l'appareil.
9. Ne pas surcharger la prise de courant.
10. Opérez les commandes et les boutons comme décrit dans le manuel.

11. Stockez vos CD, cassettes dans un endroit frais pour éviter les dommages dus à la chaleur.
12. En déplaçant l'appareil, assurez-vous de d'abord le débrancher.

## NETTOYAGE DU BOITIER

Si l'unité en bois devient poussiéreuse, l'essuyer avec un chiffon à poussière doux et non-abrasif. Egalement, ne pas utiliser d'eau ou de nettoyant vaporisé car cela peut endommager l'unité et les pièces en plastique ou métalliques de l'unité.

## CARACTERISTIQUES TECHNIQUES

- Vitesse du tourne-disque : 33/45/78 tours (Taille de disque : 17,5/25/30cm)
- Le lecteur CD peut lire les CD/CD-R/CD-RW/MP3
- L'USB peut lire un MP3
- Casette : C60 et C90 (cassette C120 non recommandée)
- Puissance : 2 x 2,5W

## PRÉPARATION POUR L'UTILISATION

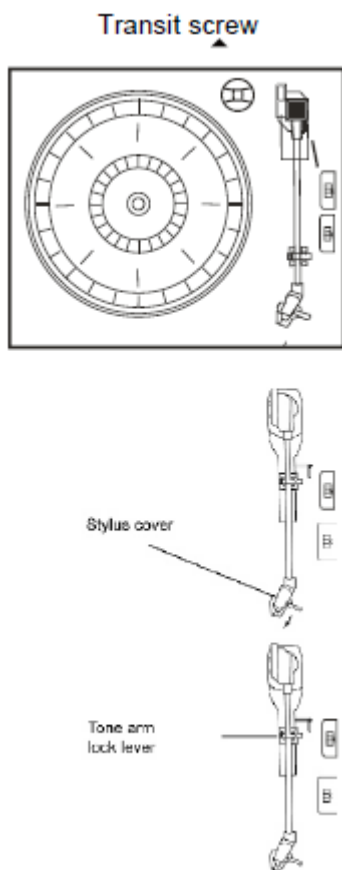

- Retirez soigneusement l'unité du carton et enlevez tout l'emballage de l'unité.
- Déroulez la rallonge électrique et étendez-la sur toute sa longueur.
- Déroulez l'antenne FM et étendez-la sur toute sa longueur.
- Levez le capot pour exposer le plateau. Le tourne-disque a été sécurisé pour l'expédition avec une vis de transport. Utilisez une pièce ou un tournevis pour tourner la vis dans le sens horaire. Cela permet au plateau de « flotter ».
- Retirez le couvre-diamant en plastique blanc opaque du diamant du phonographe en le glissant dans le sens de la flèche.
- Veuillez faire attention au diamant pendant l'opération car un dégât sur celui-ci n'est pas garanti.
- Retirer le lien torsadé utilisé pour sécuriser le bras pendant le transport.
- Relâcher le levier de verrouillage du bras.
- Connectez la fiche dans une prise de courant 220V, 50 Hz.

## IMPORTANT : LEVR ET BAISSER LE CAPOT DU TOURNE-DISQUE

Pour ouvrir le capot : Levez-le le plus possible jusqu'à ce que le support le verrouille en position.

Pour fermer le capot : Tirer le support du capot pour le déverrouiller puis baisser doucement le capot.

**POUR EVITER D'ENDOMMAGER LE COMPARTIMENT OU LE CAPOT, NE JAMAIS FORCER POUR FERMER LE CAPOT. TOUJOURS LEVER LE CAPOT POUR RELACHER LE VERROUILLAGE.**

## POSITION DES COMMANDES ET DES INDICATEURS

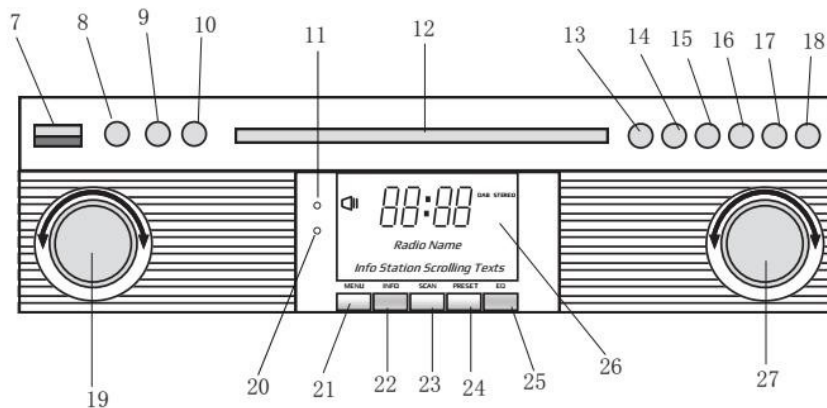

FRONT PANEL

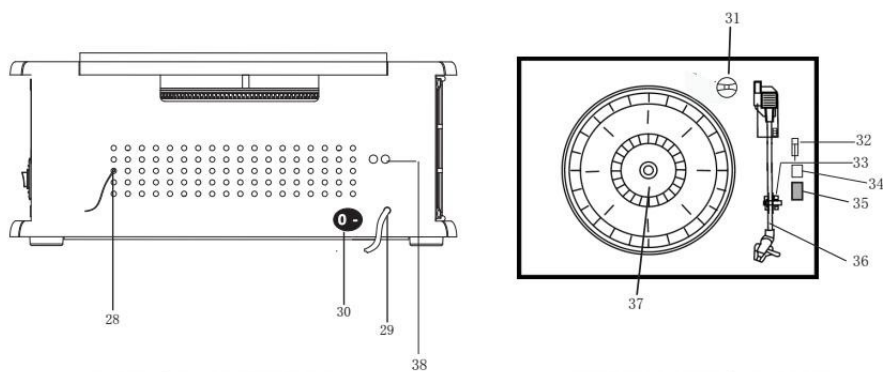

REAR VIEW

TURNTABLE

## EMPLACEMENT DES TOUCHES DE COMMANDE

1. COUVERCLE PARE-POUSSIÈRE
2. MÉCANISME DU COUVERCLE

3. PLATEAU DE TOURNE-DISQUE
4. HAUT-PARLEURS
5. BOUTON ARRÊT/ÉJECTION DE LA CASSETTE
6. MÉCANISME DE LA CASSETTE
7. PORT USB
8. ENTRÉE AUXILIAIRE
9. PRISE DE CASQUE 3,5 mm
10. BOUTON DE SÉLECTION DE FONCTION (DAB/FM/CD/USB/PHONO/CASSETTE/AUX)
11. CAPTEUR DE LA TELECOMMANDE
12. PORTE CD
13. LECTURE/PAUSE
14. TOUCHE STOP
15. BS/R-R
16. HT/A-R
17. ENR/SUPPR (BOUTON D'ENREGISTREMENT/BOUTON DE SUPPRESSION)
18. BOUTON D'OUVERTURE / DE FERMETURE DE VOLET DE CD
19. MOLETTE VOLUME/MISE EN VEILLE
20. TÉMOIN D'ALIMENTATION
21. BOUTON DU MENU DAB
22. BOUTON DES INFOS DAB
23. BOUTON DE RECHERCHE DAB
24. BOUTON DE PRÉRÉGLAGE DAB
25. ACCÈS À DAB
26. AFFICHAGE LCM
27. BOUTON DE SYNTONISATION/MODE LECTURE
28. ANTENNE FM/DAB
29. CORDON D'ALIMENTATION SECTEUR
30. INTERRUPTEUR MARCHE / ARRET
31. ADAPTATEUR
32. INTERRUPTEUR DE PAUSE DE TOURNE

- 33. COURROIE DE TRANSPORT
- 34. Arrêt automatique MARCHÉ / ARRÊT
- 35. Sélecteur de vitesse 33 / 45 / 78 TOURS
- 36. BRAS
- 37. PLATEAU DE TOURNE-DISQUE
- 38. DEPASSEMENT

### **TÉLÉCOMMANDE**

- 1. COMMUTATEUR DE MARCHÉ/ARRÊT
- 2. TOUCHE D'OUVERTURE / DE FERMETURE DE VOLET DE CD
- 3. TOUCHE D'ENREGISTREMENT
- 4. TOUCHE D'ANNULATION
- 5. TOUCHE MODE
- 6. TOUCHE STOP
- 7. TOUCHE DE RÉPÉTITION/VOL+
- 8. TOUCHE DE PROGRAMMATION/VOL-
- 9. TOUCHE LECTURE/PAUSE
- 10. BOUTON DE RECHERCHE DAB
- 11. INFO
- 12. TOUCHE SAUT ARRIÈRE/TOUCHE AVANCE RAPIDE
- 13. TOUCHE SAUT AVANT/TOUCHE RETOUR
- 14. CLAVIER NUMERIQUE
- 15. +10
- 16. ENTER
- 17. MENU
- 18. EQ
- 19. PRÉRÉGLAGE
- 20. MINUTEUR

Appuyer répétitivement sur (5) de la télécommande pour sélectionner le mode DAB / FM / CD / USB / AUX / PHONO / TAPE

### **INSTALLATION DES PILES DE LA TELECOMMANDE**

La télécommande à infrarouge nécessite 2 piles UM-4 R03, AAA (3V) Batterie

## **COMMUTATEUR DE MARCHE/ARRÊT**

1. Appuyez sur MARCHE/ARRÊT pour allumer le système. L'indicateur d'alimentation s'allume.
2. Appuyez sur les touches de sélection de mode (DAB/FM/CD/USB/TAPE/PHONO/AUX IN) pour sélectionner la fonction désirée.
3. Ajustez le volume avec le bouton de commande du son.
4. Lorsque vous avez fini d'écouter, appuyez à nouveau sur MARCHE/ARRÊT pour éteindre le système. L'indicateur d'alimentation s'éteint.

Remarque : L'appareil est conforme à la norme ERP2, il passe en mode veille s'il n'est pas utilisé pendant 15 minutes. Appuyez à deux reprises sur la touche MARCHE/ARRÊT si vous souhaitez le rallumer.

## **MODE RADIO NUMÉRIQUE DAB**

Appuyez à plusieurs reprises sur la touche de sélection de fonction (10) (5 sur la télécommande) pour sélectionner le mode DAB. Appuyez sur SAUT AVANT/ARRIÈRE (16/15) (12/13 sur la télécommande) pour rechercher le programme.

## **MENUS DAB**

Appuyez sur MENU (21) (17 sur la télécommande) pour accéder aux options.

1. Full Scan (Recherche complète) : sélectionnez cette option pour effectuer une recherche complète des programmes DAB disponibles. Vous pouvez appuyer sur SCAN (23) pour effectuer la même action.
2. Manual Tune (Recherche manuelle) : sélectionnez cette option pour sélectionner manuellement la fréquence DAB
3. DRC : sélectionnez cette option pour choisir entre DRC bas, DRC élevé et DRC désactivé.
4. Prune : sélectionnez cette option pour choisir entre l'activation et la désactivation de l'élagage des stations.

## **PRÉRÉGLAGE DAB**

Vous pouvez programmer un maximum de 20 stations de radio préréglées.

1. Maintenez enfoncée la touche PRESET (24) (19 sur la télécommande) et maintenez-la enfoncée. PRESET STORE s'affiche. Appuyez sur SAUT AVANT/ARRIÈRE (16/15) (12/13 sur la télécommande) pour sélectionner le numéro préréglé. Appuyez sur ENTER (9) (16 sur la télécommande) pour confirmer.
2. Appuyez sur PRESET (24) (19 sur la télécommande) pour parcourir les préréglages.

## **INFOS DAB**

Appuyez à plusieurs reprises sur INFO (22) (18 sur la télécommande) pour voir les informations suivantes : NAME/KBPS/DATE /TIME.

## **MODE FM**



Appuyez à plusieurs reprises sur la touche de sélection de fonction (10) (5 sur la télécommande) pour sélectionner le mode FM. Tournez le bouton de syntonisation (27) pour sélectionner manuellement la fréquence

## MENUS FM

Appuyez sur MENU (21) (17 sur la télécommande) pour accéder aux options.

1. Réglage de la Recherche : sélectionnez cette option pour choisir entre la recherche de toutes les stations ou uniquement les stations au signal fort.
2. Configuration audio : sélectionnez cette option pour choisir entre forcer l'audio mono ou autoriser le son stéréo.

## PRÉRÉGLAGE FM

Reportez-vous aux instructions du PRÉRÉGLAGE DAB.

## INFOS FM

Appuyez à plusieurs reprises sur INFO (22) (18 sur la télécommande) pour voir les informations suivantes : KIND OF PRO-GRAM/FREQUENCE/AUDIO/DATE/TIME.

## UTILISATION CD

1. Appuyez sur CD/USB pour entrer en mode CD, le pictogramme « --- » et « DISC » est indiqué sur l'écran. L'unité peut lire des CD, CD-R et CD-RW.



2. Appuyer sur OP/CL pour ouvrir le tiroir de CD.
3. Placez votre disque dans le tiroir CD avec l'étiquette vers le haut.
4. Réappuyer sur OP/CL pour fermer le tiroir de CD. Lire avec le démarrage automatique depuis le premier morceau.
5. Le pictogramme MP3 sera indiqué si un fichier MP3 est détecté dans le disque.



## PLAYING CASSETTE

Remarque : Avant d'insérer la cassette dans le lecteur, assurez-vous que la bande n'est pas détendue, ce qui pourrait bloquer le mécanisme.

1. Appuyez sur POWER pour mettre le système sous tension.
2. Appuyez sur TAPE pour entrer en mode CASSETTE.
3. Insérez votre cassette dans l'ouverture située sur la droite de l'unité comme indiqué sur l'illustration, avec le côté que vous désirez vers le haut et l'extrémité ouverte à droite.

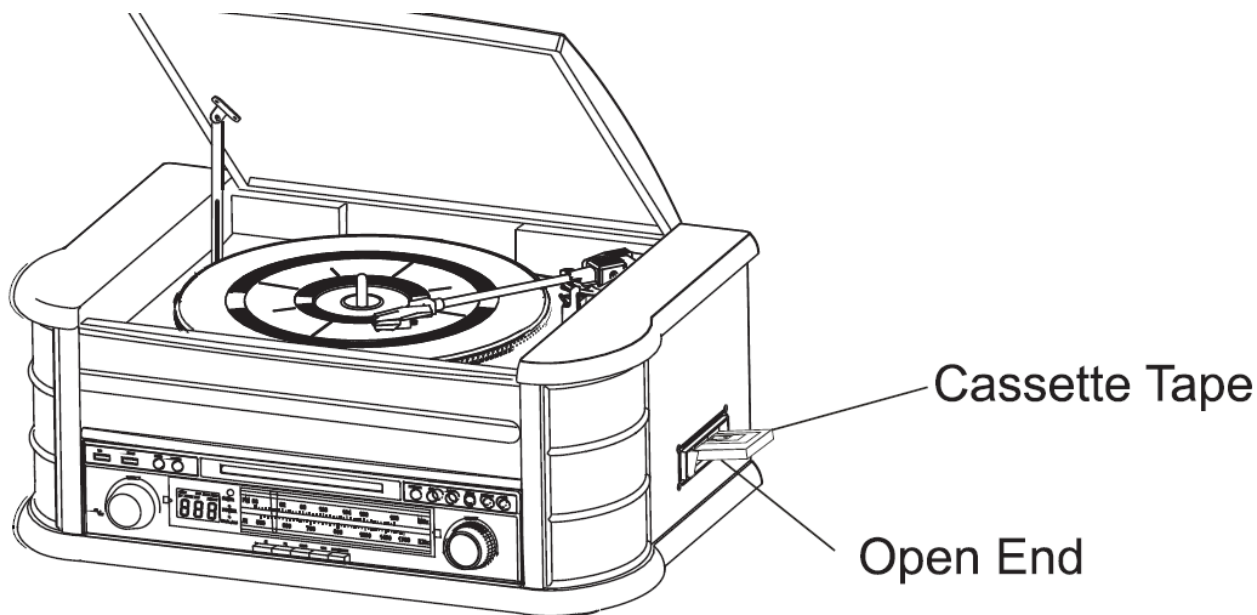

4. La lecture de cassette commence dès que la cassette est insérée. Réglez le VOLUME au niveau souhaité.

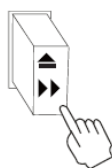

5. Pour avancer rapidement, appuyer sur  à environ la moitié. La bande avance rapidement tant que vous appuyez sur la touche. La lecture normale recommence dès que le bouton est relâché.

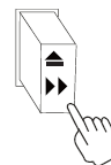

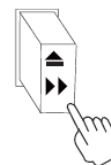
6. A la fin de la cassette, le lecteur s'arrête automatiquement. Appuyer à fond sur  pour retirer la cassette du lecteur. Vous pouvez appuyer sur le bouton à tout moment pour arrêter la lecture.

7. Réappuyez sur POWER pour mettre le système hors-tension.

## LECTURE DE DISQUE VINYL

Le système comprend un tourne-disque entraîné par courroie avec 3 vitesses. Vous pouvez lire des disques 33, 45 et 78 tours.

1. Appuyez sur POWER pour mettre le système sous tension.
2. Appuyez sur PHONO pour entrer en mode PHONO.
3. Assurez-vous que vous avez retiré le protège-diamant et que vous avez débloqué le bras sécurisé sur le support.
4. Tourner le sélecteur de vitesse du tourne-disque à la vitesse appropriée de 33, 45 ou 78 tours. Si vous lisez des 45 tours, placez l'adaptateur sur la tige centrale.
5. Placez votre disque sur le centre.
6. Levez le levier pour soulever le bras. Déplacez le bras sur le bord du disque. Le tourne-disque démarre automatiquement. Utilisez le levier de bras pour le descendre doucement sur le disque.
7. Réglez le VOLUME au niveau souhaité.
8. Quand le bras atteint la fin du disque, il revient automatiquement sur le support de bras et le plateau s'arrête automatiquement.
9. Réappuyez sur POWER pour mettre le système hors-tension. L'indicateur POWER s'éteint.

Remarque : Ne pas faire tourner ou arrêter le plateau manuellement. Déplacer le tourne-disque sans sécuriser le bras peut endommager celui-ci.

## OPERATION D'AUX IN

Connecter le système audio dans la prise AUX IN sur le panneau arrière, appuyez sur PHONO/AUX IN. Démarrez la lecture pour l'appareil connecté.

## OPERATION USB







1. Appuyez d'abord sur CD/USB et sur FUNCTION pour entrer en mode USB. Le pictogramme « --- » et USB est indiqué.

2. Insérez un dispositif USB dans la prise USB.
3. Les fonctions PLAY/PAUSE, DN/UP et d'arrêt sont les mêmes que les fonctions CD.

### **LECTURE EN MODE MP3 (CD/USB)**

1. Appuyez sur PLAY/PAUSE pour lire ou arrêter la morceau choisi.
2. En lisant le morceau, le numéro du morceau et le numéro de fichier du morceau sélectionné seront affichés sur l'écran.
3. Vous pouvez arrêter la lecture à tout moment en appuyant sur STOP.

### **PASSER UN MORCEAU ET RECHERCHE DE MORCEAU A HAUTE VITESSE EN MODE CD/USB**

Pendant la lecture CD/USB, appuyez répétitivement sur UP/F.F (  ) ou DN/F.R (  ) sur le panneau avant de l'unité ou sur la télécommande pour changer de morceau. Pour avancer ou reculer rapidement dans un morceau, appuyer et maintenir UP/F.F (  ) ou DN/F.R (  ). Pour passer ou revenir de 10 morceaux, appuyer sur TRACK-10 ou TRACK+10 sur la télécommande.

### **ENREGISTREMENT USB**

1. Enregistrement de CD

Insérez un flash USB dans la prise USB. Puis appuyez sur CD/USB. Placez un CD dans le tiroir et jouez le morceau que vous voulez enregistrer. Appuyez sur RECORD deux fois pour démarrer l'enregistrement. Si tout le CD est joué, tous les morceaux seront enregistrés.

REMARQUE : L'enregistrement s'arrêtera si la touche STOP est appuyée pendant l'enregistrement.

2. Enregistrement MP3 DISC

Insérez un flash USB dans la prise USB. Puis appuyez sur CD/USB. Placez un CD contenant les fichiers MP3 dans le tiroir et jouez le morceau MP3 que vous voulez enregistrer. Appuyez sur RECORD deux fois pour démarrer l'enregistrement. Si tous les fichiers MP3 sont joués, tous les morceaux seront enregistrés.

REMARQUE : L'enregistrement s'arrêtera si la touche STOP est appuyée pendant l'enregistrement.

3. Enregistrement de cassette

Insérez un flash USB dans la prise USB. Puis appuyez sur TAPE. Placer la cassette dans son emplacement. Lire la cassette Appuyez sur RECORD deux fois pour démarrer l'enregistrement. Appuyez sur STOP pour arrêter l'enregistrement.

#### 4. Enregistrement de vinyl.

Insérez un flash USB dans la prise USB. Puis appuyez sur PHONO/AUX IN. Lisez le vinyl et appuyez deux fois sur RECORD pour démarrer l'enregistrement. Appuyez sur STOP pour arrêter l'enregistrement.

#### 5. Enregistrement AUX IN

Insérez un flash USB dans la prise USB. Connectez l'appareil audio externe dans la prise AUX sur le panneau arrière. Puis appuyez sur PHONO/AUX IN et lire l'audio, puis appuyer deux fois sur RECORD pour commencer l'enregistrement.

### **EFFACER DES MORCEAUX SUR LE DISQUE USB**

Appuyer sur CD/USB sur le panneau avant ou appuyer un moment sur PLAY/PAUSE sur la télécommande pour sélectionner le mode USB. Sélectionner le morceau et appuyer Delete deux fois et le morceau est annulé.

# DENVER®

[www.denver-electronics.com](http://www.denver-electronics.com)



Les appareils électriques et électroniques contiennent des matériaux, composants et substances qui peuvent nuire à votre santé et à l'environnement si ces déchets (appareils électriques et électroniques) ne sont pas traités de façon appropriée.

Les appareils électriques et électroniques sont marqués du symbole d'une poubelle barrée, comme illustré ci-dessus. Ce symbole indique que les appareils électriques et électroniques doivent être jetés séparément des ordures ménagères.

Des points de collecte existent dans toutes les villes où des appareils électriques et électroniques peuvent être déposés sans frais en vue de leur recyclage. Vous pouvez obtenir des informations supplémentaires auprès des autorités locales de la ville.

Le soussigné, Inter Sales A/S, déclare que l'équipement radioélectrique du type MRD-51 est conforme à la directive 2014/53/EU. Le texte complet de la déclaration EU de conformité est disponible à l'adresse internet suivante :

Veuillez entrer dans le site : [www.denver-electronics.com](http://www.denver-electronics.com), puis cliquez sur l'ICÔNE de recherche sur la ligne supérieure du site Web. Entrez le numéro de modèle : mrd-51

Plage des fréquences de fonctionnement : FM :87,5-108MHz DAB :168-240MHz

Puissance de sortie maximale : 2\*2,5W

DENVER ELECTRONICS A/S

Omega 5A, Soefften

DK-8382 Hinnerup

Denmark

[www.facebook.com/denverelectronics](https://www.facebook.com/denverelectronics)