

DENVER®



PODRĘCZNIK OBSŁUGI MRD-51



WWW.DENVER-ELECTRONICS.COM

Przed rozpoczęciem korzystania z tego produktu proszę uważnie przeczytać niniejszą instrukcję obsługi.

OSTROŻNIE

W CELU ZAPOBIEŻENIA POŻAROWI LUB PORAŻENIU NIE NALEŻY UŻYWCJ TEJ WTYCZKI Z PRZEDŁUŻACZEM, GNIAZDEM LUB INNYM ZŁĄCZEM, CHYBA ŻE STYKI SĄ W PEŁNI WSUNIĘTE I NIE

NARAŻONE NA CZYNNIKI ZEWNĘTRZNE. ABY ZAPOBIEC POŻAROWI LUB PORAŻENIU, NIE WYSTAWIAĆ TEGO URZĄDZENIA NA DESZCZ LUB WILGOŚĆ.

 <p>Symbol błyskawicy wpisany w trójkąt równoboczny ma za zadanie zwrócić uwagę użytkownika na obecność nieosłoniętego niebezpiecznego napięcia wewnątrz obudowy produktu, którego natężenie jest wystarczające by stanowić zagrożenie porażenia prądem elektrycznym.</p>	<p style="text-align: center;">OSTROŻNIE</p> <p style="text-align: center;">RYZIKO PORAŻENIA PRĄDEM NIE OTWIERAĆ</p> <p>OSTRZEŻENIE: DLA UNIKNIĘCIA RYZYKA PORAŻENIA ELEKTRYCZNEGO NIE ZDEJMOWAĆ POKRYWY (LUB TYŁU). WEWNĄTRZ NIE MA CZĘŚCI PODLEGAJĄCYCH SERWISOWI UŻYTKOWNIKA, SERWIS PROSZĘ POWIERZYĆ KWALIFIKOWANYM SPECJALISTOM.</p>	 <p>Wykrzyknik na trójkącie równobocznym informuje użytkownika o ważnych instrukcjach działania i konserwacji (serwisowania) w literaturze dołączonej do urządzenia.</p>
--	--	---

WAŻNE ZALECENIA DOTYCZĄCE BEZPIECZEŃSTWA

1. Przeczytaj, zachowaj i stosuj się do poleceń w niniejszej instrukcji.
2. Czyść wyłącznie suchą szmatką.
3. Nie blokuj żadnych otworów wentylacyjnych; instaluj zgodnie z instrukcjami producenta.
4. Nie instaluj urządzenia w pobliżu źródeł ciepła jak kaloryfery, grzejniki, kuchenki lub inny wytwarzający ciepło sprzęt (włącznie ze wzmacniaczami).
5. Chronić kabel zasilania przed nadepnięciem lub uszkodzeniem — zwłaszcza w pobliżu wtyczek, gniazd zasilających i miejsc, w których kabel zasilania jest połączony z urządzeniem.
6. W trakcie burzy i błyskawic lub braku używania przez dłuższy czas wyjąć wtyczkę z gniazdka.
7. Wszelki serwis należy powierzyć wykwalifikowanemu personelowi. Jeśli urządzenie zostało jakoś uszkodzone, np. sznur zasilania, lub wtyczka, rozlano ciecż, do środka wpadły jakieś przedmioty, urządzenie było narażone na deszcz lub zawilgocenie, zostało upuszczone lub nie pracuje normalnie, to potrzebny jest serwis.
8. Urządzenie nie może być narażone na kapiącą lub chlapiącą wodę oraz żadne wypełnione płynami przedmioty, jak wazon, nie powinny być na nim stawiane.
9. Nie podłączaj zbyt wielu urządzeń do gniazda.
10. Obsługuj pokrętła i przyciski tak, jak opisano w instrukcji.
11. Przechowuj płyty CD i kasety w chłodnym miejscu w celu uniknięcia uszkodzenia spowodowanego przez gorąco.
12. Podczas przenoszenia urządzenia upewnij się, że kabel zasilania został odłączony.

CZYSZCZENIE OBUDOWY

Jeśli drewniana obudowa zakurzy się, to należy przetrzeć ją miękką, nieścierną szmatką do kurzów. Nie należy używać wody ani środków czyszczących w rozpylaczu, gdyż może to uszkodzić obudowę oraz plastikowe/metalowe elementy urządzenia.

SPECYFIKACJA TECHNICZNA

- Prędkość gramofonu: 33/45/78 obr./min (rozmiar płyt 17,5/25/30 cm)
- Odtwarzacz CD może odtwarzać płyty CD/CD-R/CD-RW/MP3
- USB może odtwarzać MP3
- Kasety: C60 i C90 (kaseeta C120 nie jest zalecana)
- Moc wyjściowa: 2 x 2,5 W

PRZYGOTOWANIE DO UŻYTKU

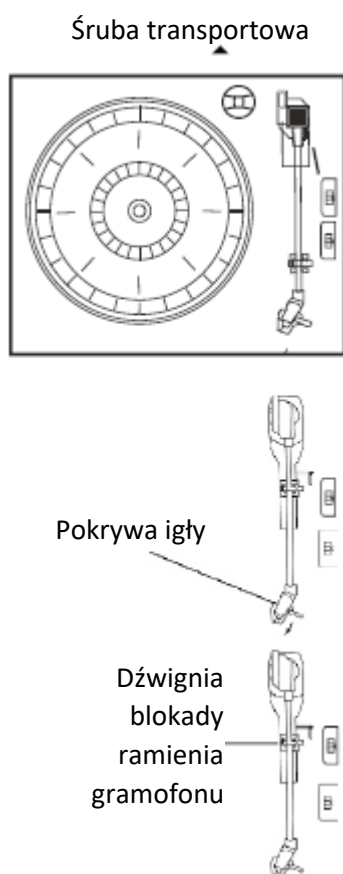

- Ostrożnie wyjmij urządzenie z pudełka i usuń z niego wszystkie elementy opakowania.
- Rozwiń kabel zasilania AC i rozciągnij na całą jego długość.
- Rozwiń antenę FM i rozciągnij na całą jej długość.
- Unieś pokrywę, by otworzyć gramofon. Gramofon został zabezpieczony na czas transportu śrubą transportową. Użyj monety lub śrubokrętu, by przekręcić śrubę w kierunku zgodnym ze wskazówkami zegara. To pozwoli talerzowi gramofonu się unieść.
- Usuń nieprzejrystą białą pokrywę igły z igły gramofonowej, przesuwając ją w kierunku wskazanym przez strzałkę.
- Podczas tej czynności zwracaj uwagę na igłę, bo uszkodzenia igły nie są objęte gwarancją.
- Usuń wstążkę, której użyto do zabezpieczenia ramienia gramofonu na czas transportu.
- Zwolnij dźwignię blokady ramienia gramofonu.
- Podłącz wtyczkę zasilania do gniazda AC 220 V, 50 Hz.

WAŻNE: PODNOSZENIE I OPUSZCZANIE POKRYWY GRAMOFONU

Aby otworzyć pokrywę: Unieś ją najdalej jak to możliwe, dopóki klamra podtrzymująca pokrywę nie zablokuje jej w miejscu.

Aby zamknąć pokrywę: Pociągnij ramę podtrzymującą pokrywę do przodu, by zwolnić blokadę, a następnie delikatnie opuść pokrywę.

ABY UNIKNĄĆ USZKODZENIA OBUDOWY LUB POKRYWY, NIGDY NIE UŻYWAJ SIŁY, BY ZAMKNAĆ POKRYWĘ. ZAWSZE UNOŚ POKRYWĘ, BY ZWOLNIĆ KLAMRĘ PODTRZYMUJĄCĄ POKRYWĘ.

UMIESZCZENIE PRZYCISKÓW I WSKAŹNIKI

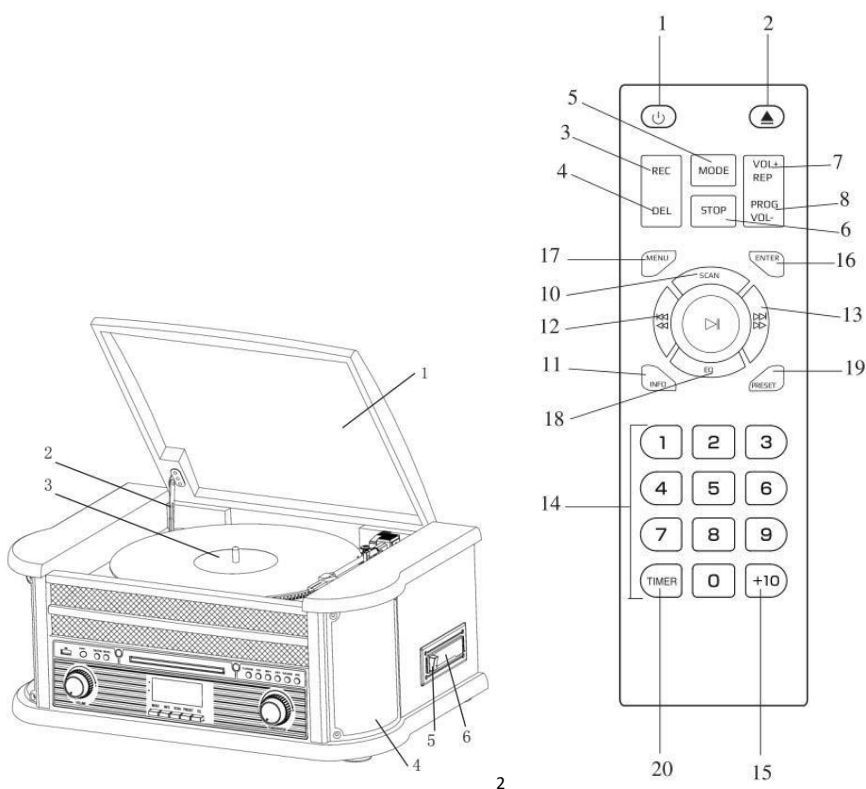

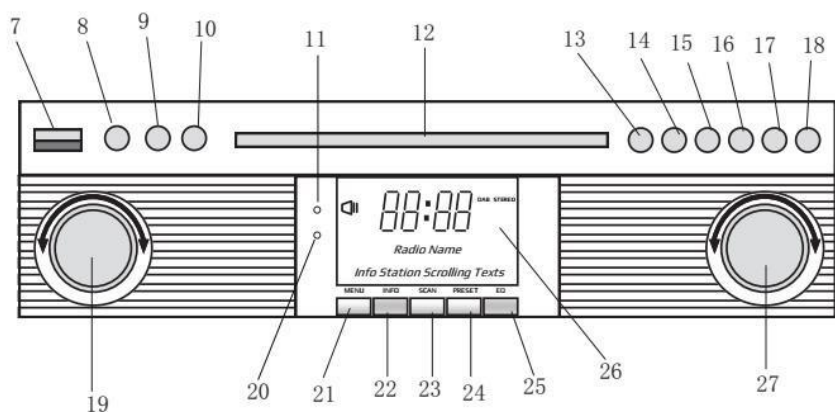

PANEL PRZEDNI

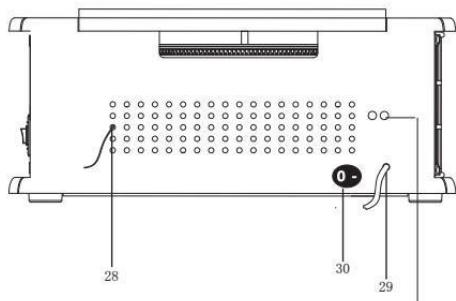

WIDOK OD TYŁU

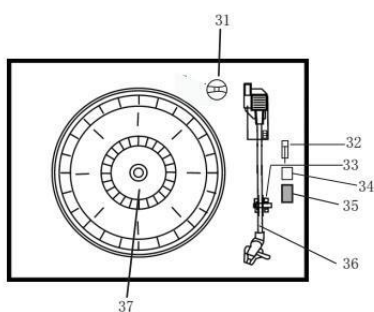

GRAMOFON

ROZMIESZCZENIE KONTROLEK

1. POKRYWA PRZECIWKURZOWA
2. MECHANIZM POKRYWY
3. GRAMOFON
4. GŁOŚNIKI
5. PRZYCISK ZATRZYMANIA/WYSUNIĘCIA KASETY
6. MECHANIZM KASETY
7. GNIAZDO USB
8. WEJSCIE POMOCNICZE
9. GNIAZDO SŁUCHAWEK 3,5 mm
10. PRZYCISK FUNKCJI (DAB/FM/CD/USB/GRAMOFON/KASETA/POMOC.)
11. CZUJNIK PILOTA

12. KLAPA CD
13. ODTWARZANIE/WSTRZYMANIE
14. PRZYCISK STOP
15. DÓŁ/F-R
16. GÓRA/F-F
17. NAGRYWANIE/USUWANIE (PRZYCISK NAGRYWANIA/USUWANIA)
18. PRZYCISK OTWIERANIA/ZAMYKANIA NAPĘDU
19. POKRĘTŁO GŁOŚNOŚCI/ WŁĄCZENIE TRYBU OCZEKIWANIA
20. LED ZASILANIA
21. PRZYCISK MENU DAB
22. PRZYCISK INFO DAB
23. PRZYCISK PRZESZUKIWANIA DAB
24. PRZYCISK PROGRAMOWANIA DAB
25. WEJŚCIE DO DAB
26. WYŚWIETLACZ LCM
27. PRZYCISK DOSTRAJANIA/TRYB ODTWARZANIA
28. ANTENA FM/DAB
29. SZNUR ZASILANIA AC
30. WŁĄCZNIK/WYŁĄCZNIK
31. ZASILACZ
32. PRZEŁĄCZNIK PAUZY GRAMOFONU
33. UCHWYT NA GŁOWICĘ
34. Wł./WYł. automatycznego zatrzymywania
35. WYBÓR PRĘDKOŚCI 33/45/78 OBR./MIN
36. RAMIĘ GRAMOFONU
37. GRAMOFON
38. WYJŚCIE LINIOWE

PILOT ZDALNEGO STEROWANIA

1. WŁĄCZNIK
2. PRZYCISK OTWIERANIA/ZAMYKANIA NAPĘDU
3. PRZYCISK NAGRYWANIA
4. PRZYCISK USUWANIA
5. PRZYCISK TRYBU
6. PRZYCISK STOP
7. PRZYCISK POWTÓRZENIA/GŁOŚ.+
8. PRZYCISK PROGRAM/GŁOŚ-
9. PRZYCISK ODTWARZANIE/PAUZA
10. PRZYCISK PRZESZUKIWANIA DAB
11. INFORMACJE
12. PRZYCISK POMIJANIA-/PRZEWIJANIA DO PRZODU
13. PRZYCISK POMIJANIA+/PRZEWIJANIA DO TYŁU
14. KLAWIATURA NUMERYCZNA
15. +10
16. ENTER
17. MENU
18. KOREKTOR
19. PROGRAMOWANIE
20. TIMER

Naciśnij na pilocie zdalnego sterowania (5), by wybrać tryb DAB/FM/CD/USB/POMOCNICZE/GRAMOFON/KASETA

INSTALACJA BATERII W PILOCIE

Pilot zdalnego sterowania na podczerwień wymaga 2 sztuk baterii UM-4 R03, AAA (3 V)

WŁĄCZNIK

1. Wciśnij WŁĄCZNIK, by włączyć urządzenie. Zapali się wskaźnik zasilania.
2. Naciśnij przyciski wyboru funkcji (DAB/FM/CD/USB/TAPE/PHONO/AUX IN), by wybrać żądaną funkcję.

3. Rozpocznij ustawianie głośności, korzystając z przycisku regulacji głośności.
4. Po zakończeniu naciśnij ponownie POWER, by wyłączyć urządzenie. Wskaźnik zasilania zgaśnie.

Uwaga: Urządzenie jest zgodne z ERP2. Urządzenie przejdzie do trybu oczekiwania, jeśli przez 15 minut nie zostanie wykonana na nim żadna czynność. Naciśnij 2 razy WŁĄCZNIK, jeśli chcesz ponownie uruchomić urządzenie.

TRYB DAB

Naciśnij wielokrotnie przycisk funkcji (10) (5 na pilocie zdalnego sterowania), by wybrać tryb DAB. Naciśnij SKIP+/- (16/15) (12/13 na pilocie zdalnego sterowania), by wyszukać program.

MENU DAB

Naciśnij MENU (21) (17 na pilocie zdalnego sterowania), by wejść do opcji.

1. Pełne wyszukiwanie: wybierz tę opcję, by przeprowadzić pełne skanowanie dostępnych programów DAB. Można nacisnąć SCAN (23), by przeprowadzić tę samą czynność.
2. Ręczne dostrajanie: wybierz tę opcję, by ręcznie wybrać częstotliwość DAB.
3. DRC: wybierz tę opcję, by wybrać między niskim DRC, wysokim DRC i wył. DRC.
4. Czyszczenie: wybierz tę opcję, by wybrać między włączeniem lub wyłączeniem CZYSZCZENIA stacji.

PROGRAMOWANIE DAB

Można zaprogramować maksymalnie do 20 stacji radiowych.

1. Naciśnij i przytrzymaj PRESET (24) (19 na pilocie zdalnego sterowania). Na wyświetlaczu pojawi się PRESET STORE. Naciśnij SKIP+/- (16/15) (12/13 na pilocie zdalnego sterowania), by wybrać numer do zaprogramowania. Naciśnij ENTER (9) (16 na pilocie zdalnego sterowania), by potwierdzić.
2. Naciśnij PRESET (24) (19 na pilocie zdalnego sterowania), by nawigować po zaprogramowanych stacjach.

INFO DAB

Wielokrotnie naciśnij INFO (22) (18 na pilocie zdalnego sterowania), by wyświetlić następujące informacje: NAME/KBPS/DATE /TIME.

TRYB FM

Naciśnij wielokrotnie przycisk funkcji (10) (5 na pilocie zdalnego sterowania), by wybrać tryb FM. Przekręć POKRĘTŁO DOSTRAJANIA (27), by ręcznie wybrać częstotliwość.

MENU FM

Naciśnij MENU (21) (17 na pilocie zdalnego sterowania), by wejść do opcji.

1. Ustawienia wyszukiwania: wybierz tę opcję, by wybrać między wyszukiwaniem wszystkich stacji lub tylko stacji o silnym sygnale.
2. Ustawienia audio: wybierz tę opcję, by wybrać między wymuszeniem dźwięku monofonicznego lub zezwoleniem na dźwięk stereo.

PROGRAMOWANIE FM

Patrz instrukcje PROGRAMOWANIE DAB.

INFO FM

Wielokrotnie naciśnij INFO (22) (18 na pilocie zdalnego sterowania), by wyświetlić następujące informacje: KIND OF PRO-GRAM/FREQUENCY/AUDIO/DATE/TIME.

OBSŁUGA CD

1. Naciśnij przycisk CD/USB, by wejść do trybu CD, a na ekranie pojawią się ikony „---” i „DISC”. Urządzenie może odtwarzać płyty CD, CD-R oraz CD-RW.



2. Naciśnij przycisk OP/CL, by otworzyć napęd CD.
3. Umieść płytę w napędzie CD strona zadrukowaną skierowaną ku górze.
4. Ponownie naciśnij przycisk OP/CL, by zamknąć napęd CD. Rozpocznie się automatyczne odtwarzanie od pierwszej ścieżki.
5. Jeśli na płycie zostanie wykryty plik MP3, zapali się ikona MP3.



ODTWARZANIE KASET

Uwaga: Przed włożeniem kasety do odtwarzacza upewnij się, że taśma w kasecie nie jest luźna, gdyż mogłoby to doprowadzić do wciągnięcia taśmy w głowicę.

1. Naciśnij POWER, by włączyć urządzenie.
2. Naciśnij przycisk TAPE, by wejść do trybu KASETY.
3. Włóż kasetę do kieszeni znajdującej się po prawej stronie obudowy, jak pokazano na ilustracji, stroną, która ma być odtwarzana, skierowaną do góry oraz taśmą skierowaną w prawo.

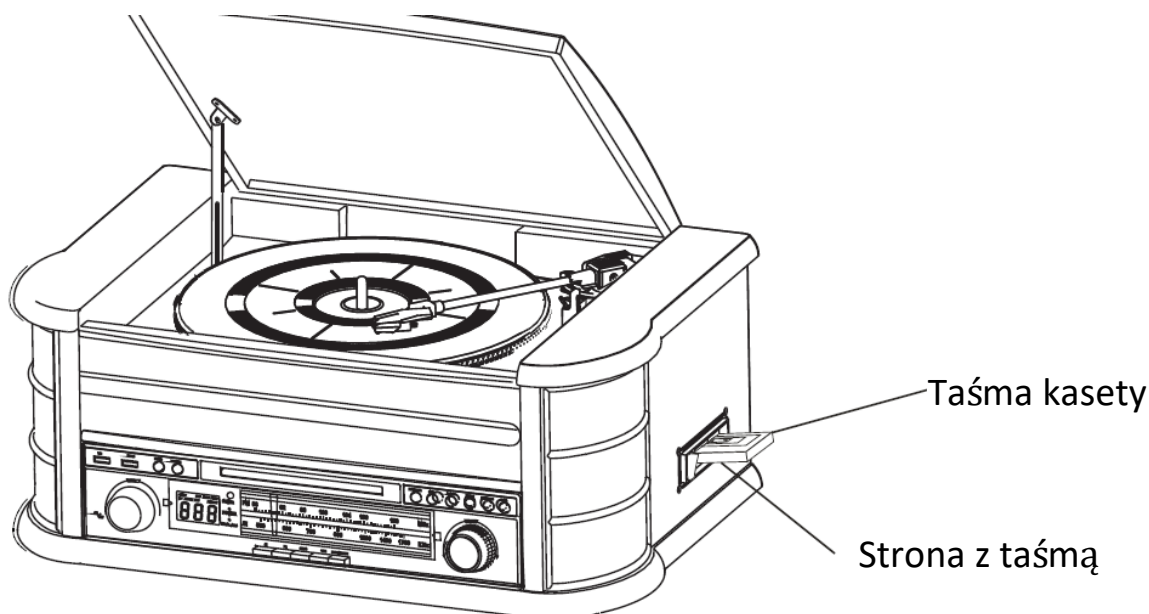

4. Odtwarzanie kasety rozpoczyna się natychmiast po jej włożeniu. Ustaw VOLUME na żądanym poziomie głośności.

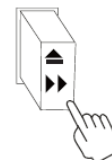

5. Aby szybko przewinąć taśmę do przodu, naciśnij mniej więcej do połowy przycisk . Taśma będzie szybko przewijana do przodu tak długo, jak długo przycisk będzie wciśnięty. Normalnie odtwarzanie zostanie przywrócone po zwolnieniu przycisku.
6. Gdy taśma w kasecie dobiegnie końca, odtwarzanie zostanie automatycznie zatrzymane.

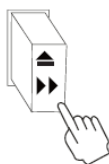

Wciśnij przycisk do końca , by wyjąć kasetę z odtwarzacza. Możesz w każdej chwili nacisnąć przycisk, by zatrzymać odtwarzanie kasety.

7. Naciśnij ponownie POWER, by wyłączyć urządzenie.

ODTWARZANIE PŁYT WINYLOWYCH

Urządzenie posiada pełnowymiarowy gramofon obsługujący 3 prędkości. Możesz odtwarzać płyty z prędkością 33, 45 oraz 78 obr./min.

1. Naciśnij POWER, by włączyć urządzenie.
2. Naciśnij przycisk PHONO, by przejść do trybu gramofonu.
3. Upewnij się, że pokrywa na igłę została zdjęta oraz że zwolniono blokadę zabezpieczającą ramię unieruchamiającą ramię na podpórce.
4. Ustaw prędkość na odpowiednią dla płyty 33, 45 lub 78 obr./min. Jeśli odtwarzasz single 45 obr./min, umieść adapter 45 obr./min na trzpieniu środkowym.
5. Umieść płytę na trzpieniu środkowym.
6. Unieś dźwignię, by unieść ramię z podpórki. Przesuń ramię nad krawędź nagrania. Talerz gramofonowy zacznie się automatycznie obracać. Użyj dźwigni, by delikatnie opuścić ramię na płytę.
7. Ustaw VOLUME na żądanym poziomie głośności.
8. Gdy ramię dotrze do końca płyty, automatycznie powróci ono na podpórkę, a płyta się zatrzyma.
9. Naciśnij ponownie POWER, by wyłączyć urządzenie. Wskaźnik POWER zgaśnie.

Uwaga: Nie obracaj ani nie zatrzymuj talerza gramofonowego ręcznie. Poruszanie lub wstrząsanie talerzem gramofonowym bez zabezpieczonego zacisku ramienia może doprowadzić do uszkodzenia ramienia.

OBSŁUGA WEJŚCIA POMOCNICZEGO

Podłącz urządzenie audio do wejścia AUX IN na tylnym panelu. Naciśnij przycisk PHONO/AUX IN. Rozpocznij odtwarzanie z podłączonego urządzenia.

PRACA Z USB



1. Najpierw naciśnij przycisk CD/USB, a potem przycisk FUNCTION, by wejść do trybu USB. Wyświetli się ikona „---” oraz USB.
2. Włóż napęd USB do gniazda USB.
3. Funkcje PLAY/PAUSE, DN/UP i STOP są takie same jak w przypadku CD.

ODTWARZANIE W TRYBIE MP3 (CD/USB)

1. Naciśnij przycisk PLAY/PAUSE, by rozpocząć lub wstrzymać odtwarzanie wybranej ścieżki.
2. Podczas odtwarzania piosenki jej numer oraz folder wybranej ścieżki będą pokazane na wyświetlaczu.
3. Odtwarzanie można w każdej chwili zatrzymać, naciskając przycisk STOP.

POMIJANIE ŚCIEŻKI ORAZ SZYBKIE PRZESZUKIWANIE ŚCIEŻKI W TRYBIE CD/USB

Podczas odtwarzania CD/USB naciśnij przycisk UP/F.F (⏮) lub DN/F.R (⏭) na panelu przednim lub na pilocie, by kilkakrotnie zmienić ścieżkę. Aby szybko przeszukiwać do przodu lub do tyłu ścieżkę, naciśnij i przytrzymaj przycisk UP/F.F (⏮) lub DN/F.R (⏭). Aby pominąć 10 ścieżek do tyłu lub przodu, naciśnij TRACK-10 lub TRACK+10 na pilocie.

NAGRYWANIE USB

1. Nagrywanie CD

Włóż napęd USB do gniazda USB. Następnie naciśnij przycisk CD/USB. Umieść płytę CD w napędzie CD i włącz ścieżkę, która ma być nagrana. Naciśnij dwukrotnie przycisk RECORD, by rozpocząć nagrywanie. Jeśli odtwarzana jest cała płyta CD, to zostaną nagrane wszystkie ścieżki.

UWAGA: Jeśli podczas nagrywania zostanie wciśnięty przycisk STOP, nagranie się zakończy.

2. Nagrywanie z płyt MP3

Włóż napęd USB do gniazda USB. Następnie naciśnij przycisk CD/USB. Umieść płytę CD z plikami MP3 w napędzie CD i włącz ścieżkę MP3, która ma być nagrana. Naciśnij dwukrotnie przycisk RECORD, by rozpocząć nagrywanie. Jeśli odtwarzane są wszystkie pliki MP3 z płyty CD, to zostaną nagrane wszystkie ścieżki.

UWAGA: Jeśli podczas nagrywania zostanie wciśnięty przycisk STOP, nagranie się zakończy.

3. Nagrywanie z kasyety

Włóż napęd USB do gniazda USB. Następnie naciśnij przycisk TAPE. Umieść kasetę w kieszeni kasetowej. Włącz odtwarzanie kasyety. Naciśnij dwukrotnie przycisk RECORD, by rozpocząć nagrywanie. Naciśnij przycisk STOP, by zakończyć nagrywanie.

4. Nagrywanie z płyty gramofonowej

Włóż napęd USB do gniazda USB. Następnie naciśnij przycisk PHONO/AUX IN. Włącz odtwarzanie płyty winylowej i naciśnij dwukrotnie przycisk RECORD, by rozpocząć nagrywanie. Naciśnij przycisk STOP, by zakończyć nagrywanie.

5. Nagrywanie z WEJŚCIA POMOCNICZEGO

Włóż napęd USB do gniazda USB. Podłącz zewnętrzne urządzenie audio do wejścia POMOCNICZEGO na panelu tylnym. Następnie naciśnij przycisk PHONO/AUX IN, by odtworzyć audio. Naciśnij przycisk RECORD, by rozpocząć nagrywanie.

USUWANIE ŚCIEŻEK Z NAPĘDU USB

Naciśnij przycisk CD/USB na panelu przednim lub na długo naciśnij PLAY/PAUSE na pilocie, by wybrać tryb USB. Wybierz ścieżkę i naciśnij Usuń 2 razy, aż ścieżka zostanie usunięta.

WSZYSTKIE PRAWA ZASTRZEŻONE, PRAWA AUTORSKIE DENVER ELECTRONICS A/S

DENVER®

www.denver-electronics.com



Sprzęt elektryczny i elektroniczny zawiera materiały, elementy oraz substancje, które mogą być niebezpieczne dla zdrowia i środowiska, jeśli materiał odpadowy (wyrzucony sprzęt elektryczny, elektroniczny) nie są właściwie potraktowane.

Sprzęt elektryczny i elektroniczny i baterie oznaczone są przekreślonym symbolem śmietnika, patrz wyżej. Ten symbol oznacza, że sprzęt elektryczny i elektroniczny nie powinien być wyrzucany z innymi odpadami domowymi, ale powinien być usuwany oddzielnie.

Wszystkie miasta mają ustalone miejsca zbiórki sprzętu elektrycznego i elektronicznego, gdzie można go bezpłatnie oddać w stacjach recyklingu i innych miejscach zbiórki lub zlecić jego odbiór z gospodarstw domowych. Dodatkowe informacje znajdują się w wydziale technicznym urzędu miasta.

Inter Sales A/S niniejszym oświadcza, że typ urządzenia radiowego MRD-51 jest zgodny z dyrektywą 2014/53/EU. Pełny tekst deklaracji zgodności EU jest dostępny pod następującym adresem internetowym:

Wejdź na: www.denver-electronics.com, a następnie kliknij IKONĘ wyszukiwania na górze strony. Wpisz number modelu: mrd-51

Zakres częstotliwości pracy: FM:87,5-108MHz DAB:168-240MHz

Maks. moc wyjściowa: 2*4W

DENVER ELECTRONICS A/S

Omega 5A, Soeften

DK-8382 Hinnerup

Dania

www.facebook.com/denverelectronics