

TSP-303

BLUETOOTH TROLLEY

SPEAKER



USER MANUAL

TABLE OF CONTENTS

| | |
|----------------------------------------------|----------|
| PART DESCRIPTIONS | 2 |
| SAFETY INSTRUCTIONS | 3 |
| POWER CONNECTION | 4 |
| RECHARGING | 4 |
| BLUETOOTH CONNECTION | 5 |
| FM RADIO | 5 |
| USB PORT | 5 |
| LINE IN | 6 |
| SMARTPHONE / TABLETS RECHARGING | 6 |
| SING-A-SONG | 6 |
| SOUND EFFECTS | 7 |
| TROUBLE SHOOTING | 7 |
| CAUTION | 8 |

PART DESCRIPTIONS

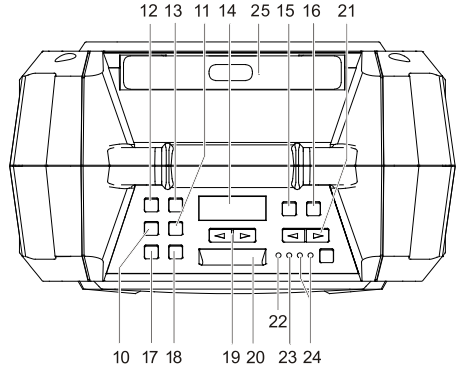
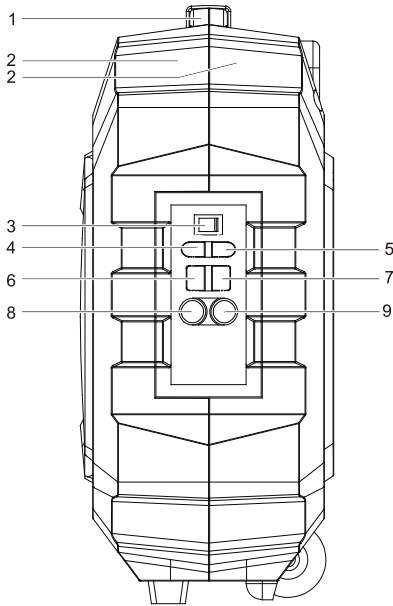

1. HANDLE
2. RUGGED CASING
3. POWER ON/OFF KEY
4. LINE IN
5. DC(15V, 1.5A) INPUT
6. USB PORT
7. 1A CHARGER (5V)
8. MIC PORT1
9. MIC PORT2
10. TUNING DOWN/◀◀
11. TUNING UP/▶▶
12. REPEAT KEY
13. EQ KEY

14. LED DISPLAY
15. ECHO DOWN
16. ECHO UP
17. SOURCE
18. PAUSE/PLAY/BT OFF
(DISCONNECT) KEY
19. VOLUME (UP/DOWN) KEY
20. LED LANTERN
21. MIC VOLUME (UP/DOWN)
22. POWER INDICATOR
23. BLUETOOTH INDICATOR
24. BATTERY (LOW/FULL) INDICATOR
25. TROLLEY HANDLE

SAFETY INSTRUCTIONS

To ensure proper operation of the products and prevent fire or shock hazard, please carefully read all information contained in these Safety instructions.



The lightning flash with arrowhead symbol, within an equilateral triangle, is intended to alert the user to the presence of uninsulated "dangerous voltage" within the product's enclosure that may be of sufficient magnitude to constitute a risk of electric shock to persons.

CAUTION

**RISK OF ELECTRIC SHOCK
DO NOT OPEN**

WARNING: TO REDUCE THE RISK OF ELECTRIC SHOCK, DO NOT REMOVE COVER (OR BACK). NO USER-SERVICEABLE PARTS INSIDE. REFER SERVICING TO QUALIFIED SERVICE PERSONNEL.



The exclamation point within an equilateral triangle is intended to alert the user to the presence of important operating and maintenance (servicing) instructions in the literature accompanying the appliance.

UNPACKING:

Check that all the following items should be included in the box.

- Main Unit
- AC Power Adaptor
- User Manual

IMPORTANT INSTRUCTIONS:

1. Ensure the plug is fully inserted into the wall outlet and the product is operated on an electric power source matched to its rated voltage.
2. Never operate the product if the cord or adaptor is damaged or overly hot.
3. Do not modify the cord or damage it in any way such as by bending, twisting or pulling on it unnecessarily.
4. Do not attempt to modify, repair or in any way dismantle the product, other than when discarding it at the end of its useful life.
5. Never unplug this product with wet hands.
6. Unplug the product from the wall outlet before cleaning and maintenance. Do not use liquid cleaners or aerosol cleaners.
7. The power cord should be unplugged from the wall outlet when unused for a long period of time.
8. Keep and store this product in dry and moisture-free areas at all times.
9. Do not use this product near water, or any other heat sources or other apparatus that produce heat.

10. Battery shall not be directly exposed to sunshine and fire.
11. Do not attempt to replace the battery. For repairing and servicing, please consult the store of purchase or customer service centre designated by the store.
CAUTION: Danger of explosion if battery is incorrectly replaced.
12. Do not use any other power supply other than the one specially designed for this product.
13. Keep this operating instruction in a safe place.
14. Contact an authorized service centre if you have any inquiry about this product.

POWER CONNECTION

- Unpack this product, ensure the power ON/OFF switch is on "OFF".
- Connect the supplied AC adaptor to this product, plug the AC adaptor to the wall outlet.
- Battery GREEN LED indicator will turn to orange.

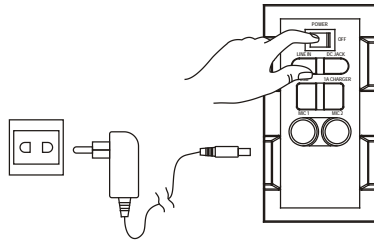

RECHARGING

- Unit comes with a battery indicator alert.
- If Battery Low LED flash, it means the battery level is low and recharging is required.
- By connecting the AC power, the Battery Full LED will turn orange, it means the unit is under recharging.
- The Battery Full LED become green, it means the level of battery is fully charged.

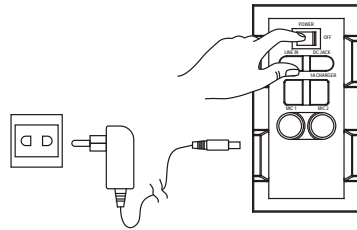

It is recommended to charge the battery about 6 hours before you start using the unit for the first time.

Energy Saving: If this product is idle for about 20 minutes, it will go to standby mode automatically. It will auto power off.

Caution: To keep and protect the rechargeable battery in good condition, users should check the unit and be sure to turn the Power On/Off switch on the side panel to "Off" every time after using and before storage, it is highly recommended that users should fully recharge the battery at least once in every two months.

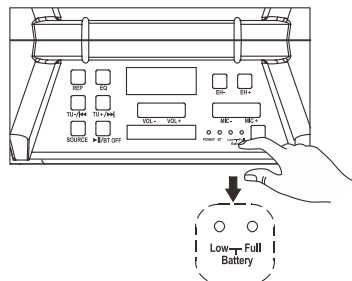

BLUETOOTH CONNECTION

- Once the power switch is turned to "On", Bluetooth "BT" mode is set as default
- Blue LED indicator will flash in pairing mode. The RED LED display will show "bt"
- Turn on the Bluetooth function on your device and search for " TSP-303 " then press to connect.
- Connected sound signal will be heard and the blue led connection indicator will stop blinking and stay steady.
- Bluetooth connection is completed.
- Select the music from your Bluetooth device and start playing.
- Hold the BT DISCONNECT(BT OFF) key to disconnect paired device and enter pairing mode.

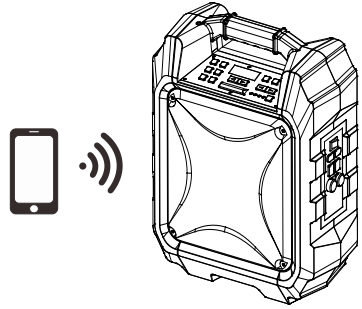

FM RADIO

- Press the "Source" Button and select Radio, the FM Radio Frequency will show on the RED LED display.
- Hold play/pause key to auto search and store.
- Press and hold the TU ◀◀ or TU ▶▶ buttons for choosing the next stored available station. Short press them to fine tune.

USB PORT

- Press the "Source" Button and select to USB, USB will show on the RED LED display.
- Insert the USB stick.
- Select your favorite music by pressing TU ◀◀ or TU ▶▶.
- Press "REP" to repeat once for the current song, Press again "REP" to repeat all songs.

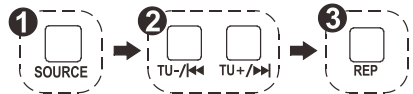
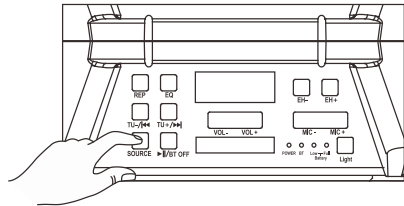

If unit is playing on Bluetooth mode "BT", it will automatically switch to USB mode when the USB stick is inserted.

Important: The USB port is intended for data transfer only, Other devices cannot be used with this USB connection. The use of USB extension cords is not recommended

LINE IN

- Press the "Source" Button and select LINE, LINE will show on the RED LED display.
- Plug in your 3.5mm cable into the LINE IN put on the side panel and the unit will enter into LINE IN mode.
- You can connect any audio device that has 3.5mm audio output jack and playback any audio from the connected device.

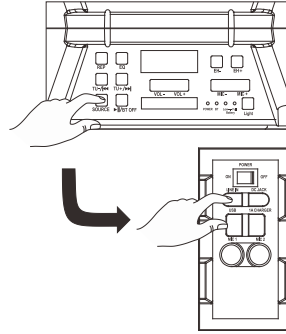

SMART PHONES/TABLETS RECHARGING

- Smartphones recharging works on both AC power and DC power.

CAUTION: When the low battery red indicator lights up, that means product needs to be recharged and smartphones recharging can only be done by AC power adaptor.

- Plug in the Power AC Adaptor to the wall outlet.
- Plug in your smart phones/tablets USB recharging cable into the side panel marked "1A charger".
- Connect the recharging cable to your smart phones/tablets. Recharging starts.
- Unplug your USB recharging cable when your smart phones / tablets are fully recharged.

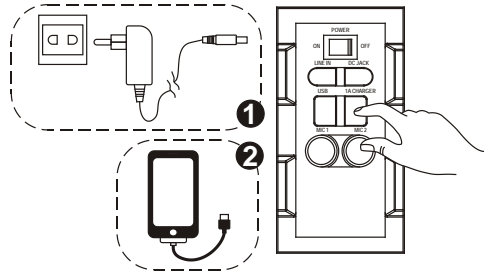

This jack is only designed for charging devices requiring 5V and 1A. Otherwise it may lead to damage.

SING-A-SONG

- This product allows you to sing-a-long with the songs playing either on BT, USB or LINE IN mode and allow 2 microphones at the same time.
- Plug in your Microphone cable into the side panel marked "MIC 1" and /or "MIC 2".
- Adjust the MIC Volume "MIC + / MIC - " or main volume on the top control panel.
- Adjust the Echo level " EH + /EH - ".
- Start to sing

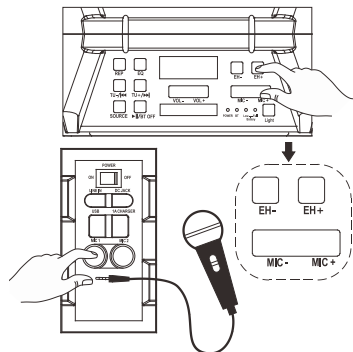

WARNING: - If the MIC Volume and ECHO levels are set too high or to the maximum, you may hear a high pitch feedback tone. Lower the volume quickly to avoid damage.

SOUND EFFECTS

- " Customer's model " has a built in Equalizer
- Press and select the preset sound effect for your music; FLAT, CLASSIC, POP, ROCK and JAZZ

TROUBLESHOOTING

General

No power

- Check that AC power cord is securely inserted in the unit and the electrical outlet.
- Check the Power On/Off switch is turn to On position.
- If battery is flat Plug in the AC Power cord to charge and operate.

Keys no response

- Turn the Power On/Off switch to Off, and then On again to reset the unit.
- Unplug the AC Power cord and plug it back again.

No sound heard

- Make sure the LINE connected volume is turned to a reasonable level.
- Make sure the Bluetooth connected device output the audio via BT out.
- Make sure the Bluetooth connected device volume is turned to a reasonable level.

Bluetooth Operations

Audio quality is poor

- Bluetooth reception is poor. Move the Bluetooth device nearer to the Speaker.

Cannot pair to Bluetooth device

- Make sure both Bluetooth device and Speaker is not connected to any other Bluetooth device.
- Make sure the Bluetooth On/Off switch located below Speaker is slide to On position.
- Make sure the Blue LED on the Speaker is fast flashing (Pairing mode).
- Turn Power switch to Off, and then On again, Press and hold BT button for 2 seconds to enter into pairing mode.

CAUTION:

- The AC/DC adaptor and main unit shall not be exposed to dripping or splashing and that no objects filled with liquids, such as vases, shall be placed on the apparatus and AC/DC adaptor.
- Minimum distances 10 cm around the apparatus for sufficient ventilation.
- The ventilation should not be impeded by covering the ventilation openings with items, such as newspapers, table-cloths, curtains, etc.
- No naked flame sources, such as lighted candles, should be placed on the apparatus.
- When the mains plug of AC/DC Adaptor is used as the disconnect device, the disconnect device shall remain readily operable.
To be completely disconnected the power input, the AC/DC adaptor shall be disconnected from the mains completely.
- The AC/DC adaptor should not be obstructed or should be easily accessed during intended use.
- The use of apparatus in tropical climates.

About Sealed Lead-Acid Battery:

This unit works either on the battery pack (Model no.: Tianchang 6-FM-2.6, 12V, 2600mAh) or the AC power: unplug the AC Power adapter from the DC input jack to work on the battery pack (after fully charged); plugging the AC Power adapter while the battery pack is attached initiates the charging of this battery. The charged LED indicator lights red during charging, when the battery is fully charged the indicator is Green. Fully charging a run-out battery pack may take 3 hours, A fully charged battery pack can endure approximately 2 hours of continuous playback. This playing time may vary with the surrounding environment, the volume level of the speaker and the battery condition. It is advised that you wait 10-20 minutes before recharging the battery pack if it has turned flat during operation.

ALL RIGHTS RESERVED, COPYRIGHT DENVER ELECTRONICS A/S

DENVER®

www.denver-electronics.com



Electric and electronic equipment and included batteries contains materials, components and substances that can be hazardous to your health and the environment, if the waste material (discarded electric and electronic equipment and batteries) is not handled correctly.

Electric and electronic equipment and batteries is marked with the crossed out trash can symbol, seen below. This symbol signifies that electric and electronic equipment and batteries should not be disposed of with other household waste, but should be disposed of separately.

As the end user it is important that you submit your used batteries to the appropriate and designated facility. In this manner you make sure that the batteries are recycled in accordance with legislature and will not harm the environment.

All cities have established collection points, where electric and electronic equipment and batteries can either be submitted free of charge at recycling stations and other collection sites, or be collected from the households. Additional information is available at the technical department of your city.

Imported by:

DENVER ELECTRONICS A/S

Omega 5A, Soeften

DK-8382 Hinnerup

Denmark

www.facebook.com/denverelectronics

Hereby, Inter Sales A/S declares that the radio equipment type TSP-303 is in compliance with Directive 2014/53/EU. The full text of the EU declaration of conformity is available at the following internet address:

<http://www.denver-electronics.com/denver-tsp-303/>

TSP-303

MOBILE LAUTSPRECHERBOX MIT BLUETOOTH



BEDIENUNGSANLEITUNG

INHALTSVERZEICHNIS

| | |
|-----------------------------------------------|----------|
| ÜBERSICHT DES GERÄTS | 2 |
| SICHERHEITSHINWEISE..... | 3 |
| ANSCHLUSS AN DIE STROMVERSORGUNG | 4 |
| AUFLADEN..... | 4 |
| BLUETOOTH-ANSCHLUSS..... | 5 |
| UKW-RADIO | 5 |
| USB-PORT..... | 5 |
| LINE-EINGANG | 6 |
| SMARTPHONE/TABLETS AUFLADEN | 6 |
| MIT SINGEN | 7 |
| SOUNDEFFEKTE | 7 |
| STÖRBEHEBUNG..... | 7 |
| VORSICHT..... | 9 |

ÜBERSICHT DES GERÄTS

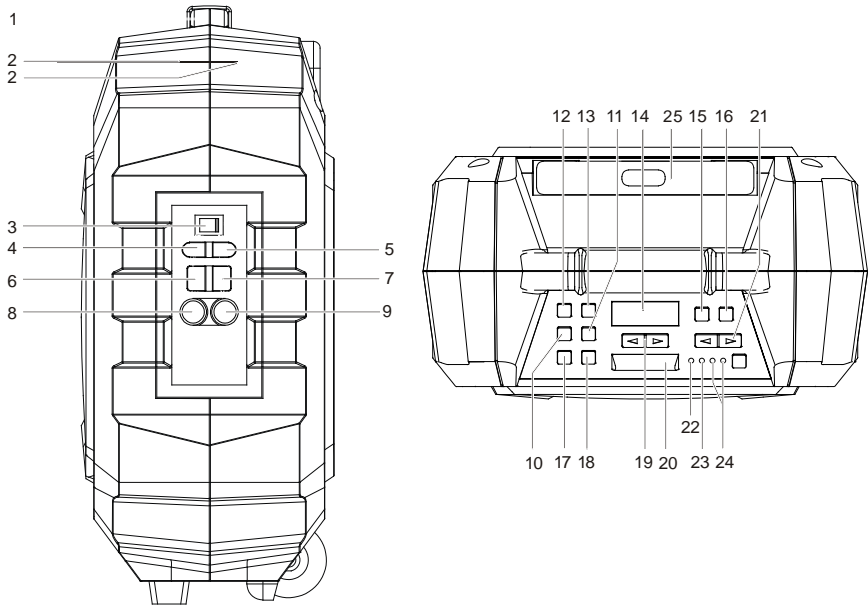

- | | |
|------------------------------------------------|--------------------------------------------|
| 1. GRIFF | 16. ECHO ERHÖHEN |
| 2. ROBUSTES GEHÄUSE | 17. QUELLE |
| 3. EIN/AUS-TASTE | 18. PAUSE/WIEDERGABE/BT AUS (TRENNEN) |
| 4. LINE-EINGANG | 19. LAUTSTÄRKE (ERHÖHEN/REDUZIEREN) |
| 5. DC-EINGANG (15V 1,5A \ominus - \oplus) | 20. LED-ANZEIGE |
| 6. USB-ANSCHLUSS | 21. MIC-LAUTSTÄRKE (ERHÖHEN/REDUZIEREN) |
| 7. 1A LADEGERÄT (5V) | 22. STATUS-LED |
| 8. MIC-PORT 1 | 23. BLUETOOTH-ANZEIGE |
| 9. MIC-PORT 2 | 24. BATTERIEANZEIGE (NIEDRIG/VOLL) |
| 10. SENDERSUCHE ABWÄRTS/◀◀ | 25. KOFFERGRIFF |
| 11. SENDERSUCHE AUFWÄRTS/▶▶ | |
| 12. WIEDERHOLUNGSTASTE | |
| 13. EQ-TASTE | |
| 14. LED-DISPLAY | |
| 15. ECHO REDUZIEREN | |

SICHERHEITSHINWEISE

Um einen ordnungsgemäßen Betrieb des Geräts zu gewährleisten und um Feuer sowie Stromschläge zu vermeiden, lesen Sie alle Informationen in diesen Sicherheitshinweisen sorgfältig durch.



Der Blitz mit Pfeilspitze im gleichseitigen Dreieck soll den Benutzer vor nicht isolierter gefährlicher Spannung im Gehäuse des Geräts warnen, die so hoch ist, dass die Gefahr von Stromschlägen besteht.

CAUTION

**STROMSCHLAGGEFAHR
NICHT ÖFFNEN**

WARNUNG: UM DIE GEFAHR VON STROMSCHLÄGEN ZU VERMEIDEN, DIE ABDECKUNG (ODER RÜCKSEITE) NICHT ÖFFNEN. ES BEFINDEN SICH KEINE DURCH DEN ANWENDER ZU WARTENDEN TEILE IM INNEREN. REPARATUR UND WARTUNG NUR DURCH FACHPERSONAL.



Das Ausrufezeichen im gleichseitigen Dreieck soll den Benutzer auf wichtige Gebrauchs- und Wartungsanleitungen in der Begleitliteratur des Geräts hinweisen.

AUSPACKEN:

Überprüfen Sie den Verpackungsinhalt auf Vollständigkeit.

- Hauptgerät
- Steckernetzteil
- Bedienungsanleitung
- Schulterriemen

WICHTIGE ANLEITUNGEN:

1. Vergewissern Sie sich, dass der Stecker vollständig in der Steckdose steckt und die Stromversorgung mit den Spannungsangaben auf dem Typenschild übereinstimmt.
2. Verwenden Sie das Produkt nicht, falls das Netzkabel oder das Netzteil beschädigt oder sehr heiß sind.
3. Modifizieren oder beschädigen Sie das Kabel nicht; vermeiden Sie, das Kabel unnötig zu knicken, zu drehen oder daran zu ziehen.
4. Versuchen Sie nicht, das Produkt zu modifizieren, zu reparieren oder auseinanderzubauen, es sei denn das Gerät hat das Ende seiner Nutzungsdauer erreicht und wird entsorgt.
5. Trennen Sie den Netzstecker nicht mit nassen Händen.
6. Trennen Sie den Netzstecker, bevor Sie das Gerät reinigen oder warten. Keine Flüssigreiniger oder Sprühreiniger verwenden.
7. Trennen Sie das Netzkabel während längerer Zeiten des Nichtgebrauchs.

8. Lagern Sie das Gerät während des Nichtgebrauchs an einem trockenen Ort.
9. Verwenden Sie das Produkt nicht in der Nähe von Wasser, Wärmequellen oder wärmeerzeugenden Geräten.
10. Schützen Sie die Batterie vor direkter Sonneneinstrahlung oder Feuer.
11. Ersetzen Sie nicht die Batterie. Wenden Sie sich zwecks Reparatur und Wartung an das Geschäft, in dem Sie das Gerät erworben haben, oder an den vom Geschäft ernannten Kundendienst.

VORSICHT: Explosionsgefahr, wenn Batterien nicht korrekt eingesetzt werden.

12. Verwenden Sie nur das für dieses Gerät bestimmte Netzkabel.
13. Bewahren Sie diese Bedienungsanleitung gut auf.
14. Wenden Sie sich an einen autorisierten Kundendienst, falls Sie Fragen zum Produkt haben.

ANSCHLUSS AN DIE STROMVERSORGUNG

- Packen Sie das Gerät aus.
Vergewissern Sie sich, dass der EIN/AUS-Schalter auf der Position „OFF“ steht.
- Schließen Sie das mitgelieferte AC-Netzteil an das Gerät und dann an eine Steckdose an.
- Die GRÜNE LED-Anzeige leuchtet orange.

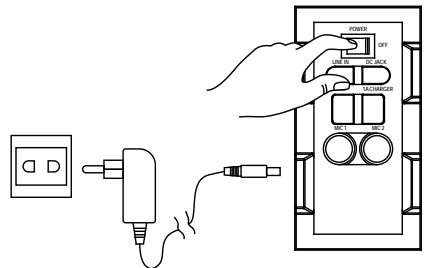

AUFLADEN

- Das Gerät verfügt über eine Batteriestatusanzeige.
- Falls die LED-Batterieanzeige blinkt, ist die Batteriekapazität gering und die Batterie muss aufgeladen werden.
- Wenn Sie das Gerät an die AC-Stromversorgung anschließen, leuchtet die LED-Batterieanzeige rot und weist somit auf den Ladevorgang hin.
- Wenn die LED-Anzeige grün leuchtet, ist die Batterie vollständig geladen.

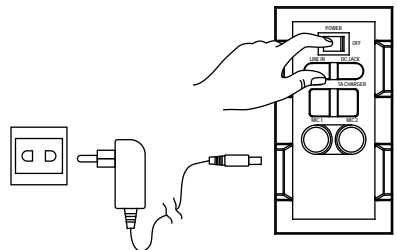

Es wird empfohlen, die Batterie ca. 6 Stunden vor dem erstmaligen Gebrauch aufzuladen.

Energieeinsparung: Falls 20 Minuten lang keine Funktion ausgeführt wird, aktiviert das Gerät automatisch den Standby-Modus. Es schaltet sich automatisch aus.

Vorsicht: Um die wiederaufladbare Batterie in einem guten Zustand zu halten, stellen Sie den Ein/Aus-Schalter nach jedem Gebrauch und vor der Lagerung auf die „Off“-Position. Es wird empfohlen, die Batterie mindestens einmal alle zwei Monate aufzuladen.

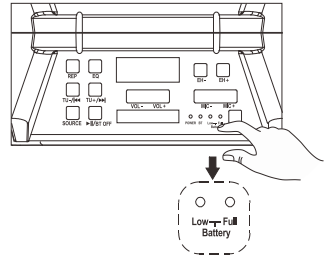

BLUETOOTH-ANSCHLUSS

- Wenn Sie den Betriebsschalter auf die „On“-Position stellen, aktiviert das Gerät automatisch den Bluetooth-Modus „BT“.
- Aktivieren Sie an Ihrem externen Gerät die Bluetooth-Funktion und suchen Sie „TSP-303“; drücken Sie die entsprechende Option zum Verbinden.
- Das verbundene Tonsignal wird wiedergegeben und die blaue LED-Anzeige hört auf zu blinken und leuchtet stetig.
- Die Bluetooth-Verbindung ist nun abgeschlossen.
- Wählen Sie an Ihrem externen Bluetooth-Gerät die gewünschte Musik aus und starten Sie die Wiedergabe.
- Halten Sie die Taste BT OFF gedrückt, um das gekoppelte Gerät zu trennen und den Kopplungsmodus zu aktivieren.

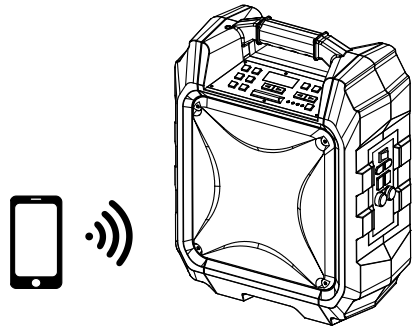

UKW-RADIO

- Drücken Sie die Taste „Source“ zur Auswahl des Radio-Modus. Im LED-Display erscheint die UKW-Radiofrequenz.
- Drücken Sie die Taste Wiedergabe/Pause, um Sender automatisch zu suchen und zu speichern.
- Halten Sie die Taste TU ◀◀ oder TU ▶▶ gedrückt, um den nächsten verfügbaren gespeicherten Radiosender zu suchen. Drücken Sie die Tasten kurz für die Feineinstellung.

USB-PORT

- Drücken Sie die Taste „Source“ zur Auswahl des USB-Modus. Im roten LED-Display erscheint die Anzeige USB.
- Schließen Sie einen USB-Stick an das Gerät an.
- Wählen Sie mit der Taste TU ◀◀ oder TU ▶▶ die Musikinhalte aus.

- Drücken Sie die Taste „REP“ einmal, um den aktuellen Titel wiederholt abzuspielen. Drücken Sie „REP“ erneut, um alle Titel wiederholt abzuspielen. Drücken Sie die Taste ein drittes Mal, um alle Titel in willkürlicher Reihenfolge abzuspielen.

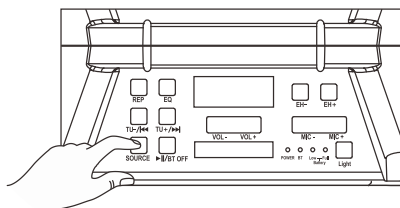

Wenn Sie während der Wiedergabe im Bluetooth-Modus „BT“ einen USB-Stick anschließen, aktiviert das Gerät automatisch den USB-Modus.

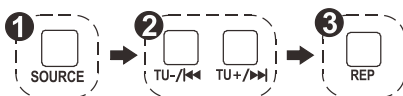

Wichtig: Der USB-Port ist nur für die Datenübertragung geeignet. Der USB-Anschluss unterstützt nicht die Verwendung anderer Geräte. Die Verwendung von USB-Verlängerungskabeln wird nicht empfohlen

LINE-EINGANG

- Drücken Sie die Taste „Source“ zur Auswahl des LINE-Eingangsmodus. Im roten LED-Display erscheint die Anzeige LINE.
- Schließen sie Ihr 3,5 mm Kabel an den LINE-Eingang an der Rückseite des Geräts an; das Gerät aktiviert den LINE-Eingangsmodus.
- Sie können nun ein Audiogerät mit 3,5 mm Audioausgang anschließen und Musikinhalte vom angeschlossenen Gerät abspielen.

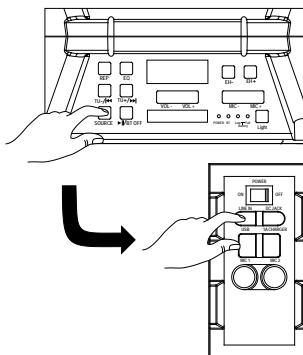

SMARTPHONES/TABLETS AUFLADEN

- Smartphones können sowohl via AC-als auch via DC-Stromversorgung aufgeladen werden.

VORSICHT: Wenn die Batterieanzeige rot aufleuchtet, muss das Gerät aufgeladen werden. Smartphones können nur noch via AC-Netzadapter aufgeladen werden.

- Schließen Sie den AC-Netzadapter an die Steckdose an.
- Schließen Sie das USB-Ladekabel Ihres Smartphones/Tablets an den mit „1A Ladegerät“ markierten Anschluss an der Seite des Geräts an.

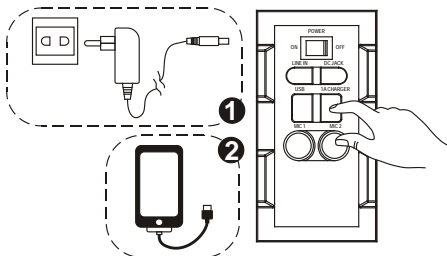

- Verbinden Sie das Ladekabel dann mit Ihrem Smartphone/Tablet. Der Ladevorgang startet.
- Trennen Sie das USB-Ladekabel, nachdem Ihr Smartphone/Tablet vollständig geladen ist.

Der Stecker ist nur zum Aufladen von Geräten mit einer Leistungsaufnahme von 5V und 1A geeignet. Anderenfalls können Schäden verursacht werden.

MITSINGEN

- Dieses Gerät verfügt über eine Karaoke-Funktion für die Wiedergabe im BT-, USB- oder LINE-Eingangsmodus; es können bis zu 2 Mikrofone gleichzeitig angeschlossen werden.
- Schließen Sie das Mikrofongabel an die mit „MIC 1“ und/oder „MIC 2“ markierte Buchse an.
- Dieses Produkt ermöglicht Ihnen, in den Modi BT, USB und LINE zur Musik mitsingen.
- Schließen Sie Ihr Mikrofongabel an den mit „MIC“ markierten Anschluss an der Seite des Geräts an.
- Stellen Sie die Mikrofonlautstärke mit den Tasten „MIC +/MIC -“ oder die Hauptlautstärke mit den Tasten an der Oberseite des Geräts an.
- Stellen Sie das Echo mit den Tasten „EH +/EH -“ ein.
- Sie können nun mitsingen.

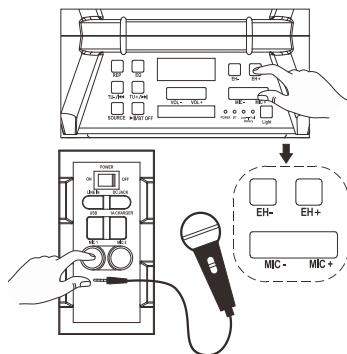

WARNUNG: - Falls die MIC-Lautstärke oder der ECHO-Pegel zu hoch oder mit dem Höchstwert eingestellt wurden, ist möglicherweise ein hoher Rückkopplungston zu hören. Reduzieren Sie die Lautstärke umgehend, um Schäden zu vermeiden.

SOUNDEFFEKTE

- Das „Kundenmodell“ verfügt über einen integrierten Equalizer.
- Drücken Sie die Taste, um einen der voreingestellten Soundeffekte auszuwählen: FLACH, KLASSIK, POP, ROCK und JAZZ.

STÖRBEHEBUNG

Allgemein

Kein Strom

- Überprüfen Sie, ob das AC-Netzteil sicher am Gerät und an der Steckdose angeschlossen ist.
- Vergewissern Sie sich, dass der Ein/Aus-Schalter auf der Ein-Position steht.
- Falls die Batterie leer ist, schließen Sie das AC-Netzteil an, um die Batterie aufzuladen und das Gerät mit Strom zu versorgen.

Tasten ohne Funktion

- Stellen Sie den Ein/Aus-Schalter auf die Aus-Position und dann wieder auf die Ein-Position, um das Gerät zurückzusetzen.
- Trennen Sie das AC-Netzteil und schließen Sie es dann erneut an.

Kein Ton

- Vergewissern Sie sich, dass die Lautstärke des mit dem LINE-Eingang verbundenen Geräts angemessen eingestellt ist.
- Vergewissern Sie sich, dass die Musik des verbundenen Bluetooth-Geräts via BT wiedergegeben wird.
- Vergewissern Sie sich, dass die Lautstärke des via Bluetooth verbundenen Geräts angemessen eingestellt ist.

Bluetooth-Betrieb

Schlechte Audioqualität

- Schlechter Bluetooth-Empfang. Stellen Sie das Bluetooth-Gerät näher an den Lautsprecher heran.

Bluetooth-Gerät kann nicht gekoppelt werden

- Stellen Sie sicher, dass weder das Bluetooth-Gerät noch der Lautsprecher mit anderen Bluetooth-Geräten verbunden ist.
- Vergewissern Sie sich, dass die blaue LED-Anzeige am Lautsprecher zügig blinkt (Kopplungsmodus).
- Stellen Sie den Betriebsschalter auf die Aus-Position und dann wieder auf die Ein-Position. Halten Sie die Taste Bluetooth Aus 2 Sekunden lang gedrückt, um den Kopplungsmodus zu aktivieren.

VORSICHT:

- Das AC/DC-Netzteil und das Gerät sind weder spritz- noch tropfwasserdicht. Stellen Sie keine mit Flüssigkeit gefüllten Gegenstände wie Vasen auf das Gerät oder das AC/DC-Netzteil.
- Halten Sie rings um das Gerät einen Abstand von mindestens 10 cm für ausreichende Belüftung.
- Behindern Sie eine ausreichende Ventilation nicht, indem Sie das Gerät mit Zeitungen, einem Tischtuch, Gardinen usw. abdecken.
- Stellen Sie keine offenen Flammen (wie brennende Kerzen) auf dem Gerät ab.
- Falls der Netzstecker des AC/DC-Netzteils als Trennvorrichtung verwendet wird, muss diese Trennvorrichtung jederzeit einsatzfähig sein.
Zum vollständigen Abtrennen des Geräts vom Stromnetz muss das Netzteil abgezogen werden.
- Das AC/DC-Netzteil darf nicht blockiert werden und muss während des normalen Gebrauchs immer frei zugänglich sein.
- Verwenden Sie das Gerät nicht in tropischen Klimazonen.

Hinweise zur verschlossenen Bleisäurebatterie:

Das Gerät kann via Batterie betrieben werden (Modell-Nr.: Tianchang 6-FM-2.6, 12V, 2600mAh). Trennen Sie das AC-Netzteil vom DC-Eingang des Geräts, um den Batteriebetrieb zu ermöglichen (nach vollständiger Aufladung); falls Sie das AC-Netzteil während des Batteriebetriebs anschließen, wird die Batterie aufgeladen. Die LED-Ladeanzeige leuchtet während des Ladevorgangs rot und leuchtet grün, sobald die Batterie vollständig geladen ist. Es dauert ca. 3 Stunden, die Batterie vollständig aufzuladen. Eine vollständig geladene Batterie ermöglicht einen Betrieb von ca. 2 Stunden bei kontinuierlicher Wiedergabe. Die Wiedergabedauer kann je nach Umgebungsfaktoren, Lautstärkeeinstellung und Batteriezustand variieren. Es wird empfohlen, mit dem Aufladen der Batterie 10-20 Minuten zu warten, falls diese während des Betriebs vollständig entleert wurde.

ALLE RECHTE VORBEHALTEN, URHEBERRECHTE DENVER
ELECTRONICS A/S

DENVER®

www.denver-electronics.com



Elektrische und elektronische Geräte sowie Batterien enthalten Materialien, Komponenten und Substanzen, welche für Sie und Ihre Umwelt schädlich sein können, sofern die Abfallmaterialien (entsorgte elektrische und elektronische Altgeräte sowie Batterien) nicht korrekt gehandhabt werden.

Elektrische und elektronische Geräte sowie Batterien sind mit der durchgestrichenen Mülltonne, wie unten abgebildet, kenntlich gemacht. Dieses Symbol bedeutet, dass elektrische und elektronische Altgeräte sowie Batterien nicht mit dem Hausmüll entsorgt werden dürfen, sie müssen separat entsorgt werden.

Als Endverbraucher ist es notwendig, dass Sie Ihre erschöpften Batterien bei den entsprechenden Sammelstellen abgeben. Auf diese Weise stellen Sie sicher, dass die Batterien entsprechend der Gesetzgebung recycelt werden und keine Umweltschäden anrichten.

Städte und Gemeinden haben Sammelstellen eingerichtet, an denen elektrische und elektronische Altgeräte sowie Batterien kostenfrei zum Recycling abgegeben werden können, alternativ erfolgt auch Abholung. Weitere Informationen erhalten Sie bei der Umweltbehörde Ihrer Gemeinde.

Importeur:
DENVER ELECTRONICS A/S
Omega 5A, Soeften
DK-8382 Hinnerup
Dänemark
www.facebook.com/denverelectronics

Hiermit erklärt Inter Sales A/S, dass der Funkanlagentyp TSP-303 der Richtlinie 2014/53/EU entspricht. Der vollständige Text der EU-Konformitätserklärung ist unter der folgenden Internetadresse verfügbar:
<http://www.denver-electronics.com/denver-tsp-303/>

TSP-303
BLUETOOTH TROLLEY
LUIDSPREKER



GEBRUIKSHANDLEIDING

INHOUDSOPGAVE

| | |
|-----------------------------------|---|
| BESCHRIJVING VAN ONDERDELEN | 2 |
| VEILIGHEIDSINSTRUCTIES..... | 3 |
| VOEDINGSAANSLUITING | 4 |
| OPLADEN..... | 4 |
| BLUETOOTH-VERBINDING..... | 5 |
| FM-RADIO | 5 |
| USB-POORT..... | 5 |
| LIJN IN..... | 6 |
| SMARTPHONES/TABLETS OPLADEN..... | 6 |
| KARAOKE | 7 |
| GELUIDSEFFECTEN..... | 7 |
| PROBLEEMOPLOSSING..... | 7 |
| OPGELET | 9 |

BESCHRIJVING VAN ONDERDELEN

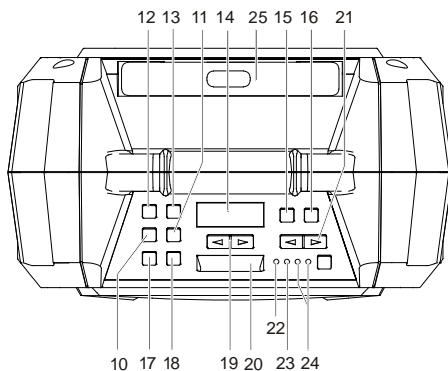
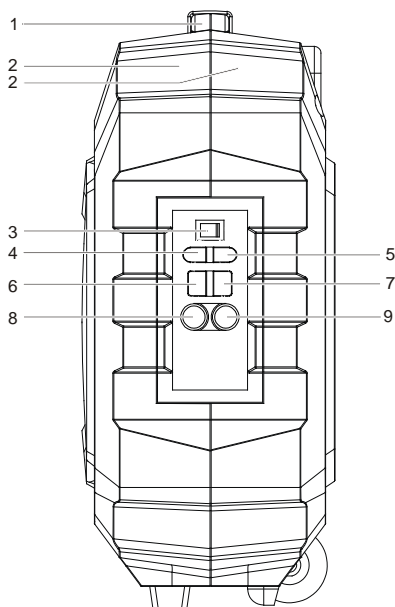

1. HANDGREEP
2. STUGGE BEHUIZING
3. AAN-/UIT-TOETS
4. LIJN IN
5. DC (15V 1,5A \ominus - \oplus) INGANG
6. USB-POORT
7. 1A LADER (5V)
8. MIC-POORT 1
9. MIC-POORT 2
10. OMLAAG AFSTEMMEN/◀◀
11. OMHOOG AFSTEMMEN/▶▶
12. HERHAALTOETS
13. EQ-TOETS
14. LED-DISPLAY

15. ECHO VERLAGEN
16. ECHO VERHOGEN
17. BRON
18. PAUZE/START/BT UIT (ONTKOPPELEN)
19. VOLUMETOETS (OMHOOG/OMLAAG)
20. LED-ZAKLANTAARN
21. MIC-VOLUME (OMHOOG/OMLAAG)
22. AAN/UITINDICATOR
23. BLUETOOTH-INDICATOR
24. BATTERIJINDICATOR (LAAG/VOL)
25. TROLLEYHENDEL

VEILIGHEIDSinSTRUCTIES

Lees a.u.b. zorgvuldig alle informatie in deze veiligheidsinstructies, zodat u het product correct weet te gebruiken en het risico op brand of schokken wordt voorkomen.



De bliksemschicht binnenin een gelijkzijdige driehoek is bestemd de gebruiker te wijzen op de aanwezigheid van ongeïsoleerde "gevaarlijke spanning" binnenin de productbehuizing die voldoende krachtig kan zijn om een risico op elektrische schokken te vormen.

CAUTION

RISICO OP ELEKTRISCHE SCHOK

WAARSCHUWING: OM HET RISICO OP ELEKTRISCHE SCHOKKEN TE VOORKOMEN, OPEN NOOIT DE BEHUIZING (OF ACHTERZIJDE). BINNENIN BEVINDEN ZICH GEEN ONDERDELEN DIE DOOR DE GEBRUIKER ONDERHOUDEN KUNNEN WORDEN. VERWIJS ONDERHOUD DOOR NAAR GEKWALIFICEERD ONDERHOUDSPERSONEEL.



Het uitroepteken binnen een gelijkzijdige driehoek is bedoeld om de gebruiker te waarschuwen op de aanwezigheid van belangrijke gebruik- en onderhoudsinstructies in de documentatie die met het apparaat meekomen.

UITPAKKEN:

Verifieer dat de doos de volgende onderdelen bevat.

- Hoofdeenheid
- AC-adapter
- Gebruikshandleiding
- Schouderriem

BELANGRIJKE INSTRUCTIES:

1. Zorg ervoor de stekker volledig in het stopcontact te steken en dat het product wordt gevoed door een elektriciteitsbron met een spanningsspecificatie die overeenkomt met de nominale spanning van het product.
2. Gebruik het product nooit als de kabel of adapter beschadigd of te heet is.
3. De kabel mag op geen enkele wijze worden gemodificeerd of beschadigd door deze bijvoorbeeld te verbuigen, verdraaien of er onnodig aan te trekken.
4. Probeer het product op geen enkele wijze te modificeren, repareren of ontmantelen, behalve wanneer u het product aan het einde van de levensduur ervan afdankt.
5. Haal nooit de stekker uit het stopcontact met natte handen.
6. Haal de stekker uit het stopcontact voorafgaand aan reiniging en onderhoud. Gebruik geen vloeibare reinigingsmiddelen of spuitmiddelen.
7. Haal de stekker uit het stopcontact wanneer u het product voor langere tijd niet gebruikt.

8. Berg dit product op in een droge ruimte wanneer niet in gebruik.
 9. Gebruik dit product niet in de buurt van water, hittebronnen of andere hittegenererende apparatuur.
 10. Batterijen mogen niet worden blootgesteld aan direct zonlicht of vuur.
 11. Probeer de batterij niet te vervangen. Raadpleeg voor reparatie en service a.u.b. de winkel waar u het product hebt aangeschaft of een klantendienst toegewezen door de winkel.
- OPGELET:** Gevaar op ontploffing wanneer de batterij incorrect is geplaatst.
12. Gebruik geen enkele andere voedingsbron dan die specifiek ontworpen voor dit product.
 13. Bewaar deze gebruiksaanwijzingen op een veilige plek.
 14. Neem contact op met een geautoriseerd servicecentrum als u nog vragen hebt over dit product.

VOEDINGSAANSLUITING

- Pak het product uit en zorg ervoor dat de aan-/uitschakelaar op "OFF" staat.
- Sluit de meegeleverde AC adapter aan op het product en steek de AC adapter vervolgens in het stopcontact.
- De groene LED-batterijindicator zal op oranje springen.

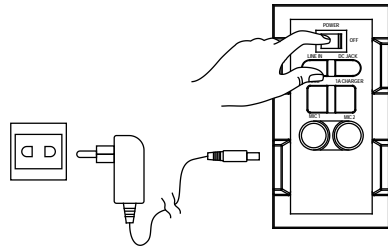

OPLADEN

- Dit apparaat verstrekt een notificatie d.m.v. een batterijindicator.
- Als de batterijindicator knippert, betekent dit dat het batterijvermogen laag is en de batterij moet worden opgeladen.
- Wanneer de AC voeding is aangesloten, zal de batterijindicator rood branden om aan te geven dat het apparaat wordt opgeladen.
- Zodra de batterij volledig is opgeladen, zal de batterijindicator op groen springen.

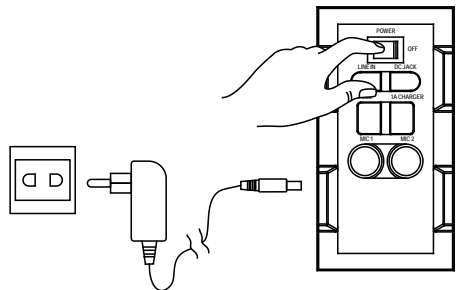

Wij raden u aan de batterij ongeveer 6 uur op te laden voordat u het apparaat voor het eerst in gebruik neemt.

Energiebesparing: Als het product ongeveer 20 minuten niet wordt gebruikt, zal deze automatisch op stand-by schakelen. Het apparaat zal automatisch uitschakelen.

Opgelet: Om de oplaadbare batterij in goede staat te houden, dient u het apparaat te controleren en ervoor te zorgen dat de aan-/uitschakelaar op het achterpaneel op "Off" staat telkens na gebruik en voorafgaand aan opslag. Wij raden u bovendien aan de batterij minstens eenmaal elke twee maanden volledig op te laden.

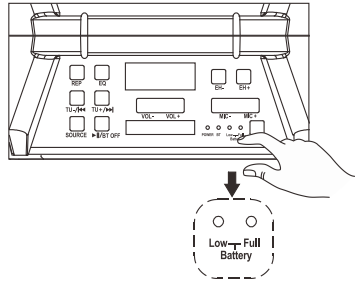

BLUETOOTH-VERBINDING

- Zodra u de aan-/uitschakelaar op "On" instelt, wordt de Bluetooth-modus "BT" standaard ingeschakeld.
- De blauwe LED-indicator zal knipperen wanneer in paringmodus. De rode LED-display zal "bt" weergeven.
- Schakel de Bluetooth-functie in op uw apparaat, zoek naar "TSP-303" en druk vervolgens op deze optie om de verbinding tot stand te brengen.
- Het verbonden geluidssignaal zal nu hoorbaar zijn, terwijl de blauwe LED-verbindingsindicator stopt met knipperen en constant blijft branden.
- De Bluetooth-verbinding is nu tot stand gebracht.
- Selecteer de muziek op uw Bluetooth-apparaat en start het afspelen.
- Houd de toets "BT OFF" ingedrukt om het gepaarde apparaat te ontkoppelen en de paringmodus te openen.

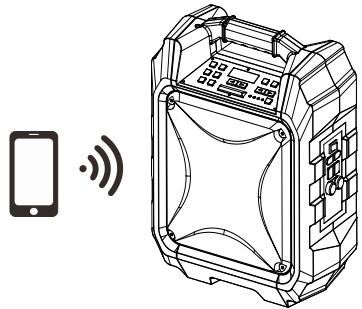

FM-RADIO

- Druk op de toets "Source" en selecteer de radiomodus; de FM-radiofrequentie zal op de LED-display worden weergegeven.
- Druk op de start-/pauzetoets om automatisch te zoeken en op te slaan.
- Houd de toets TU ⏪ of TU ⏩ ingedrukt om het volgende opgeslagen beschikbare station te selecteren. Druk kort in om fijner af te stemmen.

USB-POORT

- Druk op de toets "Source" en selecteer USB. De rode LED-display zal "USB" weergeven.
- Sluit de USB-stick aan.
- Druk op TU ⏪ of TU ⏩ om uw favoriete muziek te selecteren.

- Druk op "REP" om de huidige track eenmaal te herhalen en druk nogmaals op "REP" om alle tracks te herhalen. Druk driemaal op de toets om de willekeurige afspeelmodus te openen.

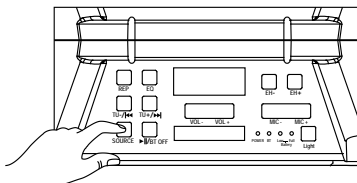

Als het apparaat afspeelt in Bluetooth-modus "BT", zal deze automatisch op USB-modus schakelen wanneer u een USB-geheugen aansluit.



Belangrijk: De USB-poort is uitsluitend bestemd voor gegevensoverdracht. Andere apparaten kunnen niet worden gebruikt met deze USB-aansluiting. Het gebruik van USB-verlengkabels is afgeraden.

LIJN IN

- Druk op de toets "Source" en selecteer LINE. De rode LED-display zal "LINE" weergeven.
- Steek uw 3,5mm kabel in de LINE-ingang op het achterpaneel en het apparaat zal op de modus "LINE IN" schakelen.
- U kunt elke gewenste audiobron met een 3,5mm audio-uitgang aansluiten en de gewenste audio afspelen via het aangesloten apparaat.

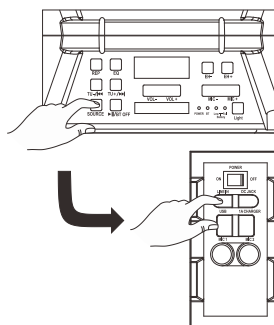

SMARTPHONES/TABLETS OPLADEN

- U kunt smartphones opladen via zowel AC voeding als DC voeding.

OPGELET: Wanneer de rode batterijindicator oplicht, betekent dit dat het product moet worden opgeladen terwijl smartphones alleen nog maar kunnen worden opgeladen via de AC stroomadapter.

- Steek de AC stroomadapter in het stopcontact.
- Steek de USB-laadkabel van uw smartphone/tablet in het zijpaneel, gemarkeerd "1A lader".
- Sluit de laadkabel aan op uw smartphones/tablet. Het oplaadproces begint nu.
- Koppel de USB-laadkabel los wanneer uw smartphone/tablet volledig is opgeladen.

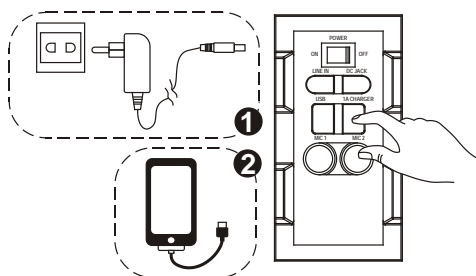

Deze aansluiting is alleen geschikt voor het opladen van apparatuur die 5V en 1A vereisen. Dit kan anders tot beschadiging leiden.

KARAOKE

- U kunt met dit product meezingen met de liedjes afgespeeld in de modus BT, USB of LIJN IN en 2 microfoons gelijktijdig gebruiken.
- Steek uw microfoonkabel in het zijpaneel, gemarkeerd "MIC 1" en/of "MIC 2".
- Pas het microfoonvolume aan met "MIC +/MIC -" of pas het hoofdvolume aan op het bovenpaneel.
- Pas het echoniveau aan met "EH +/EH -".
- Begin nu te zingen.

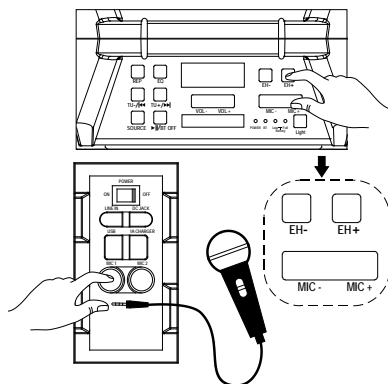

WAARSCHUWING: - Als het MIC-volume of ECHO-volume te hoog of op maximum is ingesteld, kan er schelle feedback optreden. Verlaag onmiddellijk het volume om beschadiging te voorkomen.

GELUIDSEFFECTEN

- Het "Klantenmodel" is voorzien van een ingebouwde equalizer.
- Druk hierop om het gewenste standaard geluidseffect te selecteren voor uw muziek; VLAK, KLASSIEK, POP, ROCK of JAZZ.

PROBLEEMOPLOSSING

Algemeen

Geen voeding

- Verifieer dat de AC adapter stevig is aangesloten op het apparaat en stopcontact.
- Controleer of de aan-/uitschakelaar op de stand "AAN" is ingesteld.
- Als de batterij is uitgeput, sluit de AC adapter aan om op te laden en het apparaat te kunnen gebruiken.

Toetsen reageren niet

- Schakel de aan-/uitschakelaar op "UIT" en weer op "AAN" om het apparaat terug te stellen.
- Koppel de AC adapter los en sluit opnieuw aan.

Er klinkt geen geluid

- Zorg ervoor dat het via LINE verbonden volume op een redelijk niveau is ingesteld.
- Zorg ervoor dat het via Bluetooth verbonden apparaat de audio via BT zendt.
- Zorg ervoor dat het volume van het via Bluetooth verbonden apparaat op een redelijk niveau is ingesteld.

-

Bluetooth-bedieningen

Slechte audiokwaliteit

- Slechte Bluetooth-ontvangst. Houd het Bluetooth-apparaat dichterbij de luidspreker.

Paring met Bluetooth-apparaat mislukt

- Verifieer dat zowel het Bluetooth-apparaat als de luidspreker niet zijn verbonden met enigerlei ander Bluetooth-apparaat.
- Verifieer dat de blauwe LED op de luidspreker snel knippert (paringmodus).
- Schakel de aan-/uitschakelaar op "UIT" en weer op "AAN", houd de toets "BT Off" 2 seconden ingedrukt om de paringmodus te openen.

OPGELET:

- De AC/DC adapter en hoofdeenheid mogen niet worden blootgesteld aan druppels of spetters en plaats geen met vloeistof gevulde voorwerpen, zoals een vaas, op het apparaat of de AC/DC adapter.
- Behoud minimale afstanden van 10 cm rondom het apparaat voor voldoende ventilatie.
- De ventilatie mag niet worden belemmerd door de ventilatieopeningen met voorwerpen als kranten, tafelkleden, gordijnen, etc. te blokkeren.
- Plaats geen voorwerpen met open vlam, zoals brandende kaarsen, op het apparaat.
- Wanneer de netstekker van de AC/DC adapter wordt gebruikt om de voeding tot het apparaat volledig los te koppelen, moet deze te allen tijde bereikbaar en gereed worden gehouden.
Om de stroomtoevoer volledig te verbreken, moet de AC/DC-adapter volledig van het elektriciteitsnet worden ontkoppeld.
- De AC/DC adapter mag niet worden belemmerd en moet tijdens het beoogde gebruik eenvoudig toegankelijk worden gehouden.
- Gebruik dit apparaat niet in tropische klimaten.

Over de verzegelde loodzuurbatterij:

Dit apparaat kan op het batterijblok werken (modelnummer: Tianchang 6-FM-2,6, 12V, 2600mAh). Koppel de AC stroomadapter los van de DC ingang om het apparaat op het batterijblok te laten werken (na volledig te hebben opgeladen); door de AC stroomadapter aan te sluiten terwijl het batterijblok is bevestigd, wordt deze batterij opgeladen. De LED-laadindicator is rood tijdens het opladen en springt op groen zodra de batterij volledig is opgeladen. Een leeg batterijblok volledig opladen kan 3 uur duren. Een volledig opgeladen batterijblok is goed voor ongeveer 2 uur onafgebroken afspeeltijd. Deze afspeeltijd kan variëren op basis van de directe omgeving, het volumeniveau van de luidspreker en de batterijconditie. Wij raden u aan 10-20 minuten te wachten voordat u het batterijblok oplaadt als deze tijdens gebruik uitgeput was geraakt.

ALLE RECHTEN VOORBEHOUDEN, AUTEURSRECHT DENVER
ELECTRONICS A/S

DENVER®

www.denver-electronics.com



Elektrische en elektronische apparatuur en de inbegrepen batterijen bevatten materialen, componenten en stoffen die schadelijk kunnen zijn voor uw gezondheid en het milieu, indien de afvalproducten (afgedankte elektrische en elektronische apparatuur en batterijen) niet correct worden verwerkt.

Elektrische en elektronische apparatuur en batterijen zijn gemarkeerd met een doorgekruist klike-symbool, zoals hieronder afgebeeld. Dit symbool is ervoor bestemd om de gebruiker er op te wijzen dat elektrische en elektronische apparatuur en batterijen niet bij het overige huisvuil mogen worden weggegooid, maar gescheiden moeten worden ingezameld.

Als eindgebruiker is het belangrijk dat u uw verbruikte batterijen inlevert bij een geschikte en speciaal daarvoor bestemde faciliteit. Op deze manier is het gegarandeerd dat de batterijen worden hergebruikt in overeenstemming met de wetgeving en het milieu niet aantasten.

Alle steden hebben specifieke inzamelpunten, waar elektrische of elektronische apparatuur en batterijen kosteloos ingeleverd kunnen worden bij recyclestations of andere inzamellocaties. In bepaalde gevallen kan het afval ook aan huis worden opgehaald. Vraag om meer informatie bij uw plaatselijke autoriteiten.

Importeur:

DENVER ELECTRONICS A/S

Omega 5A, Soeften

DK-8382 Hinnerup

Denemarken

www.facebook.com/denverelectronics

Hierbij verklaar ik, Inter Sales A/S, dat het type radioapparatuur TSP-303 conform is met Richtlijn 2014/53/EU. De volledige tekst van de EU-conformiteitsverklaring kan worden geraadpleegd op het volgende internetadres:

<http://www.denver-electronics.com/denver-tsp-303/>

TSP-303

HAUT-PARLEUR BLUETOOTH

PORTABLE



MANUEL D'UTILISATION

SOMMAIRE

| | |
|--------------------------------------------|---|
| DESCRIPTION DES PIÈCES | 2 |
| CONSIGNES DE SÉCURITÉ..... | 3 |
| BRANCHEMENT DE L'ALIMENTATION..... | 4 |
| RECHARGEMENT..... | 4 |
| CONNEXION BLUETOOTH..... | 5 |
| RADIO FM..... | 5 |
| PORT USB..... | 5 |
| ENTRÉE HAUT-NIVEAU | 6 |
| RECHARGEMENT DE SMART PHONE/TABLETTES..... | 6 |
| KARAOKE | 7 |
| EFFETS SONORES..... | 7 |
| DEPANNAGE..... | 7 |
| ATTENTION | 9 |

DESCRIPTION DES PIECES

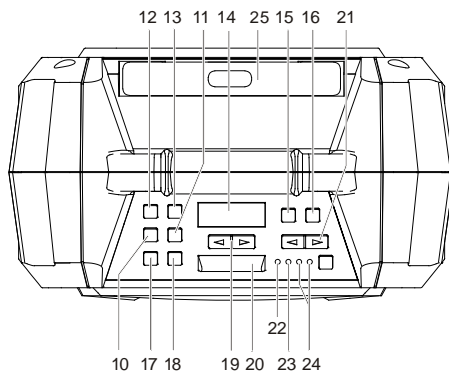
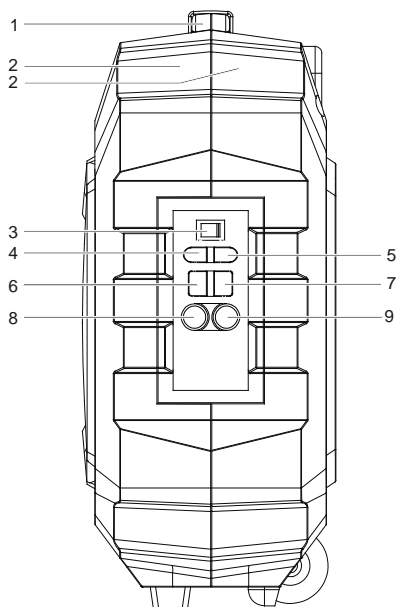

1. POIGNEE
2. BOITIER ROBUSTE
3. TOUCHE MARCHE/ARRET D'ALIMENTATION
4. ENTREE HAUT-NIVEAU
5. (15VDC, 1,5A \ominus \oplus) ENTREE
6. PORT USB
7. CHARGEUR 1A (5V)
8. MICRO PORT1
9. MICRO PORT2
10. RECHERCHE DESCENDANTE/◀◀
11. RECHERCHE MONTANTE/▶▶
12. TOUCHE DE REPETITION
13. TOUCHE EQ

14. AFFICHAGE A LED
15. BAISSER L'ECHO
16. MONTER L'ECHO
17. SOURCE
18. PAUSE : LECTURE/ARRET BT (DECONNECTER)
19. VOLUME (MONTER/BAISSER)
20. ECLAIRAGE LED
21. VOLUME DE MICRO (MONTER/DESCENDRE)
22. TÉMOIN D'ALIMENTATION
23. INDICATEUR BLUETOOTH
24. INDICATEUR DE BATTERIE (FAIBLE/CHARGÉE)
25. POIGNEE DE TRANSPORT

CONSIGNES DE SÉCURITÉ

Pour assurer un fonctionnement correct du produit et prévenir un danger d'électrocution ou d'incendie, veuillez lire attentivement toutes les informations continues dans ces Instructions de sécurité.



Le symbole de l'éclair à pointe de flèche à l'intérieur d'un triangle équilatéral, est destiné à alerter l'utilisateur de la présence de pièces sous tension non isolées dans le produit, d'une magnitude pouvant constituer un risque d'électrocution.

CAUTION

RISQUE DE CHOC
ÉLECTRIQUE

AVERTISSEMENT : POUR RÉDUIRE LE RISQUE D'ELECTROCUTION, NE PAS RETIRER LE COUVERCLE (OU LE REMETTRE). VOTRE APPAREIL NE CONTIENT AUCUNE PIÈCE RÉPARABLE. POUR TOUT PROBLÈME, APORTEZ VOTRE APPAREIL À UN CENTRE DE SERVICE COMPÉTENT.



Le symbole du point d'exclamation, dans un triangle équilatéral, sert à avertir l'utilisateur que d'importantes consignes d'utilisation et d'entretien (localisation des défauts) sont fournies dans la documentation fournie avec l'appareil.

DEBALLAGE :

Vérifier que tous les éléments suivants sont dans la boîte.

- Unité principale
- Adaptateur d'alimentation de courant AC
- Manuel d'utilisation
- Bandoulière

INSTRUCTIONS IMPORTANTES :

1. S'assurer que la fiche est bien insérée dans la prise de courant et que le produit est sous une tension correspondant à sa tension nominale.
2. Ne jamais faire fonctionner le produit si le cordon d'alimentation est endommagé ou s'il est trop chaud.
3. Ne pas modifier le cordon de quelque manière que ce soit, comme en le pliant, le tordant ou en tirant dessus inconsidérément.
4. Ne pas essayer de modifier, réparer ou démonter le produit de quelque manière que ce soit, sauf en le démontant à la fin de sa durée de vie.
5. Ne jamais débrancher ce produit avec les mains humides.
6. Débrancher le produit de la prise avant de le nettoyer ou d'en faire la maintenance. N'utilisez pas de détergents liquides ou en spray.
7. Le cordon d'alimentation doit être débranché de la prise quand il n'est pas utilisé pour une durée prolongée.

8. Ranger ce produit sans un endroit sec quand il n'est pas utilisé.
9. Ne pas utiliser ce produit à proximité de l'eau, de sources de chaleur ou d'autres appareils produisant de la chaleur.
10. La batterie ne doit pas être exposée aux rayons directs du soleil ou mise au feu.
11. Ne pas essayer de remplacer la batterie. Pour la réparation ou la révision, veuillez consulter le magasin ou le service après-vente agréé par le magasin.

ATTENTION : Toute erreur de positionnement de la pile vous expose à un risque d'explosion.

12. Ne pas utiliser une autre source d'énergie que celle spécialement conçue pour ce produit.
13. Garder ces instructions de sécurité dans un endroit sûr.
14. Contacter le service après-vente si vous cherchez quelque chose à propos de ce produit.

BRANCHEMENT DE L'ALIMENTATION

- Déballez ce produit, s'assurer que l'interrupteur MARCHE/ARRET est sur « OFF ».
- Connecter l'adaptateur AC fourni avec ce produit, brancher l'adaptateur dans la prise de courant.
- L'indicateur de batterie à LED VERTE passe en orange.

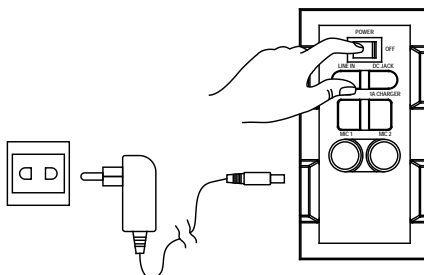

RECHARGEMENT

- L'unité est fournie avec une alerte d'indicateur de batterie.
- Si la LED de batterie clignote, cela signifie que le niveau de batterie est faible et que le rechargement est requis.
- En connectant le courant AC, la LED de batterie devient rouge, cela signifie que l'unité est en cours de chargement.
- Quand la LED de batterie devient verte, cela signifie que la batterie est totalement chargée.

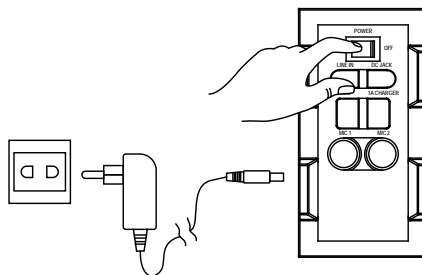

Il est recommandé de charger la batterie pendant environ 6 heures avant de commencer à utiliser l'unité la première fois.

Economie d'énergie : Si ce produit n'est pas utilisé pendant environ 20 minutes, il se met en attente automatiquement. Il s'éteint automatiquement.

Attention : Pour conserver la batterie en bon état, les utilisateurs doivent vérifier l'unité et s'assurer que l'interrupteur MARCHÉ/ARRET au dos est sur OFF après chaque utilisation et avant de la ranger, il est fortement recommandé que les utilisateurs rechargent totalement la batterie au moins une fois tous les deux mois.

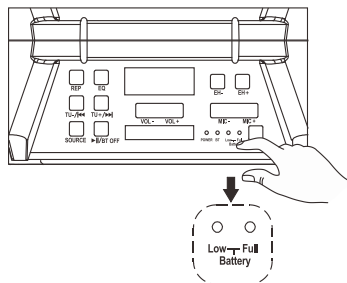

CONNEXION BLUETOOTH

- Une fois que l'appareil est sous tension, le mode Bluetooth « BT » est réglé par défaut.
- La LED Bluetooth clignote en mode d'appairage. La LED rouge affiche « BT »
- Activer la fonction Bluetooth sur votre appareil et rechercher « TSP-303 », puis appuyer pour connecter.
- Le signal sonore connecté sera entendu, et l'indicateur bleu de connexion arrête de clignoter et reste allumé.
- La connexion Bluetooth est complétée.
- Sélectionner la musique de votre appareil Bluetooth et commencer la lecture.
- Maintenir la touche BT OFF pour déconnecter l'appairage et pour entrer en mode d'appairage.

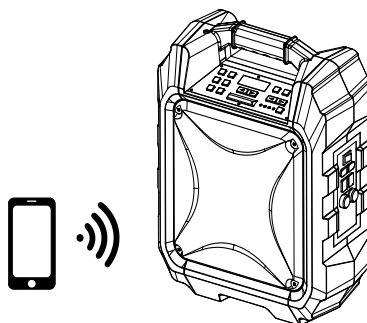

RADIO FM

- Appuyer sur la touche « Source » et sélectionner Radio, la fréquence de radio FM sera indiquée sur l'affichage de LED rouge.
- Appuyer sur lecture/Pause pour la recherche automatique et le stockage.
- Appuyer sur TU ◀◀ ou TU ▶▶ pour choisir la station suivante stockée. Appuyer rapidement pour la recherche fine.

PORT USB

- Appuyer sur « Source » et sélectionner USB. USB sera indiqué sur l'affichage à LED rouge.
- Insérer la clé USB.
- Sélectionner le morceau favori en appuyant sur TU ◀◀ ou TU ▶▶.
- Appuyer sur « REP » une fois pour le morceau en cours. Réappuyer sur « REP » pour répéter tous les morceaux. Appuyer trois fois sur la touche pour entrer en

mode de lecture aléatoire.

Si l'unité fonctionne en mode Bluetooth « BT », elle passe automatiquement en mode USB quand une clé USB est insérée.

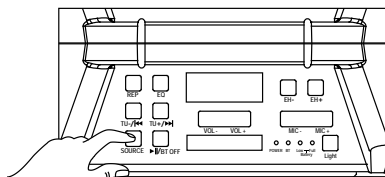

Important : Le port USB n'est prévu que pour le transfert de données. D'autres appareils ne peuvent pas être utilisés avec cette connexion USB. L'utilisation de rallonge USB n'est pas recommandée.

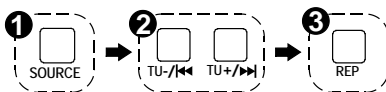

ENTREE HAUT-NIVEAU

- Appuyer sur « Source » et sélectionner « LINE ». LINE sera indiqué sur l'affichage à LED rouge.
- Brancher votre câble 3,5mm dans l'entrée LINE à l'arrière de l'appareil et l'unité entre en mode LINE IN.
- Vous pouvez connecter un appareil audio qui est muni d'une sortie 3,5mm et lire une radio depuis l'appareil connecté.

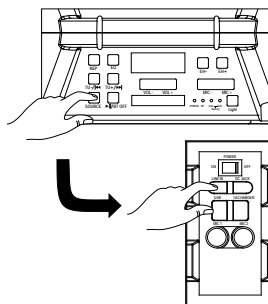

RECHARGEMENT DE SMARTPHONES/TABLETTES

- Le rechargement de smart phones peut se faire en courant AC ou DC.

ATTENTION : Quand l'indicateur rouge de batterie faible est allumé, cela signifie que le produit a besoin d'être rechargé et que le rechargement de smart phone ne peut être effectué qu'avec l'adaptateur AC.

- Brancher l'adaptateur AC dans la prise.
- Brancher le câble de chargement USB du smartphone/de la tablette dans le panneau latéral marqué « Chargeur 1A ».
- Connecter le câble de chargement au smartphone/à la tablette. Le rechargement commence.
- Débrancher le câble USB de chargement quand le smartphone/la tablette est complètement chargé(e).

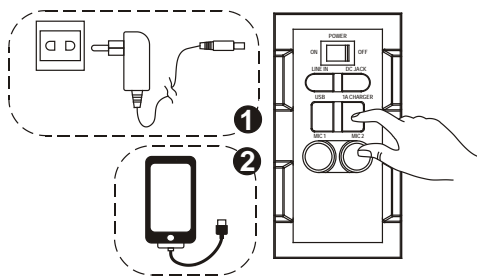

Ce jack n'est conçu que pour des appareils de chargement requérant 5V et 1A. Autrement, cela peut entraîner des dégâts.

KARAOKE

- Ce produit vous permet de chanter tout en jouant les chansons soit en mode BT, USB ou EN LIGNE, et permet de brancher deux micros en même temps.
- Brancher le câble de microphone dans le panneau latéral marqué « MICRO 1 » et/ou « MICRO 2 »
- Ajuster le volume de « MIC +/MIC - » ou le volume principal sur le panneau de contrôle en haut.
- Ajuster le niveau d'écho « EH +/EH - ».
- Commencer à chanter

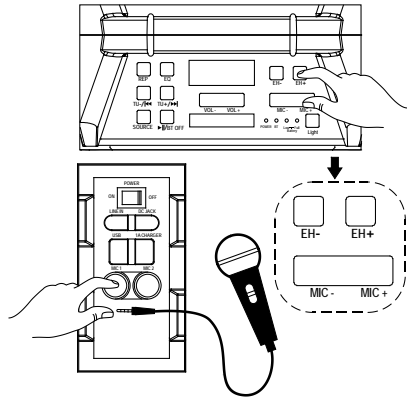

AVERTISSEMENT : - Si les volumes de MICRO et d'ECHO sont trop élevés ou au maximum, vous pouvez entendre un ton de retour à haute fréquence. Baisser le volume rapidement pour éviter des dégâts.

EFFETS SONORES

- « Modèle de client » a un égaliseur intégré
- Appuyer et sélectionner l'effet sonore prééglé pour votre musique : PLAT, CLASSIQUE, POP, ROCK et JAZZ

DEPANNAGE

Général

Pas de courant

- Vérifier que l'adaptateur AC est bien inséré dans l'unité et dans la prise de courant.
- Vérifier que l'interrupteur MARCHE/ARRET est en position ON.
- Si la batterie est déchargée, connecter l'adaptateur AC pour charger et faire fonctionner.

Les touches ne répondent pas

- Mettre l'interrupteur MARCHE/ARRET sur OFF, puis sur ON pour réinitialiser l'unité.
- Débrancher l'adaptateur AC et le rebrancher.

Pas de son

- S'assurer que le volume connecté sur LINE est à un niveau raisonnable.
- S'assurer que l'appareil connecté Bluetooth sort l'audio par la sortie BT.
- S'assurer que le volume de l'appareil connecté Bluetooth est à un niveau raisonnable.

Opérations Bluetooth

La qualité audio est faible

- La réception Bluetooth est faible. Déplacer l'appareil Bluetooth vers le haut-parleur.

Impossible d'appairer l'appareil Bluetooth

- S'assurer que l'appareil Bluetooth et le haut-parleur ne sont pas connectés à un autre appareil Bluetooth.
- S'assurer que la LED bleue sur le haut-parleur clignote rapidement (mode d'appairage).
- Mettre sur Off, puis à nouveau sur On. Appuyer et maintenir BT Off pendant 2 secondes pour entrer en mode d'appairage.

ATTENTION :

- L'adaptateur AC/DC et l'unité principale ne doivent pas être exposés à l'égouttement ou aux éclaboussures, et aucun objet rempli de liquide comme les vases ne doit être placé sur l'appareil ni sur l'adaptateur AC/DC.
- Laissez un espace d'au moins 10 cm tout autour de votre appareil pour lui assurer une aération suffisante.
- Veuillez à ce que les ouvertures d'aération ne soient pas obstruées (par un journal, une nappe, un rideau, etc.).
- Ne posez aucune source de flamme nue, par exemple une bougie allumée, sur votre appareil.
- Quand la fiche principale de l'adaptateur AC/DC est utilisée comme appareil de déconnexion, l'appareil déconnecté doit rester prêt aux opérations.
Pour isoler votre appareil de l'alimentation secteur, débranchez complètement l'adaptateur courant alternatif/courant continu de la prise secteur.
- L'accès à l'adaptateur AC/DC ne doit pas être obstrué et doit être facilement accessible au cours de l'utilisation.
- Ne pas utiliser l'appareil sous des climats tropicaux.

Batterie scellée Plomb - Acide :

Cette unité fonctionne avec un pack de batterie (Modèle n° : Tianchang 6-FM-2.6, 12V, 2600 mAh) débrancher l'adaptateur AC du jack d'entrée DC pour chargeant le pack de batterie (après la charge complète) ; brancher l'adaptateur AC quand le pack de batterie est connecté initie le chargement de la batterie. L'indicateur à LED est rouge pendant le chargement, quand la batterie est complètement chargée, l'indicateur passe au vert. Charger complètement la batterie peut prendre 3 heures. Une batterie complètement chargée peut durer environ 2 heures de lecture continue. La durée de lecture peut varier selon l'environnement, le niveau sonore du haut-parleur et de l'état de la batterie. Il est conseillé d'attendre 10 à 20 minutes avant de recharger la batterie si elle s'est déchargée pendant les opérations.

TOUS DROITS RÉSERVÉS, COPYRIGHT DENVER ELECTRONICS A/S

DENVER®

www.denver-electronics.com



Les appareils électriques et électroniques et les batteries contiennent des matériaux, composants et substances qui peuvent nuire à votre santé et à l'environnement si ces déchets ne sont pas traités de façon appropriée.

Les appareils électriques et électroniques et les batteries sont marqués par le symbole de poubelle avec roulettes et une croix dessus, voir ci-dessous. Ce symbole indique que les appareils électriques et électroniques et les batteries doivent être collectés et jetés séparément des ordures ménagères.

En tant qu'utilisateur final, il est important que vous jetiez les batteries usagées dans des centres de collecte appropriés. En mettant au rebut les batteries pour être recyclées conformément à la réglementation vous contribuez à préserver l'environnement.

Dans toutes les villes existent des points de collecte où les appareils électriques et électroniques et les batteries peuvent y être déposés sans frais pour le recyclage. Vous pouvez obtenir des informations supplémentaires auprès des autorités locales de la ville.

Importateur :

DENVER ELECTRONICS A/S

Omega 5A, Soeften

DK-8382 Hinnerup

Danemark

www.facebook.com/denverelectronics

Le soussigné, Inter Sales A/S, déclare que l'équipement radioélectrique du type TSP-303 est conforme à la directive 2014/53/UE. Le texte complet de la déclaration UE de conformité est disponible à l'adresse internet suivante:

<http://www.denver-electronics.com/denver-tsp-303/>

TSP-303

ALTOPARLANTE PORTATILE

BLUETOOTH



MANUALE D'USO

SOMMARIO

| | |
|--------------------------------------|---|
| DESCRIZIONE COMPONENTI..... | 2 |
| NORME DI SICUREZZA | 3 |
| COLLEGAMENTO DELL'ALIMENTAZIONE..... | 4 |
| RICARICA..... | 4 |
| CONNESSIONE BLUETOOTH..... | 5 |
| RADIO FM..... | 5 |
| PORTA USB..... | 5 |
| LINE IN..... | 6 |
| RICARICA SMART PHONE/TABLET | 6 |
| CANTA INSIEME | 7 |
| EFFETTI SONORI..... | 7 |
| RISOLUZIONE DEI PROBLEMI | 7 |
| ATTENZIONE..... | 9 |

DESCRIZIONE COMPONENTI

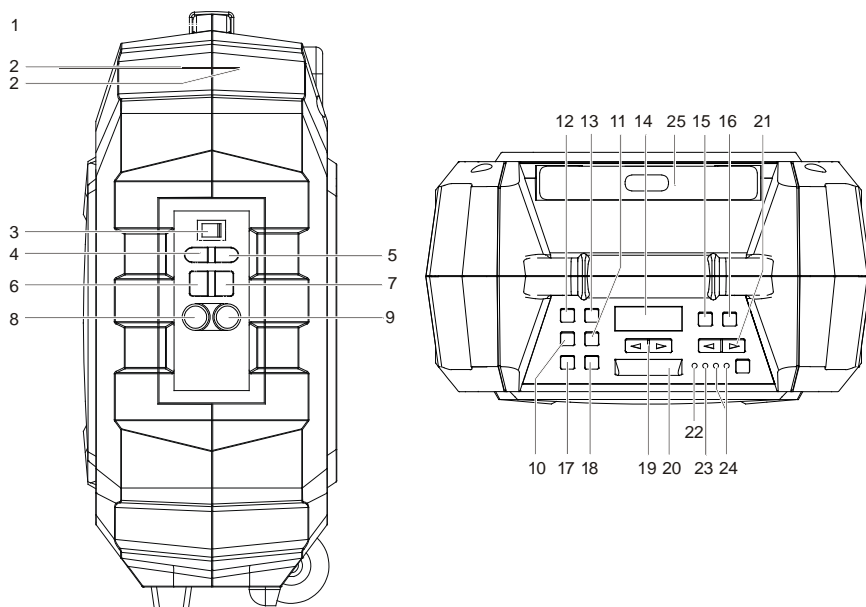

- | | |
|-------------------------------------------------|-------------------------------------------------|
| 1. MANIGLIA | 15. ECO GIÙ |
| 2. INVOLUCRO RINFORZATO | 16. ECO SU |
| 3. TASTO POWER ON/OFF | 17. SOURCE |
| 4. LINE IN | 18. TASTO PAUSA/PLAY/BT OFF (DISCONNESSIONE) |
| 5. INGRESSO DC (15V 1,5A \ominus - \oplus) | 19. TASTO VOLUME (SU/GIÙ) |
| 6. PORTA USB | 20. LANTERNA LED |
| 7. 1A CHARGER (5V) | 21. VOLUME MIC (SU/GIÙ) |
| 8. PORTA1 MIC | 22. SPIA ACCENSIONE |
| 9. PORTA2 MIC | 23. SPIA BLUETOOTH |
| 10. TUNING GIÙ/⏪ | 24. SPIA DELLA BATTERIA (SCARICA/CARICA) |
| 11. TUNING SU/⏩ | 25. MANICO TROLLEY |
| 12. TASTO REPEAT | |
| 13. TASTO EQ | |
| 14. DISPLAY A LED | |

NORME DI SICUREZZA

Per garantire il corretto funzionamento del prodotto e prevenire il rischio di incendi o scosse elettriche, leggere con attenzione tutte le informazioni contenute in queste istruzioni per la sicurezza.



Il simbolo del fulmine all'interno di un triangolo avverte l'utente della presenza di una "tensione pericolosa" non isolata che può essere di entità tale da costituire un rischio di shock elettrico per le persone.

CAUTION

RISCHIO DI SCARICHE ELETTRICHE

ATTENZIONE: PER RIDURRE IL RISCHIO DI SCOSSE ELETTRICHE, NON RIMUOVERE IL COPERCHIO (O IL RETRO). ALL'INTERNO NON SONO PRESENTI PARTI RIPARABILI DALL'UTENTE. PER L'ASSISTENZA, RIVOLGERSI A PERSONALE QUALIFICATO.



Il punto esclamativo all'interno di un triangolo equilatero avverte l'utente della presenza di istruzioni importanti d'uso e assistenza nella documentazione che accompagna il prodotto.

DISIMBALLAGGIO:

Controllare che tutti i seguenti elementi siano inclusi nella confezione.

- Unità principale
- Adattatore AC di alimentazione
- Manuale d'uso
- Cinghia da spalla

ISTRUZIONI IMPORTANTI:

1. Assicurarsi che la spina sia completamente inserita nella presa a muro e che il prodotto sia collegato a una fonte di alimentazione elettrica abbinata alla sua tensione nominale.
2. Non utilizzare mai il prodotto se il cavo o l'adattatore sono danneggiati o eccessivamente caldi.
3. Non modificare il cavo o danneggiarlo in alcun modo, piegandolo, torcendolo o tirandolo inutilmente.
4. Non tentare di modificare, riparare o comunque smontare il prodotto, se non per disassemblarlo alla fine della sua vita utile.
5. Non scollegare questo prodotto con le mani bagnate.
6. Scollegare il prodotto dalla presa a muro prima di pulizia e manutenzione. Non utilizzate detergenti liquidi o spray.
7. Il cavo di alimentazione deve essere scollegato dalla presa quando non viene utilizzato per un lungo periodo di tempo.

8. Conservare il prodotto in un luogo asciutto quando non è in uso.
 9. Non utilizzare questo prodotto in prossimità di acqua, fonti di calore o altri apparecchi che producono calore.
 10. La batteria non deve essere esposta alla luce solare diretta o a fiamme.
 11. Non tentare di sostituire la batteria. Per la riparazione e la manutenzione, consultare il negozio di acquisto o il centro di servizio al cliente designato dal negozio.
- ATTENZIONE:** Un'erronea sostituzione delle batterie può causarne l'esplosione.
12. Non utilizzare nessun altro alimentatore diverso da quello appositamente progettato per questo prodotto.
 13. Conservare queste istruzioni operative in un luogo sicuro.
 14. Contattare un centro di assistenza autorizzato per chiarimenti su questo prodotto.

COLLEGAMENTO DELL'ALIMENTAZIONE

- Disimballare il prodotto, assicurarsi che l'interruttore ON/OFF sia su "OFF".
- Collegare un'estremità dell'adattatore AC in dotazione al prodotto e l'altra estremità alla presa a muro.
- La spia LED VERDE della batteria diventerà arancione.

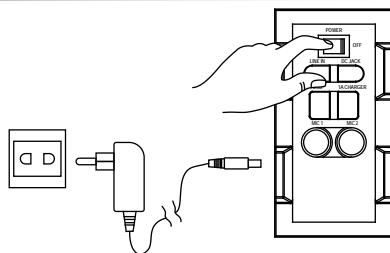

RICARICA

- L'unità è dotata di un allarme indicatore di batteria.
- Se il LED della batteria lampeggia, significa che il livello della batteria è basso ed è necessaria la ricarica.
- Collegando l'alimentatore AC il LED della batteria diventa rosso; ciò significa che l'unità è in fase di ricarica.
- Quando il LED della batteria diventa verde, significa che la batteria è completamente carica.

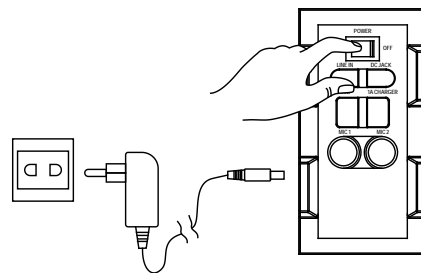

Si raccomanda di caricare la batteria per circa 6 ore prima di usare l'apparecchio per la prima volta.

Risparmio energetico: Se questo prodotto è inattivo per circa 20 minuti, andrà automaticamente in modalità standby. Sarà attivato lo spegnimento automatico.

Attenzione: Per mantenere la batteria ricaricabile in buone condizioni, gli utenti devono controllare l'unità ed essere sicuri di posizionare l'interruttore ON/OFF sul pannello posteriore su "OFF" ogni volta dopo l'uso e prima dello stoccaggio; gli utenti dovrebbero ricaricare pienamente la batteria almeno una volta ogni due mesi.

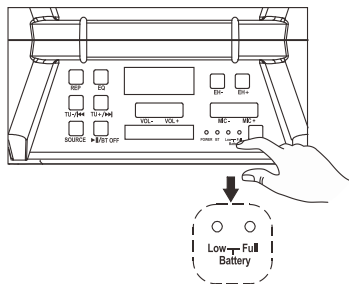

CONNESSIONE BLUETOOTH

- Una volta che l'interruttore è in posizione "ON", la modalità Bluetooth "BT" è impostata come predefinita.
- In modalità di accoppiamento l'indicatore LED blu lampeggerà. Il display LED rosso mostrerà "bt"
- Attivare la funzione Bluetooth sul dispositivo e cercare "TSP-303", quindi premere per la connessione.
- Verrà emesso un segnale sonoro di connessione e l'indicatore LED blu di connessione smetterà di lampeggiare e rimarrà costante.
- La connessione Bluetooth è completata.
- Selezionare la musica dal dispositivo Bluetooth e iniziare la riproduzione.
- Tenendo premuto il pulsante BT OFF per scollegare il dispositivo associato ed entrare in modalità di accoppiamento.

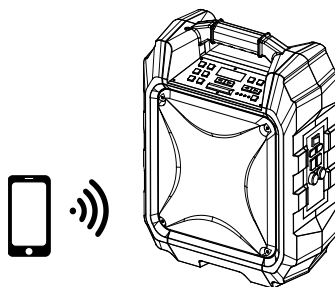

RADIO FM

- Premere il pulsante "Source" e selezionare Radio, verrà visualizzata la frequenza radio FM sul display LED rosso.
- Premere PLAY/PAUSA per la ricerca automatica e la memorizzazione.
- Tenere premuto il pulsante TU ◀◀ o il pulsante TU ▶▶ per scegliere la prossima stazione disponibile memorizzata. Premere brevemente per sintonizzare in modo più accurato.

PORTA USB

- Premere il pulsante "Source" e selezionare USB. USB apparirà sul display LED rosso.
- Inserire la chiavetta USB.
- Selezionare la musica premendo TU ◀◀ o TU ▶▶.
-

- Premere "REP" per ripetere una volta il brano corrente, premere di nuovo "REP" per ripetere tutti i brani. Premere il tasto tre volte per accedere alla modalità di riproduzione casuale.

Se l'unità è in riproduzione in modalità Bluetooth "BT", quando viene inserita la chiavetta USB passerà automaticamente in modalità USB.

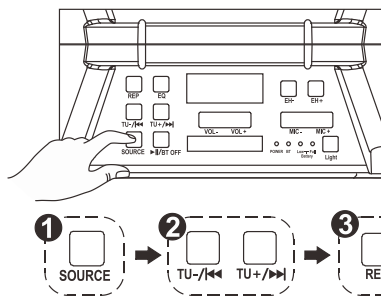

Importante: La porta USB è destinata solo al trasferimento dei dati. Non possono essere utilizzati altri dispositivi con questo collegamento USB. L'uso di cavi di prolunga USB non è raccomandato.

LINE IN

- Premere il pulsante "Source" e selezionare LINE. LINE apparirà sul display LED rosso.
- Collegare il cavo da 3,5 mm nell'ingresso LINE sul pannello posteriore e l'unità entrerà in modalità LINE IN.
- È possibile collegare qualsiasi dispositivo audio che dispone di un jack di uscita audio da 3,5 mm e riprodurre suoni da qualsiasi dispositivo collegato.

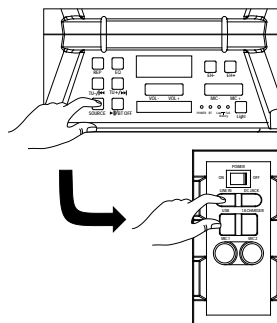

RICARICA SMART PHONE/TABLET

- La ricarica di smartphone opera sia con l'alimentazione AC che con l'alimentazione DC.

ATTENZIONE: Quando l'indicatore rosso che indica la batteria scarica si accende, significa che il prodotto deve essere ricaricato, la ricarica degli smartphone può essere effettuata solo con l'adattatore AC.

- Collegare l'alimentazione AC alla presa a muro.
- Collegare il cavo USB di ricarica allo smartphone/tablet nel pannello laterale indicato con "1A charger".
- Collegare il cavo di ricarica a smartphone/tablet. La ricarica si avvia.

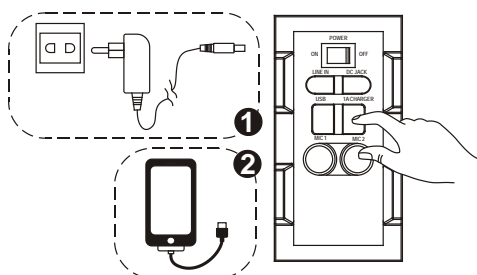

- Scollegare il cavo USB di ricarica quando lo smartphone/tablet è completamente carico.

Questa presa è stata progettata solo per i dispositivi che necessitano di 5V e 1A. In caso contrario, può portare a danni.

CANTA INSIEME

- Questo prodotto consente di cantare sulle canzoni in riproduzione in modalità BT, USB o LINE IN e permette l'utilizzo di due microfoni contemporaneamente.
- Collegare il cavo del microfono al pannello laterale contrassegnato con "MIC 1" e o "MIC 2".
- Regolare il volume MIC "MIC +/MIC -" o il volume principale sul pannello di controllo superiore.
- Regolare il livello di eco "EH +/EH -".
- Inizia a cantare

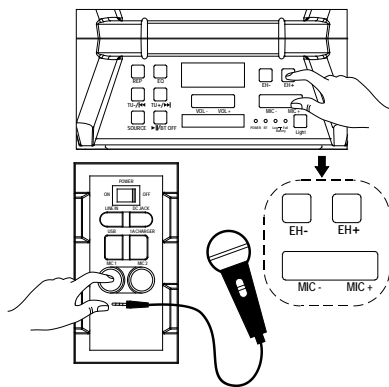

ATTENZIONE: - Se i livelli di ECO e del volume del microfono sono troppo alti o al massimo, si può sentire il tono di riflessione del suono. Abbassare il volume rapidamente per evitare danni.

EFFETTI SONORI

- Il "modello del cliente" ha un equalizzatore incorporato
- Premere e selezionare l'effetto sonoro preimpostato per la musica; FLAT, CLASSIC, POP, ROCK e JAZZ

RISOLUZIONE DEI PROBLEMI

Generale

Assenza di alimentazione

- Controllare che l'adattatore AC sia inserito saldamente nell'unità e alla presa elettrica.
- Controllare che l'interruttore ON/OFF sia posizionato su ON.
- Se la batteria è scarica collegare all'adattatore AC per caricare e far funzionare.

I tasti non rispondono

- Portare l'interruttore ON/OFF su OFF e poi su ON per ripristinare l'unità.
- Scollegare l'adattatore AC e ricollegarlo di nuovo.

Assenza di suono

- Assicurarsi che il volume di LINE collegato sia impostato su un livello ragionevole.
- Assicurarsi che il dispositivo Bluetooth collegato emetta audio via BT.

- Assicurarsi che il volume del dispositivo Bluetooth collegato sia impostato su un livello ragionevole.

Funzioni Bluetooth

La qualità audio è scarsa

- La ricezione Bluetooth è scarsa. Spostare il dispositivo Bluetooth più vicino a chi parla.

Non è possibile accoppiare al dispositivo Bluetooth

- Assicurarsi che il dispositivo Bluetooth e l'altoparlante non siano collegati a qualsiasi altro dispositivo Bluetooth.
- Assicurarsi che il LED blu dell'altoparlante lampeggi rapidamente (modalità di accoppiamento).
- Spostare l'interruttore accensione su OFF, e poi di nuovo su ON. Premere e tenere premuto il pulsante BT off per 2 secondi per entrare in modalità di accoppiamento.

ATTENZIONE:

- L'adattatore e AC/DC e l'unità principale non devono essere esposti a gocce o spruzzi e nessun oggetto contenente liquidi, come i vasi, deve essere situato su di essi.
- Assicurarsi che il dispositivo disponga di almeno 10 cm di spazio libero tutt'intorno per consentire un'adeguata aerazione.
- Non impedire l'aerazione ostruendo i fori di ventilazione con oggetti come giornali, tovaglie, tende ecc.
- Non collocare sul dispositivo oggetti da cui possano scaturire fiamme libere, ad esempio candele.
- Quando il dispositivo è scollegato dall'adattatore AC/DC, quest'ultimo deve essere facilmente accessibile.
Per staccare l'alimentazione, disinserire completamente l'adattatore AC/DC dalla presa.
- L'adattatore AC/DC non deve essere ostruito e deve essere facilmente raggiungibile durante l'utilizzo.
- Non utilizzare l'apparecchio in climi tropicali.

Informazioni sulla batteria al piombo sigillata:

Questa unità funziona anche con il gruppo batteria (Modello no.: Tianchang 6-FM-2.6, 12V, 2600mAh). Scollegare l'adattatore di alimentazione AC dalla presa di ingresso DC per il funzionamento con gruppo batteria (dopo carica completa); collegare l'adattatore di alimentazione AC mentre la batteria è collegata ne avvia la ricarica. L'indicatore LED della carica è rosso durante la carica, quando la batteria è completamente carica l'indicatore è verde. Caricare completamente un gruppo batteria vuoto può richiedere 3 ore. Una batteria completamente carica può durare per circa 2 ore di riproduzione continua. Questo tempo di riproduzione può variare a causa dell'ambiente circostante, del livello del volume dell'altoparlante e dello stato della batteria. Si consiglia di attendere 10-20 minuti prima di ricaricare la batteria se si verifica un calo di tensione durante il funzionamento.

TUTTI I DIRITTI RISERVATI, COPYRIGHT DENVER ELECTRONICS A/S

DENVER®

www.denver-electronics.com



Le apparecchiature elettriche ed elettroniche e le batterie incluse contengono materiali, componenti e sostanze che possono essere pericolose per la salute e per l'ambiente nel caso in cui il materiale di scarto (apparecchiature elettriche ed elettroniche e batterie) non venisse gestito correttamente.

Gli apparati elettrici ed elettronici e le batterie sono contrassegnati con il simbolo del cestino barrato (vedere di seguito). Questo simbolo indica che le apparecchiature elettriche ed elettroniche e le batterie non devono essere smaltite con gli altri rifiuti domestici, ma devono essere smaltite separatamente.

È importante inviare le batterie usate alle strutture appropriate e indicate. In questo modo si ha la garanzia che le batterie verranno riciclate in conformità alla normativa senza danneggiare l'ambiente.

Per le apparecchiature elettriche ed elettroniche e le batterie, tutte le città hanno stabilito dei sistemi di smaltimento che prevedono il conferimento gratuito presso le stazioni di riciclaggio oppure di raccolta porta a porta. Ulteriori informazioni sono disponibili presso l'ufficio tecnico municipale.

Importato da:

DENVER ELECTRONICS A/S

Omega 5A, Soeften

DK-8382 Hinnerup

Danimarca

www.facebook.com/denverelectronics

Il fabbricante, Inter Sales A/S, dichiara che il tipo di apparecchiatura radio TSP-303 è conforme alla direttiva 2014/53/UE. Il testo completo della dichiarazione di conformità UE è disponibile al seguente indirizzo Internet:

<http://www.denver-electronics.com/denver-tsp-303/>

TSP-303
ALTAVOZ CON CARRITO
BLUETOOTH



MANUAL DE USUARIO

CONTENIDOS

| | |
|----------------------------------------|---|
| DESCRIPCIÓN DE LOS COMPONENTES | 2 |
| INSTRUCCIONES DE SEGURIDAD | 3 |
| CONEXIÓN DE ALIMENTACIÓN | 4 |
| RECARGA | 4 |
| CONEXIÓN BLUETOOTH | 5 |
| RADIO FM..... | 5 |
| PUERTO USB..... | 6 |
| ENTRADA DE LÍNEA | 6 |
| RECARGA DE SMART PHONES/TABLETAS | 6 |
| SING-A-LONG | 7 |
| EFFECTOS DE SONIDO | 7 |
| SOLUCIÓN DE PROBLEMAS..... | 8 |
| PRECAUCIÓN | 9 |

DESCRIPCIÓN DE LOS COMPONENTES

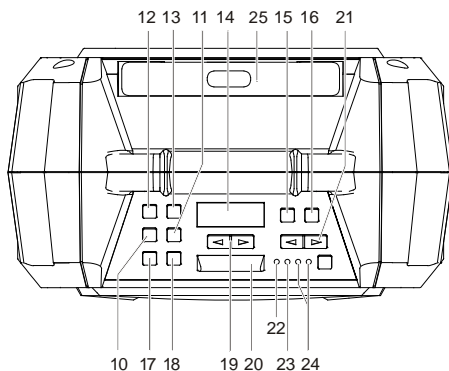
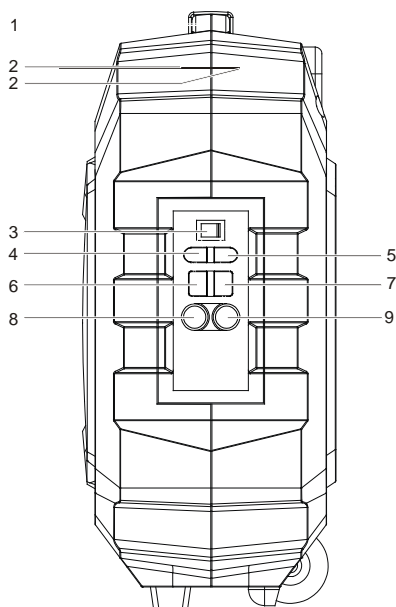

1. MANGO
2. CARCASA RESISTENTE
3. TECLA DE ENCENDIDO/APAGADO
4. ENTRADA DE LÍNEA
5. ENTRADA CC (15V 1.5A
⊖ ⊕)
6. PUERTO USB
7. 1A CARGADOR (5V)
8. PUERTO 1 MICRÓFONO
9. PUERTO 2 MICRÓFONO
10. SINTONIZACIÓN HACIA ABAJO◀◀
11. SINTONIZACIÓN HACIA ARRIBA▶▶
12. TECLA REPETIR
13. RECLA EQ

14. PANTALLA LED
15. DISMINUIR ECO
16. AUMENTAR ECO
17. FUENTE
18. TECLA DE PAUSA/REPRODUCCIÓN/BT DESCONECTADO (DWSCONEXIÓN)
19. TECA DE VOLUMEN (SUBIR/BAJAR)
20. LINTERNA LED
21. VOLUMEN DEL MICRÓFONO (SUBIR/BAJAR)
22. INDICADOR DE ALIMENTACIÓN
23. INDICADOR BLUETOOTH
24. INDICADOR DE BATERÍA (BAJA/LLENA)
25. ASA DEL CARRITO

INSTRUCCIONES DE SEGURIDAD

Para asegurar un correcto funcionamiento del producto y evitar un incendio o una descarga eléctrica, por favor, lea detenidamente toda la información que contienen estas instrucciones de seguridad.



El símbolo de un relámpago acabado en flecha, en el interior de un triángulo equilátero pretende alertar al usuario de la presencia de “tensiones peligrosas” sin aislamiento en el interior del equipo, que pueden ser de magnitud suficiente para constituir un riesgo de descarga eléctrica a las personas.

CAUTION

RIESGO DE DESCARGA ELÉCTRICA

ADVERTENCIA: PARA REDUCIR EL RIESGO DE DESCARGA ELÉCTRICA, NO RETIRE LA CUBIERTA (O LA PARTE POSTERIOR). NO CONTIENE PIEZAS QUE EL USUARIO PUEDA REPARAR. REMITA LA REPARACIÓN A PERSONAL DE SERVICIO CALIFICADO.



El signo de exclamación dentro de un triángulo equilátero tiene como finalidad alertar al usuario de la presencia de importantes instrucciones operativas y de mantenimiento (servicio) en la literatura que acompaña al aparato.

DESEMBALAJE:

Compruebe que todos los siguientes elementos están incluidos en la caja.

- Unidad principal
- Adaptador de alimentación CA
- Manual de usuario
- Bandolera

INSTRUCCIONES IMPORTANTES:

1. Asegúrese de que el enchufe está totalmente insertado en la toma de pared y el producto se opera con una Fuente de alimentación eléctrica que se corresponde con su tensión nominal.
2. Nunca opera el producto si el cable o el adaptador presentan daños o están muy calientes.
3. No modifique el cable o lo dañe doblándolo, retorciéndolo o tirando de él de forma innecesaria.
4. No intente modificar, reparar o desmontar el producto, excepto cuando lo elimine al final de su vida útil.
5. Nunca desenchufe el producto con las manos húmedas.
6. Desenchufe el producto de la toma de pared antes de limpiarlo y realizar su mantenimiento. No use limpiadores líquidos ni limpiadores aerosoles.

7. El cable de alimentación debe desconectarse de la toma de pared cuando no vaya a usarse durante un periodo prolongado de tiempo.
 8. Guarde el producto en una zona seca cuando no vaya a usarlo.
 9. No use este producto cerca del agua, fuentes de calor u otros aparatos que produzcan calor.
 10. La batería no debe exponerse a la luz solar directa o al fuego.
 11. No intente sustituir la batería. Para la reparación y el mantenimiento, por favor, consulte con el establecimiento de compra o con el centro de atención al cliente designado por el establecimiento.
- PRECAUCIÓN:** Existe riesgo de explosión si la pila no se sustituye correctamente.
12. No use ninguna otra fuente de alimentación que la designada especialmente para este producto.
 13. Guarde estas instrucciones de funcionamiento en un lugar seguro.
 14. Póngase en contacto con un centro de servicio autorizado si tiene cualquier duda acerca de este producto.

CONEXIÓN DE ALIMENTACIÓN

- Desembale este producto, y asegúrese de que el interruptor de alimentación ENCENDIDO/APAGADO está en la posición "OFF".
- Conecte el adaptador CA que se adjunta con este producto; conecte el adaptador CA a una toma de pared.
- El indicador LED VERDE de la batería cambiará a color naranja

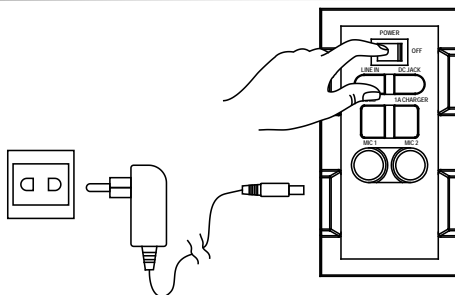

RECARGA

- La unidad se presenta con una alerta del indicador de batería.
- Si el LED de la batería parpadea, indica que el nivel de batería es bajo y que es necesario recargarla.
- Al conectar la alimentación CA, el LED de la batería cambiará a color rojo; indica que la unidad se está recargando.
- Cuando el LED de la batería cambia a color verde, indica que la batería está completamente cargada.

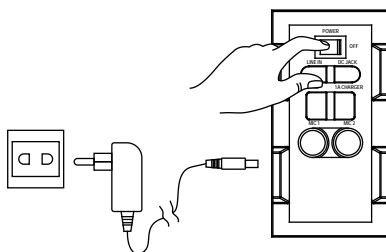

Se recomienda cargar la batería aproximadamente 6 horas antes de que empiece a usar la unidad por primera vez.

Ahorro de energía: Si este producto está inactivo durante aproximadamente 20 minutos, entrará de forma automática en modo en espera. Se apagará automáticamente.

Precaución: Para mantener la batería recargable en buenas condiciones, los usuarios deben comprobar la unidad y asegurarse de girar el interruptor de encendido/apagado situado en el panel posterior a la posición "Off" siempre después de usarlo y antes de guardarlo; se recomienda encarecidamente que los usuarios recarguen completamente la batería al menos una vez cada dos meses.

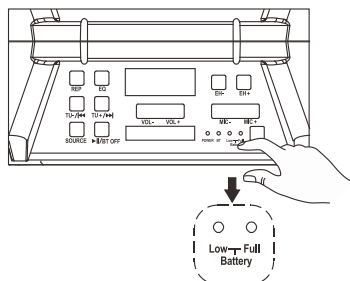

CONEXIÓN BLUETOOTH

- Una vez que el interruptor de encendido se gira a la posición "On", se fija por defecto el modo Bluetooth "BT".
- El indicador LED azul parpadeará en modo emparejamiento. La pantalla LED roja mostrará "bt".
- Conecte la función Bluetooth del dispositivo y busque "TSP-303"; posteriormente, púlselo para conectarlo.
- Se oirá la señal Sonora de conexión y el indicador de conexión LED azul dejará de parpadear y permanecerá fijo.
- Se ha completado la conexión Bluetooth.
- Seleccione la música de su dispositivo Bluetooth y empi9ee a reproducirla.
- Mantenga pulsada la tecla BT OFF para desconectar el dispositivo emparejado y entrar en modo de emparejamiento.

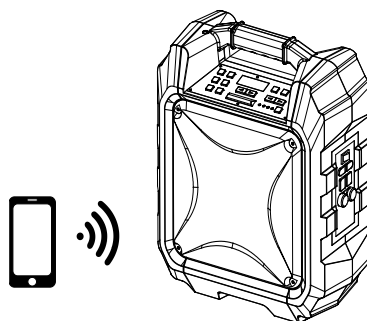

RADIO FM

- Pulse el botón "Source" y seleccione Radio; se mostrará la frecuencia de radio FM en la pantalla LED roja.
- Pulse la tecla play/pause para buscar automáticamente y guardar.
- Mantenga pulsado los botones TU ◀◀ o TU ▶▶ para elegir la siguiente emisora guardada disponible. Púselos brevemente para sintonizarla.

PUERTO USB

- Pulse el botón "Source" y seleccione USB. USB aparecerá en la pantalla LED roja.
- Inserte la memoria USB.
- Seleccione su música favorita pulsando TU ◀◀ o TU ▶▶.
- Pulse "REP" para repetir una vez la canción actual; vuelva a pulsar "REP" para repetir todas las canciones. Pulse el botón tres veces para entrar en el modo de reproducción aleatoria.

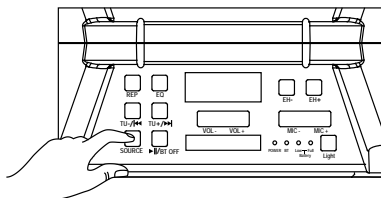

Si la unidad se está reproduciendo en modo "BT", cambiará automáticamente a modo USB cuando se inserte la memoria USB.

Importante: El puerto USB tiene como finalidad únicamente la transferencia de datos. No se pueden usar otros dispositivos con esta conexión USB. No se recomienda el uso de cables de extensión USB.

ENTRADA DE LÍNEA

- Pulse el botón "Source" y seleccione LINE. Aparecerá LINE en la pantalla LED roja.
- Conecte el cable de 3.5mm en la entrada LINE situada en la parte posterior y la unidad entrará en modo LINE IN.
- Puede conectar cualquier dispositivo de audio que presente una toma de salida de audio de 3.5mm y reproducir cualquier audio desde el dispositivo conectado.

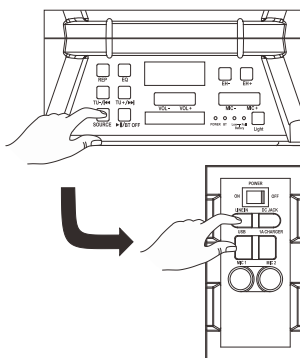

RECARGA DE SMART PHONES/TABLETAS

- La recarga de smartphones funciona tanto con alimentación CA como alimentación CC.

PRECAUCIÓN: Cuando se ilumina el indicador rojo de batería baja, esto indica que es necesario recargar el producto y la recarga de smartphones solo puede hacerse mediante un adaptador de alimentación CA.

- Conecte el adaptador de alimentación CA a la toma de pared.
- Conecte el cable de recarga USB de su smartphone/tableta en el panel lateral marcado como "cargador 1A".
- Conecte el cable de recarga a su smartphone/tableta. Se inicia la recarga.
- Desconecte el cable de recarga USB cuando el smartphone/tableta esté completamente cargado.

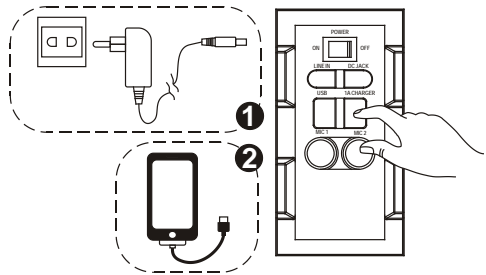

Esta toma está diseñada exclusivamente para dispositivos de carga que requieran 5V y 1A. En caso contrario, puede ocasionar daños.

SING-A-LONG

- Este producto le permite cantar con las canciones que se reproducen bien en modo BT, USB o ENTRADA DE LÍNEA y permite dos micrófonos al mismo tiempo.
- Conecte el cable del micrófono en el panel lateral marcado como "MIC 1" y/o "MIC 2".
- Ajuste el volumen del MICRÓFONO "MIC +/MIC -" o el volumen principal situado en el panel de control superior.
- Ajuste el nivel de eco "EH + /EH -".
- Empiece a cantar

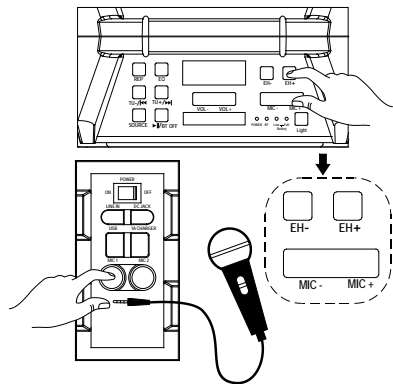

ADVERTENCIA: - Si el volumen del MICRÓFONO y los niveles de ECO están fijados demasiado altos o al máximo, puede que oiga un tono de retroalimentación de frecuencia muy alto. Baje el volumen rápidamente para evitar daños.

EFFECTOS DE SONIDO

- "El modelo cliente " presenta un ecualizador integrado
- Púlselo y seleccione el efecto de sonido preestablecido para su música; PLANO, CLÁSICO, POP, ROCK y JAZZ

SOLUCIÓN DE PROBLEMAS

General

No hay alimentación

- Compruebe que el adaptador CA está insertado debidamente en la unidad y en la toma eléctrica.
- Compruebe que el interruptor de encendido/apagado está en la posición On.
- Si la batería está gastada conecte el adaptador CA para cargarlo y operar.

Las teclas no responden

- Gire el interruptor de encendido/apagado a la posición Off y después de Nuevo a ON para reiniciar la unidad.
- Desconecte el adaptador CA y vuelva a conectarlo.

No se oye ningún sonido

- Asegúrese de que el volumen conectado a la LÍNEA se encuentra a un nivel razonable.
- Asegúrese de que el dispositivo Bluetooth conectado sale hacia el audio mediante la salida BT.
- Asegúrese de que el volumen del dispositivo Bluetooth conectado está fijado en un nivel razonable.

Operaciones de Bluetooth

La calidad del audio es mala

- La recepción Bluetooth es mala. Mueva el dispositivo Bluetooth más cerca del altavoz.

No se puede emparejar al dispositivo Bluetooth

- Asegúrese de que el dispositivo Bluetooth y el altavoz no están conectados a otro dispositivo Bluetooth.
- Asegúrese de que el LED azul del altavoz parpadea rápidamente (modo emparejamiento).
- Gire el interruptor de alimentación a la posición Off, y después de nuevo a On; mantenga pulsado el botón BT off durante 2 segundos para entrar en el modo de emparejamiento.

PRECAUCIÓN:

- El adaptador CA/CC y la unidad principal no deben estar expuestos a goteo o salpicaduras y no deben colocarse objetos llenos de líquidos, como jarrones, encima del aparato o del adaptador CA/CC.
- La distancia mínima alrededor del aparato para permitir suficiente ventilación es de 10 cm.
- No debe impedirse la ventilación cubriendo las aperturas con objetos como periódicos, manteles, cortinas, etc.
- No debería colocar sobre el aparato llamas desprotegidas, como velas encendidas.
- Cuando se emplea el enchufe del adaptador CA/CC como dispositivo de desconexión, el dispositivo de desconexión debe permanecer totalmente operativo. Para desconectar completamente la entrada de corriente, el adaptador de CA/CC deberá desconectarse por completo de la alimentación.
- El adaptador CA/CC no debe estar obstruido y se debe acceder a él fácilmente durante el uso previsto.
- No use el aparato en climas tropicales.

Acerca de la batería de plomo ácido sellada:

Esta unidad funciona bien con el pack de la batería (Nº de modelo: Tianchang 6-FM-2.6, 12V, 2600mAh); desconecte el adaptador de alimentación CA de la toma de entrada CC para que funcione el pack de la batería (una vez que esté totalmente cargada); desconectar el adaptador de alimentación CA mientras se encuentra fijado el pack de la batería inicia la carga de esta batería. El indicador LED de carga se ilumina de color rojo durante la carga; cuando la batería está totalmente cargada, el indicador de vuelve de color verde. Cargar totalmente un pack de batería vacía puede tardar 3 horas. Un pack de batería completamente cargado puede durar aproximadamente 2 horas de reproducción continua. Este tiempo de reproducción puede variar con el entorno circundante, el nivel de volumen del altavoz y las condiciones de la batería. Se aconseja que espere 10-20 minutos antes de cargar el pack de la batería si se ha agotado durante su funcionamiento.

TODOS LOS DERECHOS RESERVADOS, COPYRIGHT DENVER
ELECTRONICS A/S

DENVER®

www.denver-electronics.com



Los equipos eléctricos y electrónicos, y las pilas o baterías incluidas, contienen materiales, componentes y sustancias que pueden ser perjudiciales para su salud y para el medio ambiente, si el material de desecho (equipos eléctricos y electrónicos y baterías) no se manipula correctamente.

Los equipos eléctricos y electrónicos, y las pilas o baterías incluidas, llevan un símbolo de un cubo de basura cruzado por un aspa, como el que se ve a continuación. Este símbolo indica que los equipos eléctricos y electrónicos, y sus pilas o baterías, no deberían ser eliminados con el resto de basura del hogar, sino que deben eliminarse por separado.

Como usuario final, es importante que usted remita las pilas o baterías usadas al centro adecuado de recogida. De esta manera se asegurará de que las pilas y baterías se reciclan según la legislación y no dañarán el medio ambiente.

Todas las ciudades tienen establecidos puntos de recogida, en los que puede depositar los equipos eléctricos y electrónicos, y sus pilas o baterías gratuitamente en los centros de reciclaje y en otros lugares de recogida, o solicitar que sean recogidos de su hogar. Puede obtener información adicional en el departamento técnico de su ciudad.

Importador:

DENVER ELECTRONICS A/S

Omega 5A, Soeften

DK-8382 Hinnerup

Dinamarca

www.facebook.com/denverelectronics

Por la presente, Inter Sales A/S declara que el tipo de equipo radioeléctrico TSP-303 es conforme con la Directiva 2014/53/UE. El texto completo de la declaración UE de conformidad está disponible en la dirección Internet siguiente:

<http://www.denver-electronics.com/denver-tsp-303/>

TSP-303
ALTIFALANTE TRÓLEI
BLUETOOTH



MANUAL DO UTILIZADOR

CONTEÚDO

| | |
|-------------------------------------|---|
| DESCRIÇÃO DOS COMPONENTES | 2 |
| INSTRUÇÕES DE SEGURANÇA | 3 |
| LIGAÇÃO DA ALIMENTAÇÃO | 4 |
| RECARREGAR..... | 4 |
| LIGAÇÃO BLUETOOTH..... | 5 |
| RÁDIO FM..... | 5 |
| PORTA USB..... | 6 |
| ENTRADA..... | 6 |
| RECARREGAR SMARTPHONE/TABLETS | 6 |
| KARAOKE | 7 |
| EFEITOS DE SOM | 7 |
| RESOLUÇÃO DE PROBLEMAS..... | 7 |
| CUIDADO..... | 9 |

DESCRIÇÃO DOS COMPONENTES

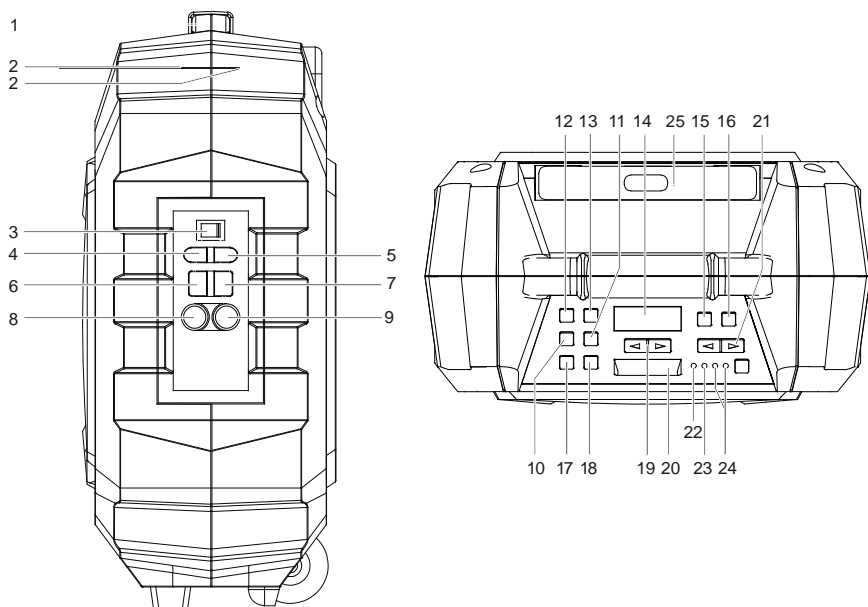

- | | |
|-----------------------------------------------------------------|---------------------------------------------------|
| 1. PEGA | 15. REDUZIR ECO |
| 2. CAIXA EXTERIOR CORRUGADA | 16. AUMENTAR ECO |
| 3. BOTÃO LIGAR/DESLIGAR | 17. FONTE |
| 4. ENTRADA | 18. PAUSA/REPRODUZIR/BOTÃO BT DESLIGAR (DESLIGAR) |
| 5. ENTRADA DE ALIMENTAÇÃO CC (15V 1.5A \ominus -C- \oplus) | 19. BOTÃO VOLUME (AUMENTAR/BAIXAR) |
| 6. PORTA USB | 20. LANTERNA LED |
| 7. CARREGADOR 1A (5V) | 21. VOLUME MIC (AUMENTAR/BAIXAR) |
| 8. PORTA1 MIC | 22. INDICADOR DE ALIMENTAÇÃO |
| 9. PORTA2 MIC | 23. INDICADOR BLUETOOTH |
| 10. REDUZIR SINTONIZAÇÃO/◀◀ | 24. INDICADOR DE BATERIA (FRACA/CARGA TOTAL) |
| 11. AUMENTAR SINTONIZAÇÃO▶▶ | 25. PEGA DO TRÔLEI |
| 12. BOTÃO REPETIR | |
| 13. BOTÃO EQ | |
| 14. VISOR LED | |

INSTRUÇÕES DE SEGURANÇA

Para garantir um funcionamento correto do produto e impedir a ocorrência de incêndio ou o risco de choque elétrico, deve ler cuidadosamente toda a informação incluídas nestas Instruções de segurança.



O símbolo do raio com ponta de seta dentro dum triângulo equilátero serve para alertar o utilizador para a presença de “tensão perigosa” e não isolada dentro do envoltório do produto, que pode ser de magnitude suficiente para constituir risco de eletrocussão.

CAUTION

RISCO DE CHOQUE ELÉTRICO

ADVERTÊNCIA: PARA REDUZIR O RISCO DE CHOQUE ELÉTRICO, NÃO RETIRAR A TAMPA (OU A PARTE DE TRÁS). NÃO EXISTEM NO INTERIOR PARTES QUE POSSAM SER REPARADAS PELO UTILIZADOR. AS REPARAÇÕES DEVEM SER REALIZADAS APENAS POR PESSOAL QUALIFICADO.



O ponto de exclamação num triângulo equatorial destina-se a alertar o utilizador da presença de instruções de funcionamento e manutenção importantes no manual que acompanha o aparelho.

DESEMBALAR:

Verificar se todos os itens seguintes estão incluídos na embalagem.

- Unidade principal
- Adaptador de Alimentação de CA
- Manual do Utilizador
- Alça de ombro

INSTRUÇÕES IMPORTANTES:

1. Assegurar que a ficha está totalmente introduzida na tomada de parede e que o produto é operado com um fonte de alimentação elétrica que coincida com a tensão nominal.
2. Nunca operar o produto caso o cabo ou o adaptador estiver danificado ou demasiado quente.
3. Não modificar o cabo ou danificar o mesmo em circunstância alguma como dobrar, torcer ou puxar o mesmo desnecessariamente.
4. Não tentar modificar ou reparar ou em circunstância alguma desmontar o produto exceto quando for para o eliminar no fim da respetiva vida útil.
5. Nunca desligar o produto com as mãos molhadas.
6. Desligar este produto da tomada de parede antes de efetuar a limpeza e a manutenção. Não utilizar detergentes líquidos ou aerossóis.

7. O cabo de alimentação deve ser retirado da tomada de parede quando o mesmo não for utilizado durante um longo período de tempo.
8. Guardar este produto num espaço seco quando não estiver em uso.
9. Não usar este produto junto de água, fontes de calor ou outros aparelhos que produzam calor.
10. A bateria não deve ser exposta à luz solar direta ou ao fogo.
11. Não tentar substituir a bateria. Para reparação e manutenção deve consultar o estabelecimento comercial onde fez a compra ou o centro de assistência ao cliente indicado pelo referido estabelecimento.

CUIDADO: Perigo de explosão se a pilha for incorretamente substituída.

12. Não usar qualquer fonte de alimentação exceto a especificamente indicada para este produto.
13. Guardar as instruções de funcionamento num lugar seguro.
14. Contactar um centro de assistência autorizado se tiver alguma dúvida acerca deste produto.

LIGAÇÃO DA ALIMENTAÇÃO

- Desembalar este produto, assegurar que o interruptor LIGAR/DESLIGAR está na posição "OFF".
- Ligar o adaptador CA fornecido para este produto, ligar o adaptador à tomada de parede.
- Indicador Verde da bateria mudará para laranja

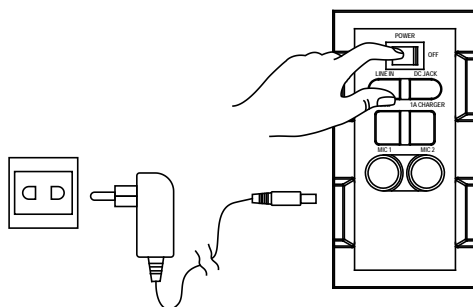

RECARREGAR

- O aparelho vem equipado com um alarme indicador de bateria.
- Se o LED da bateria ficar intermitente, significa que o nível da bateria está fraco e é necessário recarregar a mesma.
- Ao ligar a alimentação CA, o LED da bateria ficará vermelho, isso significa que o aparelho está a recarregar.
- Quando o LED da bateria ficar verde, significa que a bateria está totalmente carregada.

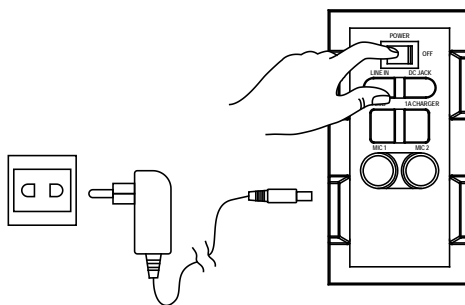

É recomendado carregar a bateria durante cerca de seis horas antes de usar o aparelho pela primeira vez.

Poupança de energia: Se este produto estiver inativo durante cerca de 20 minutos, entrará automaticamente no modo em espera. Desligar-se-á automaticamente.

Cuidado: Para manter a bateria recarregável em boas condições, os utilizadores devem verificar o aparelho e colocar o interruptor de Ligar/Desligar no painel traseiro na posição de “Off” sempre que o usar e antes de o guardar, é altamente recomendado que os utilizadores carreguem totalmente a bateria pelo menos uma vez em cada dois meses.

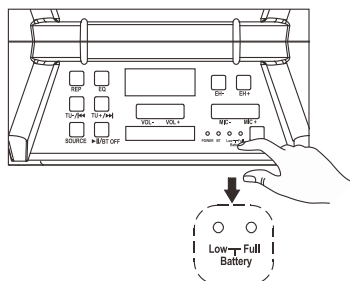

LIGAÇÃO BLUETOOTH

- Depois de o interruptor ser colocado na posição “On”, o modo BT Bluetooth é definido como predefinido.
- O indicador LED azul ficará intermitente no modo de emparelhamento. O visor do LED vermelho exibirá “bt”
- Ativar a função Bluetooth no seu dispositivo e procurar por “TSP-303” seguidamente premir para ligar.
- Será ouvido um sinal de som ligado e o indicador de ligação do LED azul deixará de piscar e ficará fixo.
- A ligação Bluetooth está concluída.
- Selecionar a música a partir do seu dispositivo Bluetooth e começar a reproduzir.
- Manter premida a tecla BT OFF para desligar o dispositivo emparelhado e entrar no modo de emparelhamento.

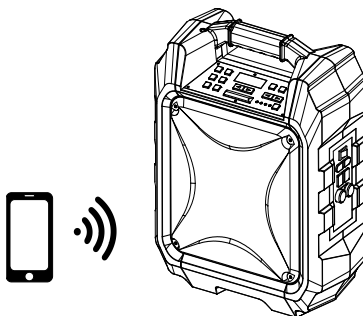

RÁDIO FM

- Premir o botão “Source” e selecionar Rádio, a Frequência do Rádio FM será exibida no visor do LED vermelho.
- Premir a tecla reproduzir/pausa para busca automática e memorizar.
- Premir e manter premidos os botões TU ◀◀ ou TU ▶▶ para escolher a estação seguinte disponível memorizada. Premir ligeiramente os mesmos para sintonização fina.

PORTA USB

- Premir o botão “Source” e selecionar USB. Será exibido USB no visor do LED vermelho.
- Inserir a unidade USB.
- Selecionar a sua música favorita premindo TU ◀◀ ou TU ▶▶.
- Premir “REP” para repetir uma vez para a canção atual, premir de novo “REP” para repetir todas as canções. Premir o botão três vezes para entrar no modo de reprodução aleatória.

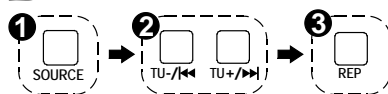
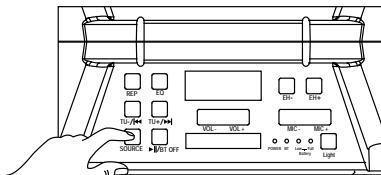

Se o parêlo estiver a reproduzir no modo Bluetooth “BT”, mudará automaticamente para o modo USB quando for inserida a unidade de memória USB.

Importante: A porta USB é destinada apenas para a transferência de dados. Não podem ser usados outros dispositivos com esta ligação USB. Não é recomendado o uso dos cabos de extensão USB.

ENTRADA

- Premir o botão “Source” e selecionar LINE. Será exibido LINE no visor do LED vermelho.
- Ligar o seu cabo de 3,5 mm na entrada LINE no painel traseiro e o aparelho entrará no modo LINE IN.
- Pode ligar qualquer dispositivo áudio que tenha uma ficha de saída áudio de 3,5 mm e reproduzir qualquer áudio a partir do dispositivo ligado.

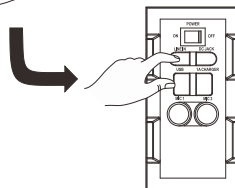
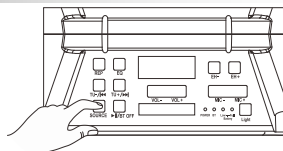

RECARREGAR SMARTPHONES/TABLETS

- Recarregar Smartphones funciona com alimentação CA e alimentação CC.

CUIDADO: Quando o indicador vermelho de bateria fraca acender, isso significa que o aparelho necessita de ser recarregado e que o recarregamento do smartphone só será feito através do adaptador de alimentação CA.

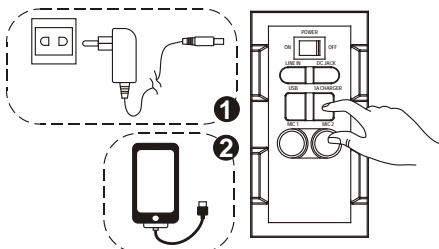

- Ligar o Adaptador de Alimentação CA a uma tomada de parede.
- Ligar os seus smartphones/tablets com o cabo USB de recarregamento no painel lateral marcado com “carregador 1A”.
- Ligar o cabo de recarregamento aos seus smartphones/tablets. Tem início o recarregamento.
- Desligar o cabo USB de recarregamento quando os seus smartphones/tablets estiverem totalmente recarregados.

**Esta tomada destina-se apenas para carregar dispositivos que exijam 5V e 1A.
Caso contrário pode provocar danos.**

KARAOKE

- Este produto permite-lhe fazer karaoke com canções que estão a ser reproduzidas tanto no modo BT USB como no modo LINE IN e aceita 2 microfones ao mesmo tempo.
- Ligar o cabo do seu microfone no painel lateral marcado com “MIC 1” e/ou “MIC 2”.
- Ajustar o volume MIC “MIC +/MIC -” ou o volume principal na parte superior do painel de controlo.
- Ajustar o nível Eco “EH+/EH-”.
- Começar a cantar.

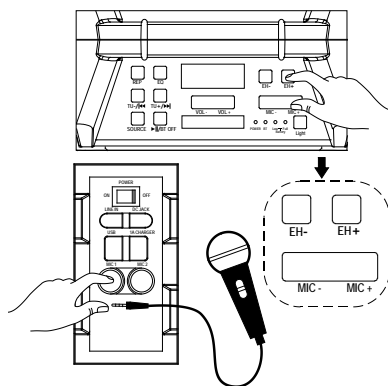

ADVERTÊNCIA: - Se o volume do MIC e os níveis ECO forem definidos demasiado alto ou no máximo, pode ouvir o som de reflexão dos agudos. Baixar o volume rapidamente para evitar danos.

EFEITOS DE SOM

- O “modelo Cliente” tem um Equalizador integrado.
- Premir e seleccionar o efeito de som predefinido para a sua música: LIGEIRA, CLÁSSICA, POP, ROCK e JAZZ.

RESOLUÇÃO DE PROBLEMAS

Geral

Sem alimentação

- Verificar se o adaptador CA está inserido com firmeza no aparelho e a tomada elétrica.
- Verificar se o interruptor Ligar/Desligar está na posição Ligar.
- Se a bateria estiver fraca ligar o adaptador CA para carregar e poder operar.s

As teclas não respondem.

- Ligar o interruptor Ligar/Desligar na posição Desligar e seguidamente na posição Ligar para reiniciar o aparelho.
- Desligar o adaptador CA e ligá-lo novamente.

Nenhum som ouvido

- Assegurar que o volume LINE ligado está definido num nível aceitável.
- Assegurar que o dispositivo Bluetooth ligado tem saída de áudio através da saída BT.
- Assegurar que o volume do dispositivo Bluetooth ligado está definido num nível aceitável.

Operações Bluetooth

A qualidade do áudio é fraca

- A receção do Bluetooth é fraca. Deslocar o dispositivo Bluetooth para mais perto da coluna.

Não é possível emparelhar o dispositivo Bluetooth

- Assegurar que o dispositivo Bluetooth e a coluna não estão ligados a qualquer outro dispositivo Bluetooth.
- Assegurar que o LED azul na coluna está a piscar rapidamente (modo de emparelhamento).
- Desligar a alimentação e depois voltar a ligá-la novamente, premir o botão BT Off durante 2 segundos para entrar no modo de emparelhamento.

CUIDADO:

- O adaptador CA/CC e o aparelho principal não devem ser expostos a pingos ou jactos de água e objetos contendo líquidos, tal como jarras não devem ser colocadas por cima do aparelho e do adaptador CA/CC.
- Manter uma distância mínima de 10 cm à volta do aparelho para ventilação suficiente.
- A ventilação não deve ser obstruída através da cobertura das aberturas de ventilação com objetos, como jornais, toalhas de mesa, cortinas, etc.
- Não colocar fontes de chama viva, como velas acesas, perto da aparelhagem.
- A ficha elétrica do adaptador CA é usada para desligar o aparelho, o aparelho desligado deve ser mantido pronto a funcionar.
Para desligar completamente a entrada de alimentação, o adaptador CA/CC deve ser completamente desligado da corrente elétrica.
- O adaptador CA/CC não deve estar obstruído ou deve ser facilmente acessível durante o uso a que se destina.
- Não usar o aparelho em climas tropicais.

Acerca da bateria de ácido-chumbo selada:

Este aparelho funciona tanto com a bateria (Modelo nº: Tianchang 6-FM-2.6, 12V, 2600mAh) desligar o adaptador CA da ficha de entrada CC para funcionar a bateria (depois de totalmente carregada), ligar o adaptador CA enquanto a bateria está ligada inicia ao carregamento da mesma. As luzes do indicador LED carregado acendem em vermelho durante o carregamento, quando a bateria está totalmente carregada o indicador fica verde. Carregar totalmente uma bateria descarregada pode levar até 3 horas. Uma bateria totalmente carregada tem uma duração de cerca de 2 horas de reprodução contínua. O tempo de reprodução pode variar com o ambiente em redor, o nível de volume da coluna e o estado da bateria. É aconselhável aguardar 10-20 minutos antes de voltar a carregar a bateria se tiver ficado fraca durante o funcionamento.

TODOS OS DIREITOS RESERVADOS, COPYRIGHT DENVER
ELECTRONICS A/S

DENVER®

www.denver-electronics.com



Equipamentos elétricos e eletrônicos, bem como as pilhas que os acompanham, contêm materiais, componentes e substâncias que podem ser perigosos para a sua saúde e para o meio ambiente, caso os materiais usados (equipamentos elétricos e eletrônicos deitados fora, incluindo pilhas) não sejam eliminados corretamente.

Os equipamentos elétricos e eletrônicos, bem como as pilhas, vêm marcados com um símbolo composto de um caixote do lixo e um X, como mostrado abaixo. Este símbolo significa que os equipamentos elétricos e eletrônicos, bem como as pilhas, não devem ser eliminados em conjunto com o lixo doméstico, mas separadamente.

Como utilizador final, é importante que entregue as suas pilhas usadas numa unidade de reciclagem adequada. Assim, certamente as pilhas serão recicladas de acordo com a legislação e o meio ambiente não será prejudicado.

Todas as cidades possuem pontos de recolha específicos, onde os equipamentos elétricos e eletrônicos, bem como as pilhas, podem ser enviados gratuitamente para estações de reciclagem e para outros locais de recolha ou recolhidos na sua própria casa. O departamento técnico da sua cidade disponibiliza informações adicionais quanto a isto.

Importador:
DENVER ELECTRONICS A/S
Omega 5A, Soeften
DK-8382 Hinnerup
Dinamarca
www.facebook.com/denverelectronics

O(a) abaixo assinado(a) Inter Sales A/S declara que o presente tipo de equipamento de rádio TSP-303 está em conformidade com a Diretiva 2014/53/UE. O texto integral da declaração de conformidade está disponível no seguinte endereço de Internet:
<http://www.denver-electronics.com/denver-tsp-303/>

TSP-303
PRZENOŚNY GŁOŚNIK
BLUETOOTH NA KÓŁKACH



PODRĘCZNIK OBSŁUGI

| | |
|--------------------------------------------|----------|
| OPIS ELEMENTÓW..... | 2 |
| WSKAZÓWKI BEZPIECZEŃSTWA..... | 3 |
| PODŁĄCZENIE ZASILANIA..... | 4 |
| ŁADOWANIE | 4 |
| ZŁĄCZENIE BLUETOOTH | 5 |
| RADIO FM..... | 5 |
| PORT USB..... | 6 |
| WEJŚCIE LINIOWE | 6 |
| ŁADOWANIE SMARTFONÓW/TABLETÓW | 7 |
| • PIĘKANIE | 7 |
| EFEKTY DŹWIĘKOWE..... | 7 |
| ROZWIĄZYWANIE PROBLEMÓW..... | 8 |
| OSTROŻNIE | 9 |

OPIS ELEMENTÓW

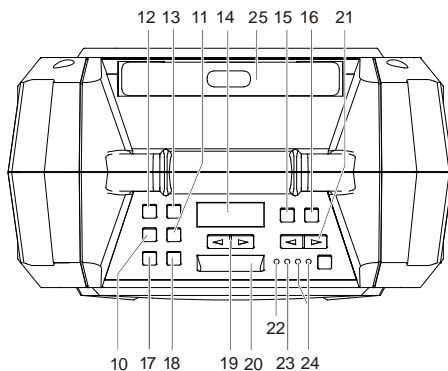
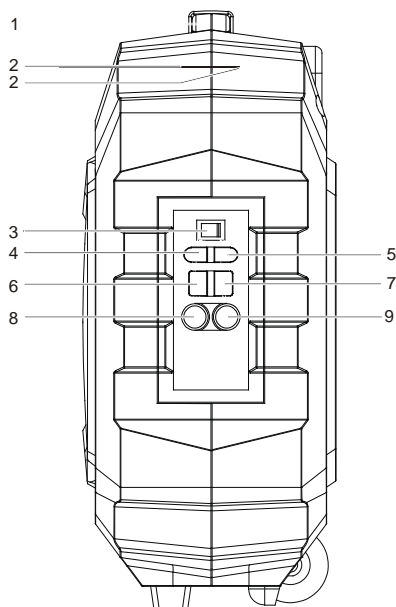

- | | |
|-----------------------------------------------|----------------------------|
| 1. UCHWYT | 16. ECHO W GÓRĘ |
| 2. WYTRZYMAŁA OBUDOWA | 17. ŹRÓDŁO |
| 3. WŁĄCZNIK/WYŁĄCZNIK | 18. PRZYCISK |
| 4. WEJŚCIE LINIOWE | PAUZA/ODTWARZANIE/WYŁ. BT |
| 5. WEJŚCIE DC (15 V 1,5A \ominus \oplus) | (ROZŁĄCZANIE) |
| 6. PORT USB | 19. PRZYCISK GŁOŚNOŚĆ |
| 7. ŁADOWARKA 1 A (5 V) | (GÓRA/DÓŁ) |
| 8. PORT MIKROFONU 1 | 20. WSKAŹNIK LED |
| 9. PORT MIKROFONU 2 | 21. GŁOŚNOŚĆ MIKROFONU |
| 10. DOSTRAJANIE W DÓŁ/◀◀ | (GÓRA/DÓŁ) |
| 11. DOSTRAJANIE W GÓRĘ/▶▶ | 22. WSKAŹNIK ZASILANIA |
| 12. PRZYCISK POWTARZANIA | 23. WSKAŹNIK BLUETOOTH |
| 13. PRZYCISK KOREKTORA | 24. WSKAŹNIK AKUMULATORA |
| 14. WYŚWIETLACZ LED | (NISKIE NAŁADOWANIE/PEŁNY) |
| 15. ECHO W DÓŁ | 25. RĄCZKA WÓZKA |

WSKAZÓWKI BEZPIECZE•STWA

Aby zapewnić prawidłowe działanie produktu i zapobiec pożarowi lub zagrożeniu porażeniem, należy uważnie przeczytać wszystkie informacje zawarte w niniejszych wskazówkach bezpieczeństwa.



Symbol błyskawicy wpisany w trójkąt równoboczny ma za zadanie zwrócić uwagę użytkownika na obecność nieosłoniętego niebezpiecznego napięcia wewnątrz obudowy produktu, którego natężenie jest wystarczające, by stanowić zagrożenie porażenia prądem elektrycznym.

CAUTION

RYZIKO PORA•ENIA
PR•DEM

OSTRZE•ENIE: ABY ZMNIJSZYĆ ZAGROŻENIE PORAŻENIEM ELEKTRYCZNYM, NIE NALEŻY ZDEJMOWAĆ OBUDOWY (ANI TYŁU). NIE MA WEWNĄTRZ CZĘŚCI PODLEGAJĄCYCH SERWISOWI UŻYTKOWNIKA. SERWIS PROSZĘ POWIERZYĆ WYKwalifikowanemu PERSONELOWI.



Wykrzyknik na trójkącie równobocznym informuje użytkownika o ważnych instrukcjach działania i konserwacji (serwisowania) w literaturze dołączonej do urządzenia.

ROZPAKOWANIE:

Sprawdź, czy wszystkie poniższe elementy znajdują się w pudełku.

- Jednostka główna
- Adapter zasilania AC
- Podręcznik obsługi
- Pasek na ramię

WA•NE INSTRUKCJE:

1. Upewnij się, że wtyczka jest w pełni wsunięta w gniazdo ściennie oraz że produkt działa na źródle zasilania zgodnym z napięciem na tabliczce znamionowej.
2. Nigdy nie włączaj produktu, jeśli kabel zasilania lub adapter są uszkodzone lub bardzo gorące.
3. Nie modyfikuj kabla zasilania oraz nie pozwól, by został uszkodzony przez zaginanie, zakręcanie lub niepotrzebne ciągnięcie.
4. Nie próbuj modyfikować, naprawiać ani w żaden inny sposób rozmontowywać produktu, chyba że podczas procesu likwidacji pod koniec jego żywotności.
5. Nigdy nie odłączaj produktu mokrymi rękoma.
6. Odłącz produkt od gniazda ściennego, zanim rozpoczniesz czyszczenie lub konserwację. Nie używać ciekłych środków czystości lub aerozoli.

7. Jeśli produkt nie będzie używany przez długi czas, urządzenie powinno być odłączone od źródła zasilania.
8. Przechowuj produkt w suchym miejscu, jeśli nie jest używany.
9. Nie korzystaj z produktu w pobliżu wody, źródeł gorąca lub innych urządzeń wytwarzających ciepło.
10. Akumulator nie powinien być narażony na bezpośrednie światło słoneczne lub ogień.
11. Nie należy próbować wymieniać akumulatora. W celu napraw i serwisu należy skonsultować się ze sklepem, w którym produkt zakupiono, lub z centrum obsługi klienta podanym przez sklep.

OSTRO•NIE: Przy niewłaściwej wymianie akumulatora istnieje niebezpieczeństwo eksplozji.

12. Nie korzystaj z żadnego innego źródła zasilania poza tymi przeznaczonymi dla tego produktu.
13. Zachowaj niniejszą instrukcję obsługi w bezpiecznym miejscu.
14. W przypadku pytań na temat produktu skontaktuj się z autoryzowanym centrum obsługi.

PODŁĄCZENIE ZASILANIA

- Rozpakuj produkt, upewniając się, że WŁĄCZNIK/WYŁĄCZNIK jest w pozycji „OFF”.
- Podłącz załączony adapter AC do produktu, podłącz adapter AC do gniazda ściennego.
- ZIELONY wskaźnik LED akumulatora zmieni kolor na pomarańczowy.

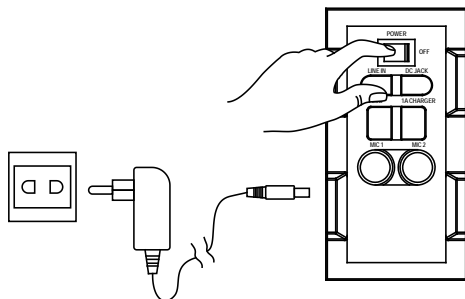

ŁADOWANIE

- Urządzenie jest wyposażone we wskaźnik stanu akumulatora.
- Jeśli wskaźnik LED akumulatora miga, to znaczy, że stan naładowania jest niski i konieczne jest ładowanie.
- Po podłączeniu zasilania AC, wskaźnik LED akumulatora zmieni kolor na czerwony, co będzie oznaczać ładowanie urządzenia.

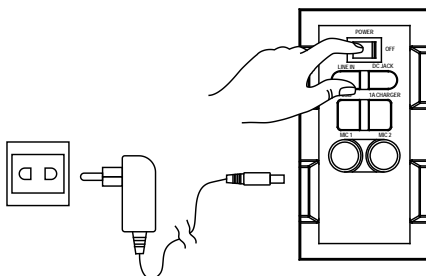

- Gdy wskaźnik LED akumulatora zmieni kolor na zielony, akumulator będzie w pełni naładowany.

Przed pierwszym u•yciem urz•dzenia zalecamy ładowanie akumulatora przez 6 godzin.

Oszcz•dzenie energii: Je• li produkt nie pracuje przez 20 minut, to automatycznie przejdzie w tryb gotowo•ci. Automatycznie si• wył•czy.

Ostro•nie: Aby zachować akumulator w dobrym stanie, użytkownik powinien sprawdzać urządzenie i pamiętać, by przełączyć włącznik do pozycji „Off” na tylnym panelu za każdym razem, gdy urządzenie nie jest już używane oraz przed składowaniem. Zalecamy, by użytkownik w pełni ładował akumulator przynajmniej raz na dwa miesiące.

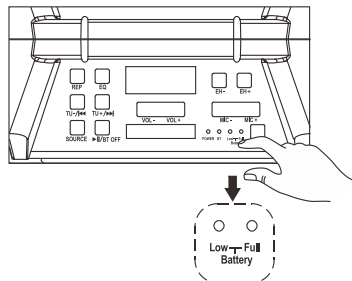

ZŁ•CZE BLUETOOTH

- Gdy włącznik jest ustawiony na „On”, tryb Bluetooth „BT” włącza się jako domyślny.
- Niebieski wskaźnik LED będzie migać w trybie parowania. Czerwony wyświetlacz LED pokaże „BT”.
- Włącz funkcję Bluetooth w swoim urządzeniu i wyszukaj „TSP-303”, a następnie naciśnij, by połączyć.
- Rozlegnie się dźwięk oznaczający nawiązane połączenie, a niebieski wskaźnik LED połączenia przestanie migać i zapali się na stałe.
- Łączenie Bluetooth zostało zakończone.
- Wybierz muzykę na swoim urządzeniu Bluetooth i rozpocznij odtwarzanie.
- Przytrzymaj przycisk BT OFF, by odłączyć sparowane urządzenie i przejść do trybu parowania.

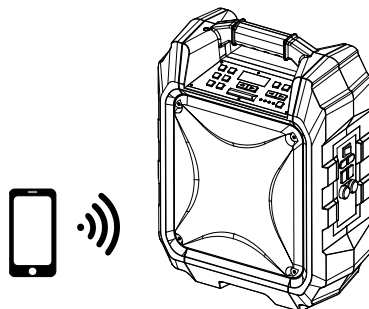

RADIO FM

- Naciśnij przycisk „Source” i wybierz Radio. Na czerwonym wyświetlaczu LED pojawi się częstotliwość radiowa FM.
- Naciśnij przycisk odtwarzania/pauzy, by automatycznie wyszukać i zapisać.

- Naciśnij i przytrzymaj przyciski TU ◀◀ lub TU ▶▶, by wybrać następną zapisaną stację. Naciśnij na krótko, by dostroić.

PORT USB

- Naciśnij przycisk „Source” i wybierz USB. Na czerwonym wyświetlaczu LED pojawi się USB.
- Wsuń pamięć USB.
- Wybierz swoją ulubioną muzykę, naciskając TU ◀◀ lub TU ▶▶.
- Naciśnij „REP”, by powtórzyć jeden raz bieżącą piosenkę. Naciśnij ponownie „REP”, by powtórzyć wszystkie piosenki. Naciśnij przycisk trzy razy, by wejść do trybu losowego odtwarzania.

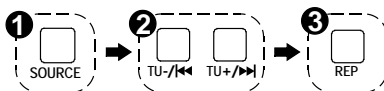
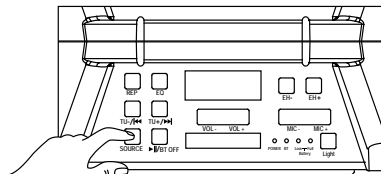

Je• li urz• dzenie odtwarza w trybie Bluetooth „BT”, to automatycznie przeł• czy si• do trybu USB, je• li podł• czony zostanie napł• d USB.

Wa• ne: Port USB przeznaczony jest wyłącznie do przesyłania danych. Inne urządzenia nie mogą być używane z tym złączem USB. Korzystanie z przedłużacza USB nie jest zalecane.

WEJ• CIE LINIOWE

- Naciśnij przycisk „Source” i wybierz LINE. Na czerwonym wyświetlaczu LED pojawi się LINE.
- Podłącz kabel 3,5 mm do wejścia liniowego LINE z tyłu urządzenia, a przejdzie ono do trybu LINE IN.
- Możesz podłączyć jakiegokolwiek urządzenie audio wyposażone we wtyczkę wyjścia 3,5 mm i odtwarzać jakiegokolwiek audio z podłączonego urządzenia.

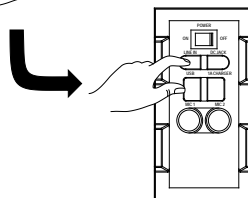
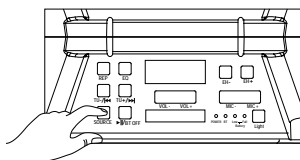

ŁADOWANIE SMARTFONÓW/TABLETÓW

- Ładowanie smartfona działa zarówno na zasilanie AC, jak i DC.

OSTRO•NIE: Gdy zapali się czerwony wskaźnik akumulatora, to znaczy, że urządzenie musi być naładowane, a ładowanie smartfona może być przeprowadzone wyłącznie przez adapter zasilania AC.

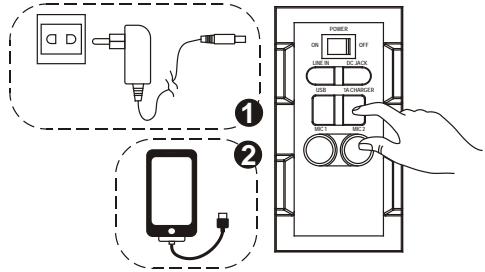

- Podłącz adapter zasilania AC do gniazda ściennego.
- Podłącz swój kabel ładowania przez USB od smartfona/tabletu do bocznego panelu oznaczonego „Ładowarka 1 A”.
- Podłącz kabel ładowania do smartfona/tabletu. Rozpocznie się ładowanie.
- Odłącz kabel ładowania USB, gdy smartfon/tablet jest w pełni naładowany.

Wtyczka jest przeznaczona wyłącznie do ładowania urządzeń wymagających 5 V i 1 A. W przeciwnym razie może wystąpić uszkodzenie.

• PIEWANIE

- Niniejszy produkt umożliwia śpiewanie z piosenkami odtwarzanymi przez BT, USB lub WEJŚCIE LINIOWE i pozwala na równoczesne podłączenie 2 mikrofonów.
- Podłącz kabel mikrofonu do bocznego panelu oznaczonego „MIK 1” i/lub „MIK 2”.
- Ustaw głośność MIKROFONU „MIC +/MIC -” lub przy pomocy głównego regulatora głośności na górnym panelu.
- Ustaw poziom echa „EH +/EH -”.
- Zacznij śpiewać

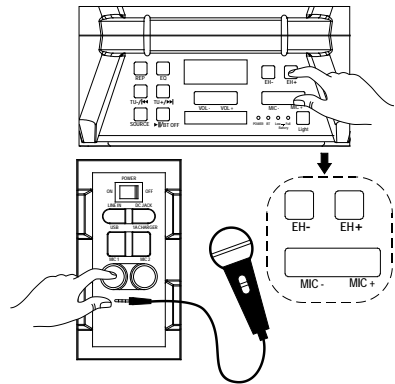

OSTRZE•ENIE: - Jeśli poziom głośności MIKROFONU i ECHA jest zbyt wysoki lub ustawiony na maksymalny, może być słyszalny wysoki dźwięk sprz•enia zwrotnego. Szybko obniż głośność, by uniknąć uszkodzenia.

EFEKTY D•WI•KOWE

- „Model klienta” ma wbudowany korektor
- Naciśnij i wybierz zaprogramowany efekt dźwiękowy muzyki: PŁASKI, KLASYCZNY, POP, ROCK i JAZZ

Ogólne

Brak zasilania

- Sprawdź, czy adapter AC jest prawidłowo podłączony do urządzenia i gniazda elektrycznego.
- Sprawdź, czy Wł•cznik jest ustawiony w pozycji On.
- Jeśli akumulator jest wyczerpany, podłącz adapter AC, by go naładować i włączyć urządzenie.

Przyciski nie reagują

- Przetaw włącznik do pozycji Off, a następnie On, by zresetować urządzenie.
- Odłącz adapter AC i ponownie podłącz.

Brak dźwięku

- Upewnij się, że głośność urządzenia podłączonego do WEJŚCIA LINIOWEGO jest ustawiona na odpowiednim poziomie.
- Upewnij się, że wyjście dźwięku podłączonego urządzenia Bluetooth jest wyjściem BT.
- Upewnij się, że głośność podłączonego urządzenia Bluetooth jest ustawiona na odpowiednim poziomie.

Obsługa Bluetooth

Słaba jako d wi ku

- Słaby odbiór Bluetooth. Przesuń urządzenie Bluetooth bliżej głośnika.

Nie mo•na sparowa• urz•dzenia Bluetooth

- Upewnij się, że urządzenie Bluetooth oraz głośnik nie są połączone z żadnym innym urządzeniem Bluetooth.
- Upewnij się, że niebieski wskaźnik LED na głośniku szybko miga (tryb parowania).
- Przełącz wyłącznik na Off, następnie ponownie na On. Naciśnij i przytrzymaj na 2 sekundy przycisk BT Off, by wejść do trybu parowania.

OSTRO• NIE:

- Adapter AC/DC oraz urządzenie nie mogą być narażone na kapanie wody lub jej rozbryzgi, a przedmioty napełniane cieczą, jak wazony, nie powinny być na urządzeniu ani adapterze AC/DC stawiane.
- Dla zachowania wystarczającej wentylacji urządzenie powinno mieć wolną przestrzeń w odstępnie około 10 cm.
- Wentylacja nie może być utrudniona przykryciem otworów wentylacyjnych takimi przedmiotami jak gazety, serwetki, zasłony itd.;
- Na urządzeniu nie należy umieszczać otwartych źródeł ognia, takich jak palące się świece.
- Jeśli wtyczka zasilania adaptera AC/DC służy do odłączania urządzenia i powinno być zawsze możliwe jej łatwe wyjęcie.
Dla całkowitego odłączenia urządzenia od zasilania zasilacz AC/DC powinien być całkowicie odłączony od sieci zasilania.
- Adapter AC/DC nie powinien być zablokowany i podczas korzystania należy zachować swobodny do niego dostęp.
- Nie należy korzystać z urządzenia w klimacie tropikalnym.

O hermetycznym akumulatorze ołowiowo-kwasowym:

To urządzenie działa na zasilaniu akumulatorowym (model nr: Tianchang 6-FM-2,6, 12 V, 2600 mAh). Odłącz adapter zasilania AC od gniazda wejściowego DC, by urządzenie pracowało na akumulatorze (po pełnym naładowaniu). Podłączenie adaptera zasilania AC, gdy akumulator jest zainstalowany, uruchomi ładowanie akumulatora. Podczas ładowania zapali się czerwony wskaźnik LED. Gdy akumulator jest w pełni naładowany, kolor wskaźnika zmienia się na zielony. Pełne naładowanie rozładowanego akumulatora może zająć 3 godziny. W pełni naładowany akumulator starcza na około 2 godziny nieprzerwanego odtwarzania. Ten czas odtwarzania może być nierównomierny w zależności od otoczenia, poziomu głośności głośnika oraz stanu akumulatora. Jeśli podczas pracy akumulator całkowicie się wyczerpie, zalecamy odczekanie 10-20 minut przed ponownym jego ładowaniem.

WSZYSTKIE PRAWA ZASTRZEŻONE, PRAWA AUTORSKIE DENVER
ELECTRONICS A/S

DENVER®

www.denver-electronics.com



Urządzenia elektryczne i elektroniczne oraz baterie zawierają materiały, komponenty i substancje, które mogą być niebezpieczne dla zdrowia i środowiska, jeśli ze zużyтыми materiałami (wyrzucanymi urządzenia elektrycznymi i elektronicznymi oraz bateriami) nie postępuje się właściwie.

Urządzenia elektryczne i elektroniczne oraz baterie są zaznaczone przekreślonym symbolem pojemnika na śmieci, patrz poniżej. Ten symbol oznacza, że urządzenia elektryczne i elektroniczne oraz baterie nie powinny być wyrzucane razem z innymi odpadami domowymi, lecz powinny być wyrzucane oddzielnie.

Ważne jest, abyś jako użytkownik końcowy wyrzucał zużyte baterie w odpowiednich i przeznaczonych do tego miejscach. W ten sposób zapewniasz, że baterie podlegają procesowi recyklingu zgodnie z rozporządzeniami władz i nie będą szkodzić środowisku.

We wszystkich miastach powstały punkty zbiórki, gdzie można oddać bezpłatnie urządzenia elektryczne i elektroniczne oraz baterie do stanowisk recyklingu bądź innych miejsc zbiórki, albo urządzenia i baterie mogą być odebrane z domu. Dodatkowe informacje znajdują się w wydziale technicznym urzędu miasta.

Importer:

DENVER ELECTRONICS A/S

Omega 5A, Soeften

DK-8382 Hinnerup

Dania

www.facebook.com/denverelectronics

Inter Sales A/S niniejszym oświadcza, że typ urządzenia radiowego TSP-303 jest zgodny z dyrektywą 2014/53/UE. Pełny tekst deklaracji zgodności UE jest dostępny pod następującym adresem internetowym:

<http://www.denver-electronics.com/denver-tsp-303/>

TSP-303
PRIJENOSNI ZVU• NIK S
BLUETOOTHOM



KORISNI• KI PRIRU• NIK

SADRŽAJ

| | |
|-----------------------------------------|---|
| OPIS DIJELOVA | 2 |
| SIGURNOSNE UPUTE | 3 |
| MREŽNO SPAJANJE | 4 |
| PUNJENJE | 4 |
| POVEZIVANJE PUTEM BLUETOOTHA | 5 |
| FM RADIO..... | 5 |
| USB PRIKLJU• AK..... | 5 |
| ULAŽNI PRIKLJU• AK | 6 |
| PUNJENJE PAMETNOG TELEFONA/TABLETA..... | 6 |
| SING-A-LONG | 6 |
| ZVU• NI EFEKTI | 7 |
| RJEŠAVANJE PROBLEMA..... | 7 |
| OPREZ | 8 |

OPIS DIJELOVA

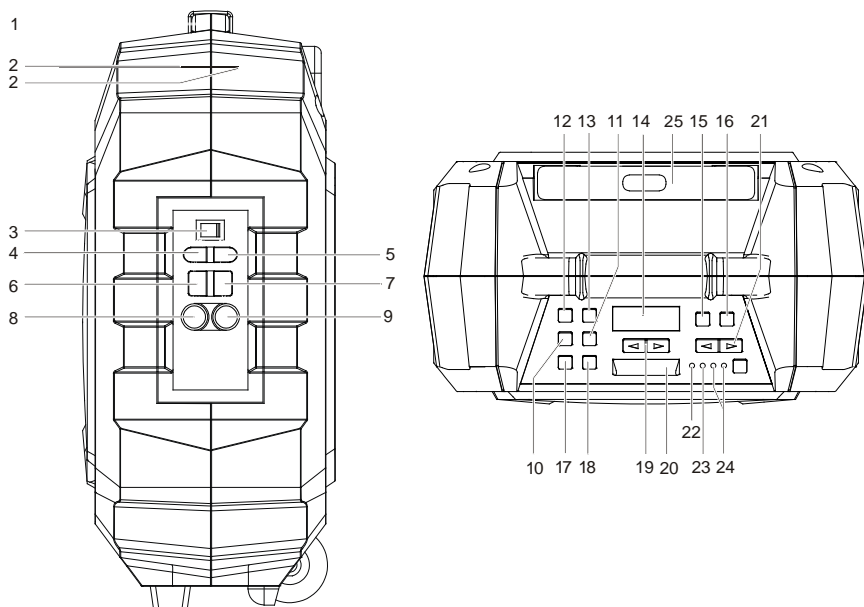

- | | |
|--------------------------------------------|--------------------------------|
| 1. RUČICA | 15. SMANJENJE EHA |
| 2. REBRASTO KUĆIŠTE | 16. POVEĆANJE EHA |
| 3. TIPKA ZA | 17. IZVOR |
| UKLJUČIVANJE/ISKLJUČIVANJE | 18. PAUZA/REPRODUCIRAJ/TIPKA |
| 4. ULAZNI PRIKLJUČAK | BT OFF (PREKID VEZE) |
| 5. ULAZ DC (15 V 1.5A \ominus \oplus) | 19. TIPKA GLASNOĆE (VIŠE/NIŽE) |
| 6. USB PRIKLJUČAK | 20. LED LAMPICA |
| 7. PUNJAČ 1A (5V) | 21. GLASNOĆA MIKROFONA |
| 8. PRIKLJUČAK ZA MIKROFON 1 | (VIŠE/NIŽE) |
| 9. PRIKLJUČAK ZA MIKROFON 2 | 22. INDIKATOR NAPAJANJA |
| 10. UGAĐANJE NANIŽE/◀◀ | 23. BLUETOOTH INDIKATOR |
| 11. UGAĐANJE NAVIŠE/▶▶ | 24. INDIKATOR BATERIJE |
| 12. TIPKA ZA PONAVLJANJE | (PRAZNO/PUNO) |
| 13. TIPKA EKVILIZATORA | 25. RUČICA ZA NOŠENJE |
| 14. LED ZASLON | |

SIGURNOSNE UPUTE

Kako biste osigurali ispravan rad proizvoda i spriječili požar ili električni udar, pažljivo pročitajte sve informacije sadržane u ovim sigurnosnim uputama.



Simbol munje sa strelicom prema dolje unutar istostraničnog trokuta upozorava korisnika na prisutnost neizoliranog „opasnog napona“ unutar kućišta proizvoda koji je dovoljno visok da predstavlja opasnost od strujnog udara.

CAUTION

OPASNOST OD STRUJNOG UDARA

UPOZORENJE: KAKO BI SE SMANJILA OPASNOST OD STRUJNOG UDARA, NE OTVARAJTE KUĆIŠTE (ILI STRAŽNJI DIO). UNUTRA NEMA DIJELOVA KOJI SE MOGU SERVISIRATI. SERVISNE POPRAVKE POVJERITE KVALIFICIRANOM OSOBLJU SERVISA.



Znak uskličnika unutar istostraničnog trokuta upozorava korisnika na postojanje važnih uputa za rad i održavanje (servisiranje) u priručniku koji ste dobili s proizvodom.

RASPAKIRANJE:

Provjerite nalaze li se svi sljedeći dijelovi u kutiji:

- Glavna jedinica
- AC adapter napajanja
- Korisnički priručnik
- Naramenica

VAŽNE UPUTE:

1. Provjerite je li utikač potpuno umetnut u utičnicu i radi li proizvod na izvoru električnog napajanja koji se podudara s njegovim nazivnim naponom.
2. Nemojte koristiti proizvod ako su žica ili adapter oštećeni ili pretjerano zagrijani.
3. Ne mijenjajte kabel i pazite da ga ne oštetite na bilo koji način, primjerice nepotrebним savijanjem, uvijanjem ili povlačenjem.
4. Ne pokušavajte mijenjati, popravljati ili na bilo koji način rastavljati proizvod, osim kada ga bacate na kraju radnog vijeka.
5. Nikad ne odspajajte uređaj mokrim rukama.
6. Iskopčajte proizvod iz zidne utičnice prije čišćenja i održavanja. Nemojte koristiti tekuća ili aerosolna sredstva za čišćenje.
7. Ako uređaj nećete upotrebljavati dulje vrijeme, kabel napajanja treba biti isključen iz zidne utičnice.
8. Čuvajte proizvod na suhom mjestu kada nije u uporabi.
9. Ne koristite uređaj u blizini vode, izvora topline ili drugih uređaja koji stvaraju toplinu.
10. Baterija ne smije biti izložena izravnoj Sunčevoj svjetlosti ili vatri.

11. Ne pokušavajte zamijeniti bateriju. Za popravak i servisiranje, obratite se trgovini u kojoj je uređaj kupljen odnosno servisu koji odredi trgovina.

OPREZ: Pogrešno umetanje baterije može uzrokovati opasnost od eksplozije.

12. Nemojte koristiti izvor napajanja osim onog koji je posebno osmišljen za ovaj proizvod.

13. Čuvajte ove upute za rukovanje na sigurnom mjestu.

14. Obratite se ovlaštenom servisu ako imate bilo kakav upit o proizvodu.

MREŽNO SPAJANJE

- Raspakirajte ovaj proizvod i provjerite nalazi li se prekidač napajanja UKLJUČENO/ISKLJUČENO u položaju „OFF”.
- Spojite isporučeni AC adapter na proizvod i priključite AC adapter u zidnu utičnicu.
- Zeleno LED svjetlo indikatora baterije pretvorit će se u narančasto.

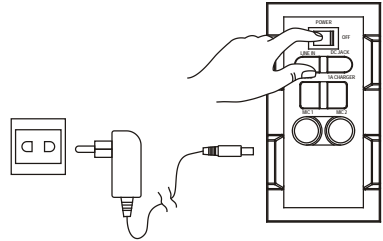

PUNJENJE

- Uređaj se isporučuje s indikatorom napunjenosti baterije.
- Ako LED lampica baterije treperi, znači da je razina napunjenosti baterije niska i da je potrebno punjenje.
- Kada se uređaj spoji na izmjeničnu struju, LED lampica baterije svijetli crveno što znači da se uređaj puni.
- Kada LED lampica svijetli zeleno znači da je baterija potpuno napunjena.

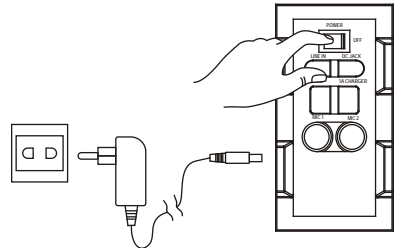

Preporu•uje se da punitre bateriju oko 6 sati prije nego što po•nete koristiti ure•aj prvi put.

Ušteda energije: Kad se ure•aj nalazi u stanju mirovanja, automatski prelazi u stanje pripravnosti nakon 20 minuta. Automatski se isklju•uje.

Oppez: Kako bi se punjiva baterija očuvala u dobrom stanju, korisnici trebaju provjeriti uređaj i uvjeriti se da se prekidač napajanja Uključeno/Isključeno na stražnjoj strani nalazi u položaju „Off” svaki put nakon korištenja, a prije skladištenja. Izričito se preporučuje da korisnik u potpunosti napuni bateriju najmanje jednom u dva mjeseca.

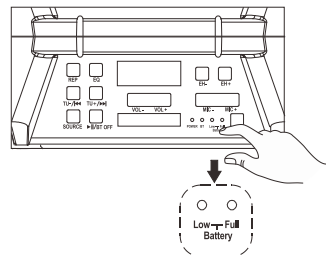

POVEZIVANJE PUTEM BLUETOOTHA

- Kada se prekidač napajanja nalazi u položaju „On”, zadani način rada je Bluetooth „BT”.
- Plava LED lampica indikatora će treptati pokazujući da je uređaj u načinu rada za uparivanje. Crvena LED lampica na zaslonu će prikazivati „BT”.
- Uključite Bluetooth funkciju na uređaju i potražite „TSP-303”, zatim pritisnite za povezivanje.
- Čut ćete zvučni signal za povezivanje, a plava LED lampica indikatora veze prestat će treptati i ostat će nadalje svijetliti.
- Bluetooth veza je uspostavljena.
- Odaberite glazbu s Bluetooth uređaja i pokrenite reprodukciju.
- Držeći tipku BT OFF prekidate vezu uparenog uređaja i ulazite u način rada za uparivanje.

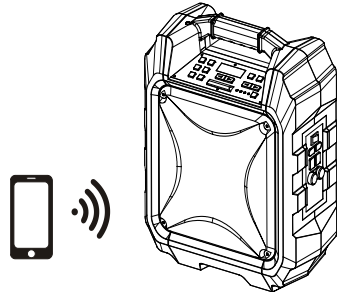

FM RADIO

- Kada pritisnete tipku „Source” i odaberete Radio, na crvenom LED zaslonu pokazat će se FM radio frekvencija.
- Pritisnite tipku reproduciraj/pauziraj za automatsko pretraživanje i pohranjivanje.
- Pritisnite i držite tipke TU ◀◀ ili TU ▶▶ kako biste odabrali sljedeću pohranjenu stanicu koja je dostupna. Kratko ih pritisnite za precizno podešavanje.

USB PRIKLJU• AKsss

- Pritisnite tipku „Source” i odaberite USB. USB će se prikazati na crvenom LED zaslonu.
- Umetnite USB memorijski uređaj.
- Odaberite svoju omiljenu glazbu pritiskom na tipke TU ◀◀ ili TU ▶▶.
- Pritisnite „REP” za jednokratno ponavljanje trenutne pjesme; ponovo pritisnite „REP” za ponavljanje svih pjesama. Pritisnite tipku tri puta za ulazak u nasumičnu reprodukciju.

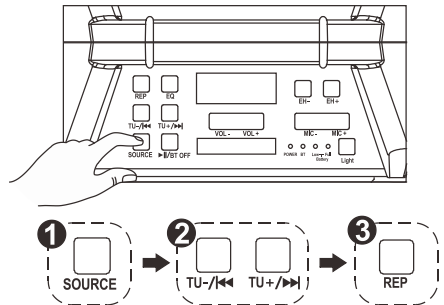

Ako ure• aj radi u Bluetooth na• inu rada “BT”, automatski • e prije• i u USB na• in kada se umetne USB privjesak.

Važno: USB priključak namijenjen je samo za prijenos podataka. Ostali uređaji ne

mogu se koristiti ovom USB vezom. Ne preporučuje se korištenje produžnih kabela za USB.

ULAZNI PRIKLJU• AK

- Pritisnite tipku „Source” i odaberite ulazni priključak LINE. Ulazni priključak će se pokazati na crvenom LED zaslonu.
- Priključite 3,5-milimetarski kabel u ulazni priključak na stražnjoj strani; uređaj će ući u način rada za ulazni priključak.
- Možete spojiti bilo koji audio uređaj koji ima 3,5-milimetarski audio izlaz i reproducirati bilo koji zvučni zapis s priključenog uređaja.

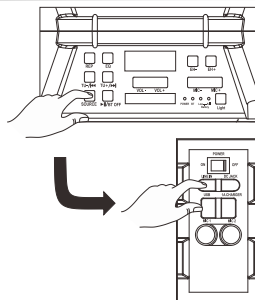

PUNJENJE PAMETNOG TELEFONA/TABLETA

- Punjenje pametnog telefona provodi se istosmjernom i izmjeničnom strujom.

OPREZ: Kada indikator slabe napunjenosti baterije svijetli crveno, to zna• i da proizvod treba napuniti te se punjenje pametnog telefona može provesti samo preko AC adaptera.

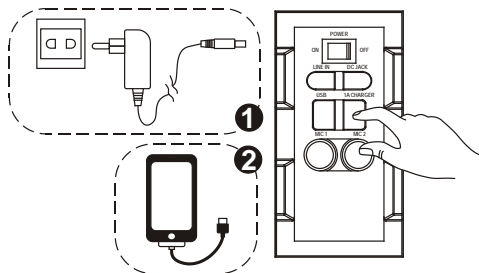

- Spojite kabel AC adaptera u zidnu utičnicu.
- Priključite USB kabel za punjenje vašeg pametnog telefona/tableta u bočnu ploču s oznakom "punjač 1A".
- Spojite kabel za punjenje na vaš pametni telefon/tablet. Punjenje započinje.
- Odspojite USB kabel za punjenje kada se pametni telefon/tablet potpuno napuni.

Ovaj priklju• ak namijenjen je samo za punjenje ure• aja koji zahtijevaju 5 V i 1 A. U drugom slu• aju, može do• i do ošte• enja

SING-A-LONG

- Ovaj proizvod omogućuje vam da pjevate uz pjesme reproducirane s BT-a, USB-a ili LINE IN načina rada te omogućava dva mikrofona u isto vrijeme.
- Priključite kabel mikrofona u bočnu ploču s oznakom "MIC 1" i/ili "MIC 2".
- Podesite glasnoću mikrofona „MIC +/MIC -" ili glavnu glasnoću na gornjoj upravljačkoj ploči.

- Podesite eho razinu „EH +/EH -“.
- Započnite s pjevanjem.

UPOZORENJE: - Ako su glasnoća mikrofona i razina eha postavljeni previsoko ili do maksimuma, može se odjek previsokih tonova. Odmah smanjite glasnoću u kako biste izbjegli oštećenja.

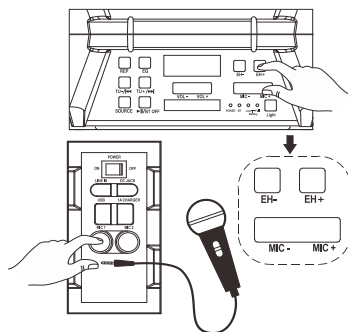

ZVU• NI EFEKTI

- „Model za kupce” ima ugrađen ekvilizator.
- Pritisnite i odaberite unaprijed postavljeni zvučni efekt za vašu glazbu: LAGANA, KLASIČNA, POP, ROCK i JAZZ GLAZBA.

RJEŠAVANJE PROBLEMA

Općenito

Nema napajanja

- Provjerite je li AC adapter pravilno umetnut u uređaj i zidnu utičnicu.
- Provjerite nalazi li se prekidač napajanja Uključeno/Isključeno u položaju On .
- Ako je baterija prazna, priključite AC adapter za punjenje i rad.

Tipke ne reagiraju

- Prebacite prekidač napajanja Uključeno/Isključeno na Off, a zatim ponovno na On kako biste resetirali uređaj.
- Odspojite AC adapter i priključite ga natrag.

Nema zvuka

- Provjerite je li glasnoća spojenog priključka LINE na umjerenj razini.
- Provjerite je li izlaz povezanog Bluetooth uređaja povezan preko izlaza BT-a.
- Provjerite je li glasnoća spojenog Bluetooth uređaja na umjerenj razini.

Rad Bluetooth uređaja

Loša kvaliteta zvuka

- Prijem Bluetooth uređaja je loš. Premjestite Bluetooth uređaj bliže zvučniku.

Ne može se upariti s Bluetooth uređajem

- Provjerite jesu li Bluetooth uređaj i zvučnik povezani s drugim Bluetooth uređajem.
- Provjerite da li plava LED lampica na zvučniku brzo treperi (način rada za uparivanje).
- Okrenite prekidač napajanja na Off, a zatim ponovno na On, pritisnite i držite tipku BT off (isključivanje Bluetootha) 2 sekunde za ulazak u način rada za uparivanje.

OPREZ:

- AC/DC adapter i glavni uređaj se ne smiju izlagati vlazi ili prskanju tekućinom, a predmeti napunjeni tekućinom, kao što su vaze, ne smiju se stavljati na uređaj i AC/DC adapter.
- Ostavite minimalno 10 cm oko uređaja radi osiguranja dovoljne ventilacije.
- Nemojte zaklanjati ventilacijske otvore predmetima kao što su novine, stolnjaci, zastori, itd.
- Izvori otvorenog plamena, kao što su zapaljene svijeće, ne smiju se stavljati na uređaj.
- Kada se koristi mrežni utikač AC/DC adaptera kao uređaj za odspajanje, odspojeni uređaj mora biti spreman za rad.
Ako želite potpuno odvajanje od izvora napajanja, AC/DC adapter morate iskopčati iz mrežne utičnice.
- Tijekom uporabe pristup AC/DC adapteru ne smije biti zapriječen, već lako dostupan.
- Ne koristite aparat u tropskim klimatskim uvjetima.

Zatvorena olovno-kisela baterija:

Ovaj uređaj također radi pomoću baterije (Model br: Tianchang 6-FM-2.6, 12 V, 2600 mAh). Iskopčajte AC adapter iz DC ulaznog priključka kako bi radio pomoću baterije (nakon što je potpuno napunite); priključivanje AC adaptera dok je baterija priključena pokreće punjenje baterije. LED lampica indikatora za punjenje svijetli crveno tijekom punjenja, a kada je baterija u cijelosti napunjena lampica svijetli zeleno. Potpuno punjenje prazne baterije može trajati 3 sata. Potpuno napunjena baterija dovoljna je za oko 2 sata neprekidne reprodukcije. Vrijeme reprodukcije može varirati ovisno o okruženju, razini glasnoće zvučnika i stanju baterije. Preporučljivo je da pričekate 10 - 20 minuta prije ponovnog punjenja baterije ako se ispraznila tijekom rada.

SVA PRAVA ZADRŽANA, AUTORSKA PRAVA DENVER
ELECTRONICS A/S

DENVER®

www.denver-electronics.com



Električna i elektronička oprema i priložene baterije sadrže materijale, komponente i tvari koje mogu biti opasne za vaše zdravlje i okoliš ako se otpadni materijal (odbačena električna i elektronička oprema i baterije) ne odlože na propisani način.

Električna i elektronička oprema i baterije su označene simbolom prekrizene kante za smeće. Ovaj simbol označava da se električna i elektronička oprema i baterije ne smiju odlagati zajedno s ostalim kućnim otpadom, već se moraju odlagati zasebno.

Važno je da kao krajnji korisnik, vaše iskorištene baterije odnesete u predviđeno i označeno postrojenje. Na taj način osigurat ćete recikliranje baterija sukladno zakonu i nećete nanijeti štetu okolišu.

Svi gradovi su odredili sabirna mjesta na kojima se električna i elektronička oprema, te baterije mogu besplatno odložiti ili pokupiti iz kućanstva. Dodatne informacije su dostupne u tehničkom odjelu vašeg grada.

Uvoznik:

DENVER ELECTRONICS A/S

Omega 5A, Soeften

DK-8382 Hinnerup

Danska

www.facebook.com/denverelectronics

Inter Sales A/S ovime izjavljuje da je radijska oprema tipa TSP-303 u skladu s Direktivom 2014/53/EU. Cjeloviti tekst EU izjave o sukladnosti dostupan je na sljedećoj internetskoj adresi:

<http://www.denver-electronics.com/denver-tsp-303/>

TSP-303

RESVÄSKA MED INBYGGD BLUETOOTH-HÖGTALARE



BRUKSANVISNING

INNEHÅLLSFÖRTECKNING

| | |
|-------------------------------------------------|---|
| BESKRIVNING AV DELAR..... | 2 |
| SÄKERHETSINSTRUKTIONER..... | 3 |
| STRÖMFÖRSÖRJNING | 4 |
| LADDNING | 4 |
| BLUETOOTH ANSL..... | 5 |
| FM-RADIO | 5 |
| USB-PORT..... | 5 |
| LINE IN..... | 6 |
| LADDNING FÖR SMARTA TELEFONER/SURFPLATTOR | 6 |
| SJUNG EN LÅT | 6 |
| LJUDEFFEKTER | 7 |
| FELSÖKNING..... | 7 |
| VAR FÖRSIKTIG..... | 8 |

BESKRIVNING AV DELAR

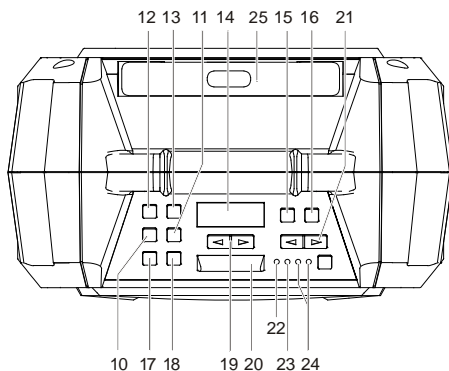
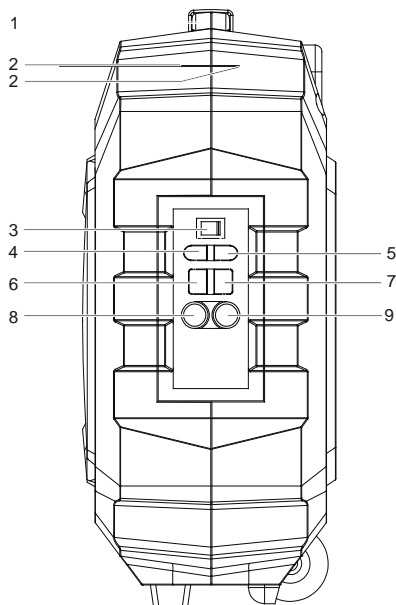

1. HANDTAG
2. ROBUST HÖLJE
3. ON/OFF (PÅ/AV)-KNAPPEN FÖR STRÖM
4. LINE IN
5. DC (15V 1.5A \ominus - \oplus) INGÅNG
6. USB-PORT
7. 1A LADDARE (5V)
8. MIC (MIKROFON)-PORT1
9. MIC (MIKROFON)-PORT2
10. INSTÄLLNING NED/◀◀
11. INSTÄLLNING UPP/▶▶
12. KNAPPEN UPPREPA
13. EQ-KNAPPEN

14. LED-DISPLAY
15. ECHO NED
16. ECHO UPP
17. KÄLLA
18. PAUSA/SPELA/BT FRÅN (KOPPLA FRÅN)-KNAPPEN
19. VOLYM (UPP/NED)-KNAPPEN
20. LED-LAMPA
21. MIC (MIKROFON) VOLYM (UPP/NED)
22. STRÖMINDIKATOR
23. BLUETOOTH INDIKATOR
24. BATTERIINDIKATOR (LÅGT/FULLT)
25. HANDTAG PÅ RESVÄSKA MED HJUL

SÄKERHETSINSTRUKTIONER

För att försäkra dig om korrekt användning av produkten och förhindra brand eller elektriska stötar, ska du noggrant läsa igenom all information som finns i dessa säkerhetsföreskrifter.



Blixten med pilhuvudet i en liksidig triangel är avsedd att varna användaren för närvaron av oisolerad "farlig spänning" innanför produktens hölje som kan vara tillräckligt stark för att utgöra en risk för elektriska stötar.

CAUTION

RISK FÖR ELEKTRISK STÖT
ÖPPNA INTE

VARNING: FÖR ATT MINSKA RISKEN FÖR ELSTÖTAR, SKA HÖLJET (ELLER BAKSIDAN) TAS BORT. INNEHÅLLER INGA KOMPONENTER SOM KAN LAGAS AV ANVÄNDAREN. SERVICE SKA BARA UTFÖRAS AV KVALIFICERAD SERVICEPERSONAL.



Utropstecknet i en liksidig triangel är avsedd att varna användaren för att det finns viktiga instruktioner för drift och underhåll (service) i den dokumentation som medföljer apparaten.

UPPACKNING:

Kontrollera att alla följande artiklar ingår i lådan.

- Huvudenhet
- AC-strömadapter
- ANVÄNDARMANUAL
- Axelrem

VIKTIGA INSTRUKTIONER:

1. Se till att kontakten är helt kopplad i vägguttaget och att produkten används med en elektrisk kraftkälla som är anpassad till märkspänningen.
2. Använd aldrig produkten om sladden eller adaptern är skadad eller överhettad.
3. Gör inga ändringar på sladden eller skada den på något sätt, som genom att böja, vrida eller dra i den i onödan.
4. Försök inte att ändra, reparera eller på något annat sätt plocka isär produkten, utom är den ska kasseras det i slutet av dess livslängd.
5. Koppla aldrig bort denna produkt med blöta händer.
6. Koppla bort produkten från vägguttaget innan du ska utföra rengöring och underhåll. Använd inte flytande rengöringsmedel eller sprayer.
7. Ström kabeln ska kopplas bort från vägguttaget när den inte används under en längre tid.
8. Förvara denna produkt på en torr plats när den inte används.
9. Använd inte denna produkt i närheten av vatten, värmekällor eller andra apparater som avger värme.

10. Batteriet får inte utsättas för direkt solljus eller eld.
 11. Försök inte att byta ut batteriet. För reparation och underhåll, kontakta inköpsstället eller kundtjänst som utsetts av butiken.
- VAR FÖRSIKTIG:** Vid felaktigt batteribyte föreligger risk för explosion.
12. Använd inte någon annan kraftkälla än den som är speciellt utformad för denna produkt.
 13. Förvara manualen på ett säkert ställe.
 14. Kontakta en auktoriserad serviceverkstad om du har någon förfrågan om den här produkten.

STRÖMFÖRSÖRJNING

- Packa upp denna produkt, och se till att strömmen PÅ/AV-knappen är satt till "OFF".
- Anslut den medföljande nätadaptern till denna produkt, och anslut sedan nätadaptern till vägguttaget.
- Batteriets GRÖN LED-indikator slår om till orange.

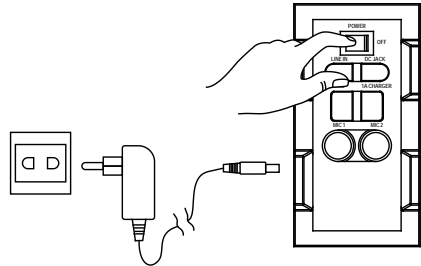

LADDNING

- Enheten levereras med indikator om varning för lågt batteri.
- Om batteriets LED blinkar, betyder det att batterinivån är låg och laddning krävs.
- Genom att ansluta nätströmmen, kommer batteriets LED att lysa rött, vilket betyder att enheten laddas.
- När batteriets LED lyser grön, betyder det att batteriet är fullt laddat.

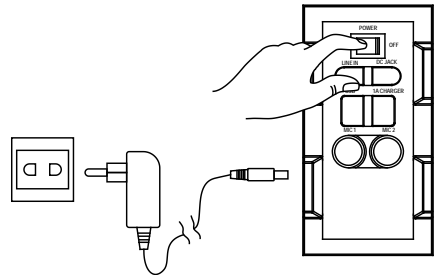

Rekommendationen är att batteriet ska laddas ca 6 timmar innan du börjar använda enheten för första gången.

Energibesparing: Om denna produkt inte är i bruk i cirka 20 minuter, kommer den att gå till standby-läge automatiskt. Den kommer att automatiskt stängas av.

Var försiktig: För att hålla batteriet i brukbart skick, bör användare kontrollera enheten och se till att stänga av strömmen På/Av-knappen på baksidan till "Off" varje gång efter användning och innan förvaring. Det rekommenderas starkt att användare laddar batteriet minst en gång varannan månad.

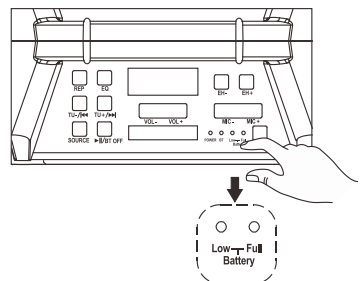

BLUETOOTH ANSL.

- När strömknappen slås till "On", ställs Bluetooth "BT"-läge in som standard.
- Blå LED-indikator blinkar i ihopparningsläge. Röd LED-display visar "bt"
- Slå på Bluetooth-funktionen på enheten, sök efter "TSP-303" och tryck sedan för att ansluta.
- Ansluten ljudsignal hörs och den blå LED-indikator för anslutning slutar blinka och är solid.
- Bluetooth-anslutningen har slutförts.
- Välj musik från din Bluetooth-enheten och börja spela upp.
- Håll BT AV-knappen för att koppla ifrån ihopparad enhet och ange ihopparningsläge.

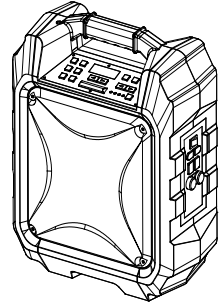

FM-RADIO

- Tryck på knappen "Source" och välj Radio. Frekvensen för FM-radio visas på den röda LED-displayen.
- Tryck på spela/pausa-knappen för att automatisk avsöka och spara.
- Tryck på och håll TU ◀◀ eller TU ▶▶-knapparna för att välja nästa sparade tillgängliga station. Tryck kort på dem för att finjustera.

USB-PORT

- Tryck på knappen "Source" och välj USB. USB visas på den röda LED-displayen.
- Sätt i USB-minnet.
- Välj favorit musik genom att trycka på TU ◀◀ eller TU ▶▶.
- Tryck på "REP" när du vill upprepa spelning av den aktuella låten. Tryck igen på "REP" för att upprepa spelning av alla låtar. Tryck på knappen tre gånger för att komma in i slumpmässig uppspelning.

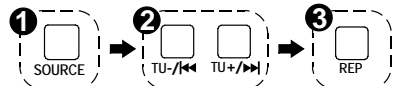
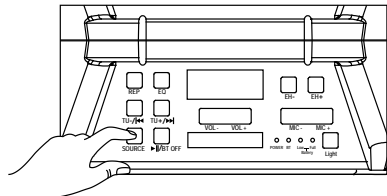

Om enheten spelar upp i Bluetooth-läge "BT", växlar den automatiskt till USB-läge när USB-minnet är isatt.

Viktigt: USB-porten är endast ämnad för dataöverföring. Andra enheter kan inte nyttjas med den här USB-anslutningen. Rekommenderas inte för användning av förlängningsladdar med USB.

LINE IN

- Tryck på knappen "Source" och välj LINE. LINE visas på den röda LED-displayen.
- Koppla in 3,5 mm kabeln till LINE-ingång på baksidan av panelen och enheten kommer att ange LINE-IN-läge.
- Du kan ansluta en ljudenhet som har 3,5 mm ljudutgång och spela upp ljud från den anslutna enheten.

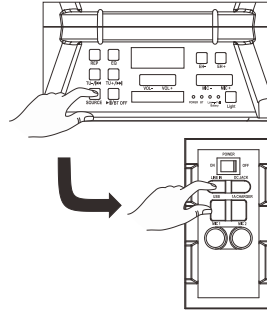

LADDNING AV SMARTA TELEFONER/SURFPLATTOR

- Laddning av smarta telefoner fungerar med både växelström och likström.

VAR FÖRSIKTIG: När indikatorn för batteriet lyser rött, måste produkten laddas på nytt och laddning för smarta telefoner kan endast utföras med en AC-nätadapter.

- Koppla in AC-adaptter till vägguttaget.
- Koppla in USB-laddningskabel för din smarta telefon/surfplatta in i sidaopenalen märkt "1A laddare".
- Anslut laddningskabeln till din smarta telefon/surfplatta. Laddningen börjar.
- Koppla bort USB-laddningskabel när din smarta telefon/surfplatta är fullt laddad.

Detta uttag är endast utformat för att ladda apparater som kräver 5V och 1A. Annars kan det leda till skada.

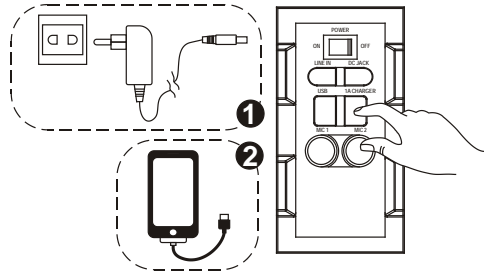

SJUNG EN LÅT

- Denna produkt gör det möjligt att sjunga med när låtarna spelas upp, antingen på BT-, USB- eller LINE IN-läge och tillåter användning av 2 mikrofoner samtidigt.
- Koppla in mikrofonkabeln i sidopenalen märkt "MIC 1" och/eller "MIC 2".
- Justera mikrofonvolymen med "MIC +/MIC -" eller huvudvolymen längst upp på kontrollpanelen.
- Justera ekonivån med "EH +/EH -".
- Börja sjunga

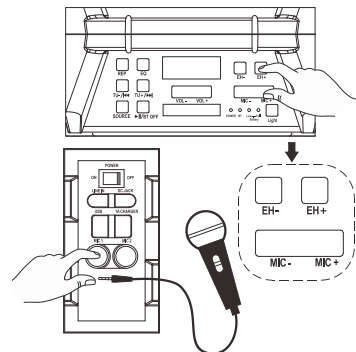

VARNING: - Om VOLYM för MIC och ECHO nivåer är satt för högt eller till max, kan du höra en hög tonhöjd som återkoppling. Sänk volymen snabbt för att undvika skada.

LJUDEFFEKTER

- "Kundmodellen" har en inbyggd utjämnare
- Tryck och välj förinställd ljudeffekt för din musik; FLAT, CLASSIC, POP, ROCK and JAZZ

FELSÖKNING

Allmänt

Ingen ström

- Kontrollera att nätadaptern är ordentligt isatt i enheten och eluttaget.
- Kontrollera att strömmen På/Av-knappen är satt till läget On.
- Om batteriet är urladdat, ska du ansluta nätadaptern för att ladda och använda.

Ingen respons från knapparna

- Vrid strömknappen På/Av till Av och sedan till På igen för att återställa enheten.
- Koppla bort nätadaptern och anslut den tillbaka igen.

Inget ljud hörs

- Se till att den anslutna volymen för LINE är inställd på en rimlig nivå.
- Se till att Bluetooth anslutna enheten matar ut ljudet via BT-ut.
- Se till att volymen för den Bluetooth anslutna enheten är inställd på en rimlig nivå.

Bluetooth-funktioner

Ljudkvaliteten är dålig

- Bluetooth-mottagningen är svag. Flytta Bluetooth-enheten närmare högtalaren.

Det går inte att para ihop Bluetooth-enheten

- Se till att Bluetooth-enheten och högtalaren inte är inte anslutna till någon annan Bluetooth-enhet.
- Kontrollera att den blå LED på högtalaren blinkar snabbt (Ihoppningsläge).
- Vrid strömbrytaren till Av, och sedan till På igen. Tryck och håll knappen BT av i 2 sekunder för att ange ihoppningsläge.

VAR FÖRSIKTIG:

- AC/DC-adapter och huvudenheten får inte utsättas för dropp eller stänk och inga föremål innehållande vätska, såsom vaser får placeras på apparaten och AC/DC-adaptorn.
- Minsta avstånd runt apparaten för tillräcklig ventilation är 10 cm.
- Ventilationen ska inte hindras genom att täcka ventilationsöppningar med objekt som tidningar, bordsdukar, gardiner osv.
- Inga öppna lågor, t.ex. tända stearinljus, får placeras på apparaten.
- När stickkontakten för AC/DC-adapter används som frångkopplingsenhet ska den vara i funktionsdugligt skick.
För att vara helt urkopplad ska AC/DC adaptorn vara helt uttagen från vägguttaget.
- AC/DC-adaptorn får inte blockeras och ska vara lättåtkomlig för avsedd användning.
- Använd inte apparaten i tropiska klimat.

Om tätat blybatteri:

Denna enhet fungerar antingen med batteripaketet (Modell nr.: Tianchang 6-FM-2.6, 12V, 2600mAh) koppla bort nätströmsadaptorn från DC-ingången för att använda batteripaketet (efter full laddning); anslutning av växelströmsadaptorn när batteripaketet är kopplat initierar laddning av batteriet. LED-indikatorn för laddning lyser röd under laddning, och när batteriet är fullt laddat lyser indikatorn grön. Ett helt urladdat batteri kan ta upp till 3 timmar att laddas. Ett fullt laddat batteripaket räcker i ungefär två timmar vid kontinuerlig uppspelning. Speltiden kan variera med hänsyn till den omgivande miljön, volymen på högtalaren och batteriets skick. Det rekommenderas att du väntar i 10-20 minuter innan du laddar batteripaketet om det har urladdats helt.

MED ENSAMRÄTT, UPPHOVSRÄTT DENVER ELECTRONICS A/S

DENVER®

www.denver-electronics.com



Elektrisk och elektronisk utrustning och tillhörande batterier innehåller material, komponenter och ämnen som kan vara skadliga för hälsan och miljön om avfallet (kasserad elektrisk och elektronisk utrustning och batterier) inte hanteras korrekt.

Elektrisk och elektronisk utrustning och batterier är märkta med en symbol i form av en överstruken soptunna (syns nedan). Denna symbol visar att elektrisk och elektronisk utrustning och batterier inte bör slängas tillsammans med annat hushållsavfall, utan ska istället slängas separat.

Som slutanvändare är det viktigt att du lämnar in dina använda batterier i en för ändamålet avsedd facilitet. På det viset säkerställer du att batterierna återvinns lagenligt och att de inte skadar miljön.

Alla kommuner har etablerat uppsamlingsställen där elektrisk och elektronisk utrustning och batterier antingen kan lämnas in kostnadsfritt i återvinningsstationer eller hämtas från hushållen. Vidare information finns att tillgå hos din kommuns tekniska förvaltning.

Importör:

DENVER ELECTRONICS A/S

Omega 5A, Soeften

DK-8382 Hinnerup

Danmark

www.facebook.com/denverelectronics

Härmed försäkras Inter Sales A/S att denna typ av radioutrustning TSP-303 överensstämmer med direktiv 2014/53/EU. Den fullständiga texten till EU-försäkran om överensstämmelse finns på följande webbadress:

<http://www.denver-electronics.com/denver-tsp-303/>

TSP-303

BLUETOOTH

TROLLEYHØJTTALER



BRUGERMANUAL

INDHOLDSFORTEGNELSE

| | |
|--------------------------------------|---|
| OVERSIGT OVER HØJTTALEREN..... | 2 |
| SIKKERHEDSVEJLEDNING | 3 |
| TILSLUTNING TIL LYSNETTET | 4 |
| OPLADNING | 4 |
| BLUETOOTH-FORBINDELSE | 5 |
| FM-RADIO | 5 |
| USB-PORT..... | 5 |
| LINE IN..... | 6 |
| OPLADNING AF SMARTPHONE/TABLET | 6 |
| SYNG MED | 7 |
| LYDEFFEKTER..... | 7 |
| FEJLFINDING | 7 |
| FORSIGTIG..... | 9 |

OVERSICHT OVER HØJTTALEREN

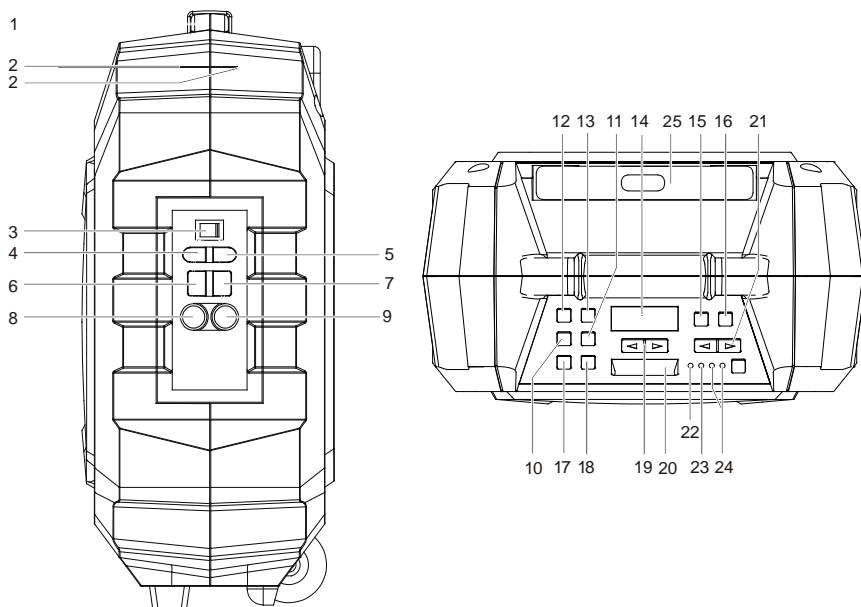

- | | |
|---------------------------------------|----------------------------------------------------|
| 1. HÅNDTAG | 14. LED-DISPLAY |
| 2. ROBUST HUS | 15. KNAPPEN EKKO - |
| 3. KNAPPEN TÆND/SLUK | 16. KNAPPEN EKKO + |
| 4. LINE IN | 17. SIGNALKILDE |
| 5. DC-STRØMINDTAG (15 V 1,5 A ⊖ ⊕) | 18. KNAPPEN PAUSE/AFSPIL/BT FRA (OPHÆV PARRING) |
| 6. USB-PORT | 19. KNAPPEN VOLUME (+/-) |
| 7. 1 A CHARGER (5 V OPLADNING) | 20. LED-LYS |
| 8. MIC MIKROFONINDGANG 1 | 21. MIC MIKROFONSTYRKE (+/-) |
| 9. MIC MIKROFONINDGANG 2 | 22. POWER-INDIKATOR |
| 10. KNAPPEN TUNING -/⏪ | 23. BLUETOOTH-INDIKATOR |
| 11. KNAPPEN TUNING +/⏩ | 24. INDIKATOR FOR BATTERINIVEAU (LAVT/FULDT) |
| 12. KNAPPEN GENTAG | 25. TROLLEYHÅNDTAG |
| 13. EQ-KNAP | |

SIKKERHEDSVEJLEDNING

Læs omhyggeligt alle oplysninger i denne sikkerhedsvejledning, så du kan betjene apparatet korrekt og undgå farer som brand og elektrisk stød.



Det trekantede symbol med lynet er beregnet på at gøre bruger opmærksom på, at apparatets indre indeholder strømførende dele, der ikke er isolerede, og hvis strømstyrke er tilstrækkelig til at udgøre en fare for skade på personer ved elektriske stød.

CAUTION

RISIKO FOR ELEKTRISK STØD

ADVARSEL: NEDSÆT RISIKOEN FOR ELEKTRISK STØD VED ALDRIG AT FJERNE DÆKSLER (ELLER BAGPANEL). INDEHOLDER INGEN DELE, BRUGER SELV KAN SERVICERE. OVERLAD SERVICE TIL UDDANNET SERVICEPERSONALE.



Formålet med udråbstegnet i den ligebenede trekant er at gøre brugeren opmærksom på vigtige anvisninger om betjening og vedligeholdelse (service) af apparatet i den medfølgende brugervejledning.

UDPAKNING:

Tjek, at følgende dele alle er i æsken.

- Højttalerenhed
- AC-strømforsyning
- Brugermanual
- Skulderrem

VIGTIGE ANVISNINGER:

1. Sørg for at sætte stikket godt fast i stikkontakten og tjek, at spændingen matcher apparatets mærkespænding.
2. Brug aldrig apparatet, hvis ledning eller strømforsyning er beskadiget eller føles usædvanligt varme.
3. Undlad at ændre på ledningen eller beskadige den ved f.eks. at bøje, sno eller trække den unødvendigt.
4. Forsøg ikke at ændre, reparere eller på nogen måde skille produktet ad undtagen i tilfælde af, at det er udtjent og skal bortskaffes.
5. Håndtér aldrig stikket med våde hænder.
6. Tag stikket ud af stikkontakten inden rengøring og vedligeholdelse af produktet. Brug ikke flydende rengøringsmidler eller rengøringsmidler på spraydåse.
7. Tag stikket ud af stikkontakten, hvis du ikke skal bruge apparatet i længere tid.
8. Opbevar apparatet på et tørt sted, når det ikke er i brug.

9. Undlad at anvende apparatet nær vand, varmekilder eller andre apparater, der afgiver varme.
 10. Batteriet må ikke udsættes for direkte sollys eller ild.
 11. Forsøg ikke at udskifte batteriet. Kræver apparatet reparation eller service, skal du kontakte den butik, hvor du købte apparatet, eller et kundeservicecenter anvist af butikken.
- FORSIGTIG: Eksplosionsfare, hvis batteriet udskiftes med andet af forkert type.**
12. Brug ikke nogen anden strømforsyning end den, der er specielt designet til dette produkt.
 13. Gem denne betjeningsvejledning på et sikkert sted.
 14. Kontakt et autoriseret servicecenter, hvis du har spørgsmål vedrørende dette produkt.

TILSLUTNING TIL LYSNETTET

- Pak produktet ud og tjek, at kontakten Power TÆND/SLUK står på "OFF".
- Forbind den medfølgende AC-strømforsyning til apparatet og forbind AC-strømforsyningen til en stikkontakt.
- Den GRØNNE LED batteriindikator skifter til orange.

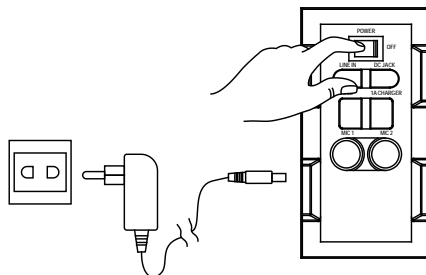

OPLADNING

- Højtaleren er udstyret med en ladeindikator.
- Hvis LED batteri-indikatoren blinker, betyder det, at batteriniveauet er lavt, og at genopladning er påkrævet.
- Når du tilslutter AC-strømforsyningen, skifter LED batteri-indikatoren til rødt som tegn på, at apparatet er under opladning.
- Når LED batteri-indikatoren skifter til grønt, betyder det, at batteriet er fuldt opladet.

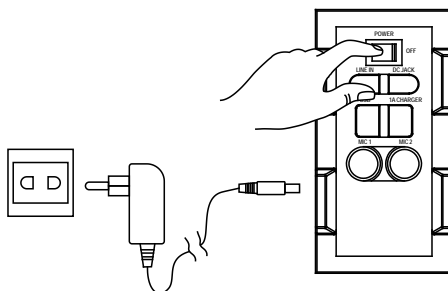

Det anbefales at oplade batteriet i ca. 6 timer, inden du tager det i brug første gang.

Energisparefunktion: Hvis apparatet ikke anvendes i ca. 20 minutter, går det automatisk på standby. Det slukker automatisk.

Forsigtig: Hold det genopladelige batteri i god form ved at tjekke højttaleren og sørg for at stille kontakten Power TÆND/SLUK på bagpanelet tilbage på "Off" efter hver brug og inden opbevaring. Det anbefales stærkt, at batteriet oplades fuldt ud mindst én gang hver anden måned.

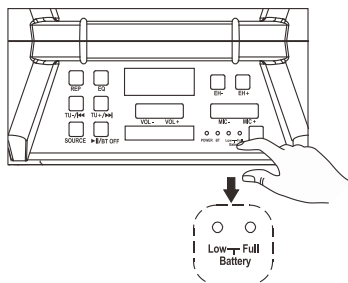

BLUETOOTH-FORBINDELSE

- Når Powerkontakten stilles på "On", starter højttaleren som standard op i Bluetooth "BT"-tilstand.
- Den blå LED-indikator blinker i parringstilstand. Det røde LED-display viser "bt".
- Slå Bluetooth-funktionen til i din enhed og søg efter "TSP-303". Tryk for at oprette forbindelse.
- Lyden fra den tilsluttede enhed vil nu kunne høres, og den blå LED-indikator holder op med at blinke og lyser konstant.
- Bluetooth-forbindelsen er oprettet.
- Vælg musikken på din Bluetooth-enhed og start afspilningen.
- Hold knappen BT OFF inde for at ophæve forbindelsen til en parret enhed og stille højttaleren i parringstilstand.

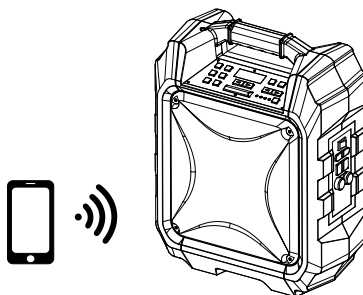

FM-RADIO

- Tryk på knappen "Source" og vælg Radio. FM radiofrekvensen vises på det røde LED-display.
- Tryk på knappen Afspil/pause for at søge og lagre stationer automatisk.
- Tryk og hold knappen TU ◀◀ eller TU ▶▶ for at gå til næste tilgængelige station i radioens hukommelse. Tryk kort for at finindstille.

USB-PORT

- Tryk på knappen "Source" og vælg USB. USB vises på det røde LED-display.
- Sæt en USB-nøgle i.
- Vælg din foretrukne musik ved at trykke på knapperne TU ◀◀ eller TU ▶▶.

- Tryk én gang på knappen "REP" for at gentage den aktuelle musikfil. Tryk på "REP" igen for at gentage alle musikfiler. Tryk på knappen for tredje gang, hvis du vil afspille indholdet i vilkårlig rækkefølge.

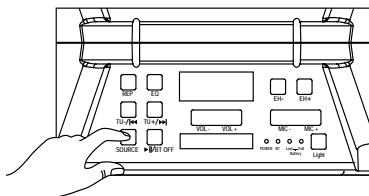

Hvis der afspilles via Bluetooth "BT", skifter højttaleren automatisk til USB, hvis der sættes en USB-nøgle i.

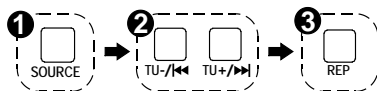

Vigtigt: USB-porten er udelukkende beregnet til dataoverførsel. Andre enheder kan ikke tilsluttes via denne USB-port. Brug af en USB forlængerledning anbefales ikke.

LINE IN

- Tryk på knappen "Source" og vælg LINE. LINE vises på det røde LED-display.
- Sæt dit 3,5 mm audiokabel i terminalen LINE IN på højttalerens bagpanel, hvorefter højttaleren automatisk aktiverer LINE IN-tilstand.
- Du kan tilslutte enhver audioenhed, der har en 3,5 mm audioudgang, og afspille audio fra den tilsluttede enhed.

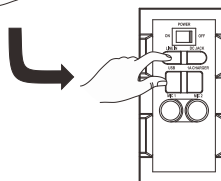
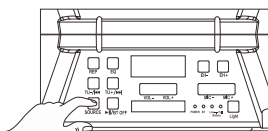

OPLADNING AF SMARTPHONE/TABLET

- Opladning af smartphones fungerer både med strøm fra lysnet og fra batteri.

FORSIGTIG: Når den røde indikator for lavt batteriniveau lyser op, betyder det, at højttaleren har brug for opladning, og opladning af smartphones kan nu kun foretages via AC-strømforsyningen.

- Forbind AC-strømforsyningen til en stikkontakt.
- Forbind din smartphone/tablet via USB-ladekablet til ladeterminalen på højttalerens sidepanel mærket "1A charger".
- Forbind ladekablet til din smartphone/tablet. Opladningen begynder.
- Fjern USB-ladekablet, når din smartphone/tablet er fuldt opladet.

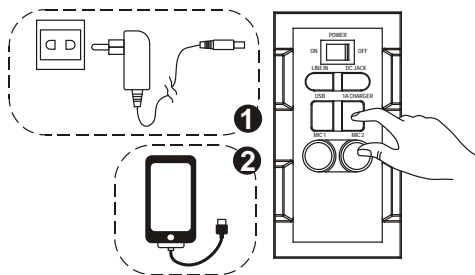

Dette stik er udelukkende designet til opladning af enheder, der kræver 5 V og 1 A. Forsøg på anden brug kan medføre skader.

SYNG MED

- Denne højttaler tillader, at du synger med på de sange, der afspilles via enten BT, USB eller LINE IN, og det er muligt at tilslutte to mikrofoner på samme tid.
- Forbind dit mikrofonkabel til terminalerne mærket "MIC 1" og/eller "MIC 2" på sidepanelet.
- Lydstyrkeknapperne på toppanelet.
- Justér ekkoniveauet med "EH + /EH -".
- Begynd at synge

ADVARSEL: - Hvis MIC mikrofonstyrke og EKKO er skruet for højt op, kan du risikere at blive udsat for rundhyl. Skru hurtigst muligt ned for lydstyrken for at undgå skader.

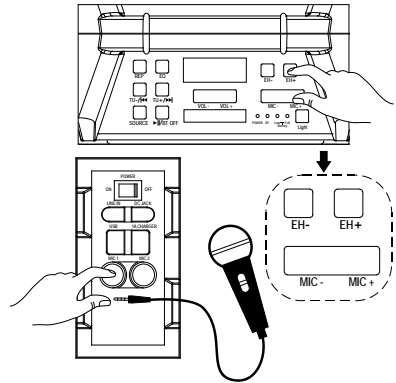

LYDEFFEKTER

- TSP-303 har en indbygget equalizer.
- Tryk for at vælge den equalizerindstilling, der passer til din musiktype; FLAT (normal), CLASSIC, POP, ROCK og JAZZ.

FEJLFINDING

Generelt

Ingen strøm

- Tjek, at AC-strømforsyningen er sikkert forbundet til apparatet og stikkontakten.
- Tjek, at kontakten Power Tænd/Sluk står på On.
- Hvis batteriet er kørt tørt, skal du forbinde AC-strømforsyningen for at oplade batteriet og fortsætte brugen.

Ingen respons fra knapper

- Stil kontakten Power Tænd/Sluk på Off og dernæst tilbage på On for at nulstille højttaleren.
- Tag AC-strømforsyningen ud af stikkontakten og sæt den i igen.

Ingen lyd

- Sørg for, at lydstyrken på den enhed, der er tilsluttet via LINE IN, er skruet op til et rimeligt niveau.
- Sørg for, at outputtet fra den tilsluttede Bluetooth-enhed sendes via BT out.
- Sørg for, at lydstyrken på den tilsluttede Bluetooth-enhed er skruet op til et rimeligt niveau.

Bluetooth-betjening

Dårlig lyd kvalitet

- Dårlig Bluetoothmodtagelse. Flyt Bluetooth-enheden tættere på højttaleren.

Kan ikke oprette Bluetooth-parring

- Sørg for, at hverken Bluetooth-enheden eller højttaleren er parret med en anden Bluetooth-enhed.
- Tjek, at den blå LED-indikator på højttaleren blinker hurtigt (parringstilstand).
- Stil Powerkontakten på Off og derefter tilbage på On. Tryk og hold knappen 'BT off' i 2 sekunder for at aktivere parringstilstand.

FORSIGTIG:

- AC/DC-strømforsyningen og højttaleren må ikke udsættes for dryp eller stænk. Undlad at placere væskefyldte beholdere, som f.eks. vaser, ovenpå apparatet og AC/DC-strømforsyningen.
- Der kræves minimum 10 cm frirum omkring apparatet for, at tilstrækkelig ventilation kan finde sted.
- Ventilationen må ikke hindres ved, at ventilationsåbningerne tildækkes med f.eks. aviser, duge, gardiner el. lign.
- Undlad at placere åben ild, som f.eks. stearinlys, ovenpå apparatet.
- Hvis AC/DC-strømforsyningens stik anvendes som hovedafbryder, skal der altid være let adgang til den stikkontakt, den er forbundet til. Hvis du vil koble enheden helt fra lysnettet, skal AC/DC-strømforsyningens stik tages helt ud af stikkontakten.
- Adgangen til AC/DC-strømforsyningen må ikke hindres, der skal altid være let adgang til strømforsyningen, mens den er i brug.
- Dette apparat må ikke anvendes i tropiske klimazoner.

Om det forseglede blybatteri:

Denne enhed strømforsynes med batteripakke (Model nr.: Tianchang 6-FM-2.6, 12 V, 2600 mAh). Tag stikket til AC-strømforsyningen ud af DC-strømindtaget, hvis du vil benytte batteripakken (når den er blevet fuldt opladet). Tilkobling af AC-strømforsyningen, mens batteripakken sidder i, starter opladningen af dette batteri. LED ladeindikatoren lyser rødt under opladningen. Når batteriet er fuldt opladet, lyser indikatoren grønt. Fuld opladning af en tom batteripakke kan tage 3 timer. En fuldt opladet batteripakke kan levere ca. 2 timers vedvarende afspilning. Spilletiden kan variere afhængigt af omgivelserne, højttalerens lydstyrke og batteriets tilstand. Det anbefales, at du venter 10-20 minutter inden opladning af batteripakken, hvis den er kørt helt tør under brugen.

ALLE RETTIGHEDER RESERVERET, COPYRIGHT DENVER
ELECTRONICS A/S

DENVER®

www.denver-electronics.com



Elektrisk og elektronisk udstyr samt medfølgende batterier indeholder materialer, komponenter og stoffer, der kan være skadelige for menneskers sundhed og for miljøet, hvis affaldet (kasseret elektrisk og elektronisk udstyr og batterier) ikke håndteres korrekt.

Elektrisk og elektronisk udstyr og batterier er mærket med nedenstående overkrydsede skraldespand. Den symboliserer, at elektrisk og elektronisk udstyr og batterier ikke må bortskaffes sammen med usorteret husholdningsaffald, men skal indsamles særskilt.

Som slutbruger er det vigtigt, at du afleverer dine udtjente batterier til de ordninger, der er etablerede. På denne måde er du med til at sikre, at batterierne genanvendes i overensstemmelse med lovgivningen og ikke unødigt belaster miljøet.

Alle kommuner har etableret indsamlingsordninger, hvor kasseret elektrisk og elektronisk udstyr samt bærbare batterier gratis kan afleveres af borgerne på genbrugsstationer og andre indsamlingssteder eller bliver afhentet direkte fra husholdningerne. Nærmere information kan fås hos kommunens tekniske forvaltning.

Importør:

DENVER ELECTRONICS A/S

Omega 5A, Søften

DK-8382 Hinnerup

Danmark

www.facebook.com/denverelectronics

Hermed erklærer Inter Sales A/S, at radioudstyrstypen TSP-303 er i overensstemmelse med direktiv 2014/53/EU:

<http://www.denver-electronics.com/denver-tsp-303/>

TSP-303
PERÄSSÄ VEDETTÄVÄ
BLUETOOTH-KAIUTIN



KÄYTTÖOPAS

SISÄLLYSLUETTELO

| | |
|----------------------------------------|---|
| OSIEN KUVAUKSET | 2 |
| TURVALLISUUSOHJEET | 3 |
| VIRRRAN KYTKENTÄ | 4 |
| LATAUS | 4 |
| BLUETOOTH-YHTEYS..... | 5 |
| FM RADIO..... | 5 |
| USB-PORTTI | 5 |
| TULOLIITÄNTÄ | 6 |
| ÄLYPUHELIMEN/TABLETIN LATAAMINEN | 6 |
| SING-A-LONG | 6 |
| ÄÄNITEHOSTEET | 7 |
| VIANETSINTÄ | 7 |
| HUOMIO..... | 8 |

OSIEN KUVAUKSET

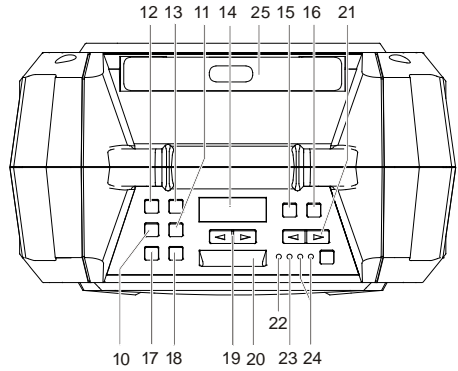
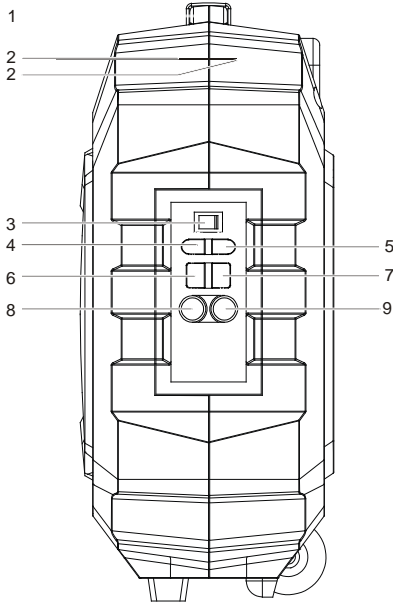



1. KAHVA
2. KESTÄVÄ KOTELO
3. VIRTAKYTKIN
4. TULOLIITÄNTÄ
5. DC (15 V 1,5 A \ominus \oplus) -TULO
6. USB-PORTTI
7. 1 A:N LATURI (5 V)
8. MIKROFONIPORTTI 1
9. MIKROFONIPORTTI 2
10. VIRITYS ALAS/◀◀
11. VIRITYS YLÖS/▶▶
12. KAPPALEENTOISTOPAINIKE
13. TAAJUUSKORJAINPAINIKE (EQ)
14. LED-NÄYTTÖ
15. KAIKU ALAS

16. KAIKU YLÖS
17. LÄHDE
18. TAUKO/TOISTO/BT POIS PÄÄLTÄ (YHTEYDEN KATKAISU) -PAINIKE
19. ÄÄNENVOIMAKKUUS (YLÖS/ALAS)
20. LED-VALAISIN
21. MIKROFONIN ÄÄNENVOIMAKKUUS (YLÖS/ALAS)
22. VIRRAN MERKKIVALO
23. BLUETOOTH-MERKKIVALO
24. AKUN MERKKIVALO (MATALA VARAUS/TÄYNNÄ)
25. VETOKAHVA

TURVALLISUUSOHJEET

Laitteen oikean toiminnan takaamiseksi ja tulipalon tai sähköiskun vaaran estämiseksi lue huolellisesti näiden turvallisuusohjeiden tiedot.

| | | |
|------------------------------------------------------------------------------------------------------------------------------------------------------------------------------------------------------------------------------------------------------------------------------------------------------------------------------------------------|-------------------------------------------------------------------------------------------------------------------------------------------------------------------------------------------------------------------------------------------------------------|-------------------------------------------------------------------------------------------------------------------------------------------------------------------------------------------------------------------------------------------------------------|
|  <p>Nuolikärkinen salama-symboli tasasivuisen kolmion sisällä on tarkoitettu varoittamaan käyttäjää tuotteen kotelon sisällä olevasta eristämättömästä vaarallisesta jännitteestä, jonka voimakkuus voi riittää aiheuttamaan ihmisille sähköiskun vaaran.</p> | <p>CAUTION SÄHKÖISKUN VAARA ÄLÄ AVAA.</p> <p>VAROITUS: SÄHKÖISKUVAARAN VÄHENTÄMISEKSI ÄLÄ AVAA KOTELOA (TAI TAKASUOJUSTA). EI KÄYTTÄJÄN HUOLLETTAVIA OSIA SISÄLLÄ. HUOLTO TULEE SUORITTAA AMMATTITAITOISEN HENKILÖN TOIMESTA.</p> |  <p>Tasasivuisen kolmion sisällä oleva huutomerkin kuva tarkoittaa, että laitteen mukana toimitetuissa ohjeissa on tärkeitä käyttö- ja kunnossapito (huolto) -ohjeita.</p> |
|------------------------------------------------------------------------------------------------------------------------------------------------------------------------------------------------------------------------------------------------------------------------------------------------------------------------------------------------|-------------------------------------------------------------------------------------------------------------------------------------------------------------------------------------------------------------------------------------------------------------|-------------------------------------------------------------------------------------------------------------------------------------------------------------------------------------------------------------------------------------------------------------|

PAKKAUKSESTA PURKAMINEN:

Tarkista, että kaikki seuraavat asiat löytyvät pakkauksesta.

- Päälaite
- Verkkolaite
- Käyttöopas
- Olkahihna

TÄRKEITÄ OHJEITA:

1. Varmista, että pistoke on kunnolla liitetty pistorasiaan ja että virtalähde on tuotteen nimellisjännitteen mukainen.
2. Älä koskaan käytä laitetta, jos virtajohto tai adapteri on vahingoittunut tai liian kuuma.
3. Älä tee muutoksia johtoon tai vahingoita sitä millään tavalla, kuten taivuttamalla, vääntämällä tai vetämällä sitä tarpeettomasti.
4. Älä yritä muuttaa, korjata tai millään tavoin purkaa laitetta muutoin kuin silloin, kun hävität sen käyttöiän lopussa.
5. Älä koskaan irrota tätä laitetta virtalähteestä, kun kätesi ovat märät.
6. Irrota laite pistorasiasta ennen puhdistusta ja huoltoa. Älä käytä nestemäisiä puhdistusaineita tai aerosoleja.
7. Virtajohto on irrotettava pistorasiasta, kun laitetta ei käytetä pitkään aikaan.
8. Säilytä tämä laite kuivassa paikassa, kun sitä ei käytetä.

9. Älä käytä tätä laitetta, jos lähellä on vettä, lämmönlähteitä tai muita lämpöä tuottavia laitteita.
 10. Akkua ei saa altistaa suoralle auringonvalolle tai tulelle.
 11. Älä yritä vaihtaa akkua. Jos laite tarvitsee korjausta tai huoltoa, ota yhteyttä myyntipisteeseen tai myyntipisteen osoittamaan asiakaspalvelukeskukseen.
- HUOMIO:** Räjähdysvaara, jos akku vaihdetaan väärin.
12. Älä käytä mitään muuta kuin juuri tälle tuotteelle tarkoitettua virtalähdettä.
 13. Säilytä nämä käyttöohjeet hyvässä tallessa.
 14. Ota yhteyttä valtuutettuun palvelupisteeseen, jos sinulla on tätä laitetta koskevia kysymyksiä.

VIRRRAN KYTKENTÄ

- Pura tämä tuote pakkauksestaan ja varmista, että virtakytkin on OFF-asennossa.
- Kytke toimitettu verkkolaite tähän tuotteeseen ja kytke verkkolaite pistorasiaan.
- Akun VIHREÄ LED-merkkivalo muuttuu oranssiksi.

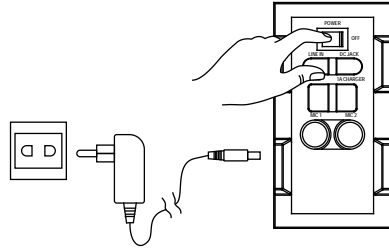

LATAUS

- Laitteessa on akun varaustason ilmaisim.
- Jos akun led-valo vilkkuu, se tarkoittaa, että akun varaus on alhainen ja se on ladattava.
- Kun laite kytketään verkkovirtaan, akun led-valo muuttuu punaiseksi, mikä tarkoittaa, että laitetta ladataan.
- Akun led-valon muuttuminen vihreäksi tarkoittaa, että akku on ladattu täyteen.

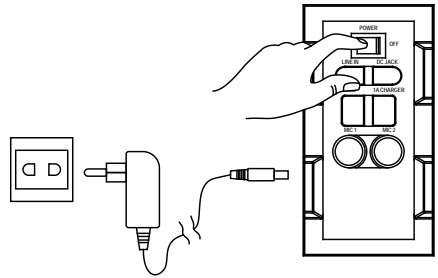

On suositeltavaa ladata akkua noin 6 tuntia ennen laitteen ensimmäistä käyttökertaa.

Energiansäästö: Jos laitetta ei käytetä 20 minuuttia, se siirtyä automaattisesti valmiustilaan. Se kytkeytyy pois päältä automaattisesti.

Huomio: Jotta ladattava akku pysyy hyvässä kunnossa, käyttäjien tulisi tarkistaa käytön jälkeen ja ennen varastointia, että laitteen takapaneelin virtakytkin on OFF-asennossa. On erittäin suositeltavaa ladata akku kokonaan täyteen vähintään kerran kahdessa kuukaudessa.

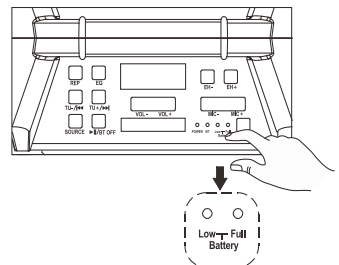

BLUETOOTH-YHTEYS

- Kun virtakytkin on ON-asennossa, laite on oletuksena Bluetooth (BT) -tilassa.
- Sininen led-merkkivalo vilkkuu, kun laite on laiteparinmuodostustilassa. Punaisessa led-näytössä näkyy "bt".
- Kytke laitteesi Bluetooth-toiminto päälle, etsi ja yhdistä laite "TSP-303".
- Yhteyden muodostamista ilmaiseva äänimerkki kuuluu, ja sininen yhteyden led-merkkivalo lakkaa vilkkumasta ja palaa jatkuvasti.
- Bluetooth-yhteys on valmis.
- Valitse musiikkia Bluetooth-laitteestasi aloita kuuntelu.
- Pura laitepari ja siirry laiteparinmuodostustilaan BT OFF -painikkeella.

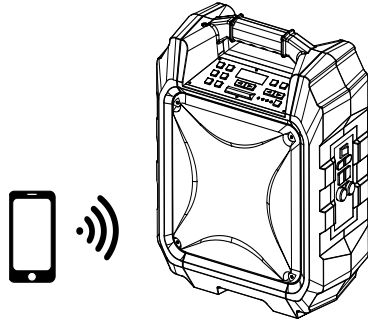

FM RADIO

- Paina SOURCE-painiketta ja valitse radio, jolloin FM-radiotaajuus näkyy punaisessa led-näytössä.
- Painamalla toisto/tauko-painiketta haet kanavan automaattisesti ja tallennat sen.
- Pitämällä pohjassa painikkeita TU ◀◀ tai TU ▶▶ valitset seuraavan saatavilla olevan tallennetun kanavan. Painamalla niitä lyhyesti hienosäädät taajuutta.

USB-PORTTI

- Paina Source-painiketta ja valitse USB. Tämän jälkeen punaisella led-näytöllä näkyy USB.
- Liitä USB-tikku.
- Painamalla painikkeita TU ◀◀ tai TU ▶▶ valitset haluamasi musiikin.
- Painamalla REP toistat nykyisen kappaleen kerran uudelleen, painamalla sitä uudelleen toistat kaikki kappaleet uudelleen. Painamalla painiketta kolme kertaa toistat kappaleita satunnaisessa järjestyksessä.

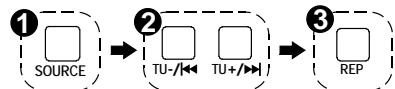
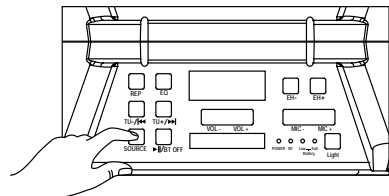

Jos laite toistaa Bluetooth-tilassa "BT", se vaihtaa automaattisesti USB-tilaan, kun USB-tikku liitetään.

Tärkeää: USB-portti on tarkoitettu vain tiedonsiirtoon. Tällä USB-liitännällä ei voida käyttää muita laitteita. USB-jatkokaapeleiden käyttämistä ei suositella.

TULOLIITÄNTÄ

- Paina Source-painiketta ja valitse LINE. Tämän jälkeen punaisella led-näytöllä näkyy "LINE".
- Liitä 3,5 mm:n kaapeli takapaneelin tuloliitännään, ja laite siirtyy LINE IN -tilaan.
- Voit liittää minkä tahansa äänilaitteen, jossa on 3,5 mm:n audiolähtöliitin, ja toistaa mitä tahansa ääntä liitetystä laitteesta.

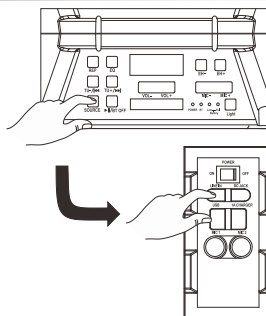

ÄLYPUHELIMEN/TABLETIN LATAAMINEN

- Älypuhelimien lataaminen toimii sekä verkkovirralla että tasavirralla.

HUOMIO: Kun akun matalan varauksen punainen merkkivalo syttyy, se tarkoittaa, että tuote on ladattava ja älypuhelimia voidaan ladata vain verkkolaitetta käyttämällä.

- Liitä verkkolaite pistorasiaan.
- Liitä älypuhelimien/tabletin USB-latauskaapeli sivupaneelin liittimeen 1A charger.
- Liitä latauskaapeli älypuhelimien/tablettiin. Lataaminen alkaa.
- Irrota USB-latauskaapeli, kun älypuhelin/tabletti on ladattu täyteen.

Tämä liitin on suunniteltu vain laitteille, jotka vaativat 1 A:n ja 5 V:n latauslähteen. Muunlaisten laitteiden lataaminen voi aiheuttaa vahingoittumisen.

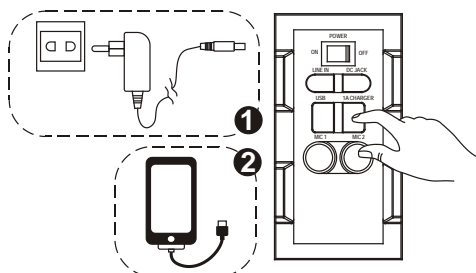

SING-A-LONG

- Tässä laitteessa on ominaisuus, joka mahdollistaa laulamisen samaan aikaan soittamasi musiikin kanssa joko BT-, USB- tai LINE IN -tilassa ja kahden mikrofonin käyttämisen samaan aikaan.
- Liitä mikrofonikaapeli sivupaneelin mikrofoniliitännään MIC 1 ja/tai MIC 2.
- Säädä yläohjauspaneelista mikrofonin äänenvoimakkuutta painikkeella MIC+ tai MIC - tai yleistä äänenvoimakkuutta.

- Säädä kaikutasoa painikkeella EH + tai EH - .
- Aloita laulaminen.

VAROITUS: – Jos mikrofonin äänenfonin äänenvoimakkuus ja kaikutaso säädetään liian korkeiksi, voit kuulla korkean akustisen kierron aiheuttaman äänen. Madalla äänenvoimakkuutta nopeasti vahinkojen välttämiseksi.

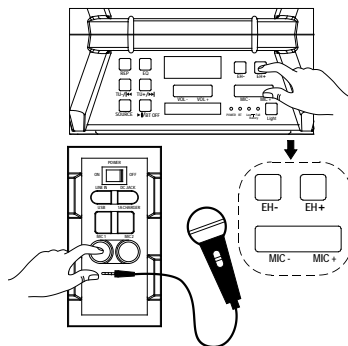

ÄÄNITEHOSTEET

- "Asiakkaan mallissa" on sisäänrakennettu taajuuskorjain.
- Paina ja valitse musiikillesi valmiita äänitehosteita: FLAT, CLASSIC, POP, ROCK ja JAZZ.

VIANETSINTÄ

Yleiset

Ei virtaa

- Tarkista, että verkkolaite on liitetty kunnolla laitteeseen ja pistorasiaan.
- Tarkista, että virtakytkin on ON-asennossa.
- Jos akku on tyhjä, lataa se verkkolaitteella.

Painikkeet eivät vastaa.

- Käynnistä laite uudelleen painamalla virtakytkin OFF-asentoon ja sitten takaisin ON-asentoon.
- Irrota verkkolaite ja kytke se uudelleen kiinni.

Ääntä ei kuulu

- Varmista, että tuloliitäntään liitetyn laitteen äänenvoimakkuus on säädetty riittävän korkealle tasolle.
- Varmista, että yhdistetty Bluetooth-laite toistaa ääntä BT-ulostulon kautta.
- Varmista, että yhdistetyn Bluetooth-laitteen äänenvoimakkuus on säädetty riittävän korkealle tasolle.

Bluetooth-toiminnot

Äänenlaatu on huono

- Bluetooth-vastaanotto on heikko. Siirrä Bluetooth-laite lähemmäksi kaiutinta.

Laiteparinmuodostus Bluetooth-laitteen kanssa ei onnistu

- Varmista, etteivät sekä Bluetooth-laite että kaiutin ole yhdistettynä toiseen Bluetooth-laitteeseen.
- Varmista, että kaiuttimen sininen led-valo vilkkuu nopeasti (parinmuodostustila).
- Paina virtakytkin OFF-asentoon ja sitten takaisin ON-asentoon, siirry laiteparinmuodostustilaan pitämällä pohjassa BT OFF -painiketta 2 sekunnin ajan.

HUOMIO:

- Päälaitetta tai verkkolaitetta ei saa altistaa vesiroiskeille, eikä niiden päälle saa asettaa nestettä sisältäviä esineitä, kuten maljakoita.
- Laitteen ympärillä täytyy olla vähintään 10 cm vapaata tilaa riittävän ilmanvaihdon takia.
- Ilmanvaihtoa ei saa estää peittämällä ilmastointiaukot esimerkiksi sanomalehdillä, pöytäliinoilla, verhoilla jne.
- Avotulta, kuten sytytettyjä kynttilöitä ei saa asettaa laitteen päälle.
- Kun verkkolaitteen pistoketta käytetään irrottamaan laite verkkovirrasta, laitteeseen jää jännite.
Jotta virta katkeaa täydellisesti, on verkkolaite irrotettava laitteesta kokonaan.
- Pääsyä verkkolaitteelle ei saa estää, ja sen on oltava helposti tavoitettavissa käytön aikana.
- Älä käytä laitetta trooppisessa ilmastossa.

Tietoja suljetusta lyijyakusta:

Tämä laite on akkukäyttöinen (mallinro: Tianchang 6-FM-2.6, 12 V, 2 600 mAh). Jotta laite toimii akulla, irrota verkkolaite DC-tuloliittimestä (kun akku on ladattu täyteen). Kun akku on kiinni laitteessa, verkkolaitteen liittäminen laitteeseen aloittaa akun latauksen. Latauksen led-merkkivalo palaa punaisena latauksen aikana. Kun akku on täysin latautunut, merkkivalo on vihreä. Akun lataaminen täyteen voi kestää 3 tuntia. Täyteen ladattu akku kestää n. 2 tuntia jatkuvaa toistoa. Tämä toisto aika saattaa vaihdella ympäristöstä, kaiuttimen äänenvoimakkuuden tasosta ja akun kunnosta riippuen. On suositeltavaa odottaa 10-20 minuuttia ennen akun uudelleen lataamista, jos se on tyhjentyneet käytön aikana.

KAIKKI OIKEUDET PIDÄTETÄÄN, TEKIJÄNOIKEUS: DENVER
ELECTRONICS A/S

DENVER®

www.denver-electronics.com



Sähkö- ja elektroniikkalaitteet sekä niissä käytettävät paristot sisältävät materiaaleja, komponentteja ja aineita, jotka voivat olla vahingollisia terveydelle ja ympäristölle, jos jättemateriaalia (pois heitettävät sähkö- ja elektroniikkalaitteet sekä paristot) ei käsitellä asianmukaisesti.

Sähkö- ja elektroniikkalaitteet sekä paristot on merkitty alla olevalla rastitetun jäteastian symbolilla. Symboli kertoo, ettei sähkö- ja elektroniikkalaitteita tai paristoja saa hävittää kotitalousjätteen mukana vaan ne on hävitettävä erikseen.

On tärkeää, että loppukäyttäjänä viet käytetyt paristot oikeaan keräyspaikkaan. Tällä tavoin voit varmistaa, että paristot kierrätetään lain mukaan eivätkä ne vahingoita ympäristöä.

Kaikkiin kaupunkeihin on perustettu keräyspisteitä. Sähkö- ja elektroniikkalaitteet sekä paristot voi viedä itse ilmaiseksi pisteisiin tai ne voidaan kerätä suoraan kotoa. Lisätietoja saat kuntasi tekniseltä osastolta.

Maahantuoja:

DENVER ELECTRONICS A/S

Omega 5A, Soeften

DK-8382 Hinnerup

Tanska

www.facebook.com/denverelectronics

Inter Sales A/S vakuuttaa, että radiolaitetyyppi TSP-303 on direktiivin 2014/53/EU mukainen. EU-vaatimustenmukaisuusvakuutuksen täysimittainen teksti on saatavilla seuraavassa internetosoitteessa:

<http://www.denver-electronics.com/denver-tsp-303/>

TSP-303

BLÅTANN TRALLE

HØYTALER



BRUKSANVISNING

INNHold

| | |
|-----------------------------------|---|
| DELEBESKRIVELSE..... | 2 |
| SIKKERHETSINSTRUKSJONER..... | 3 |
| TILKOBLING AV STRØM | 4 |
| LADING..... | 4 |
| BLUETOOTH-TILKOBLING | 5 |
| FM RADIO..... | 5 |
| USB PORT..... | 5 |
| LINE IN..... | 6 |
| LADING AV SMARTTELEFON/BRETT..... | 6 |
| SYNG MED | 6 |
| LYDEFFEKTER..... | 7 |
| FEILSØKING | 7 |
| FORSIKTIG..... | 8 |

DELEBESKRIVELSE

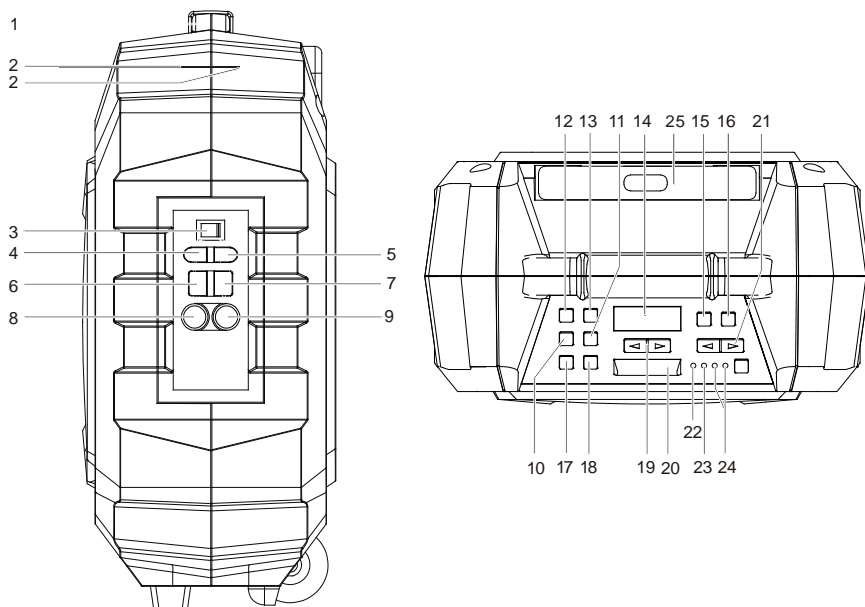

1. BÆREHÅNDTAK
2. ROBUST DEKSEL
3. PÅ/AV TAST
4. LINE IN
5. DC (15V 1,5A \ominus - \oplus) INNGANG
6. USB-PORT
7. 1A LADER (5V)
8. MIKROFONINNGANG1
9. MIKROFONINNGANG2
10. SKRU NED/◀◀
11. SKRU OPP/▶▶
12. REPEAT-TAST
13. EQ-TAST

14. LED-DISPLAY
15. ECHO NED
16. ECHO OPP
17. KILDE
18. PAUSE/AVSPILLING/BT OFF (KOBLE FRA) TAST
19. VOLUM (OPP/NED) TAST
20. LED-LYS
21. MIKROFONVOLUM (OPP/NED)
22. PÅ/AV-INDIKATOR
23. BLÅTANN-INDIKATOR
24. BATTERI (LAV/FULL)
25. TRALLEHÅNDTAK

SIKKERHETSINSTRUKSJONER

For å sikre forsvarlig bruk av produktet og hindre brann eller elektrisk støt, bør du lese disse sikkerhetsinstruksjonene nøye.



Trekanten med et lyn advarer brukeren om at det finnes ikke isolerte, strømførende deler inne i kabinettet som har tilstrekkelig høy spenning til å gi farlige elektriske støt.

CAUTION

FARE FOR ELEKTRISKE STØT
MÅ IKKE ÅPNES

ADVARSEL: FOR Å REDUSERE FAREN FOR STØT, MÅ DEKSLET (ELLER BAKSIDEN) IKKE FJERNES. INGEN INNVENDIGE DELER KAN VEDLIKEHOLDES AV BRUKEREN. SERVICE SKAL UTFØRES AV KVALIFISERT PERSONELL.



Trekanten med et utropstegn forteller at den medfølgende dokumentasjonen inneholder viktige instruksjoner for bruk og vedlikehold av enheten.

UTPAKKING:

Sjekk at alle følgende elementer finnes i esken.

- Hovedenhet
- Strømforsyning
- Bruksanvisning
- Skulderstropp

VIKTIGE INSTRUKSJONER:

1. Sørg for at støpslet er satt helt inn i stikkkontakten, og at nettspenningen passer til produktets angitte spenning.
2. Bruk aldri produktet hvis ledningen eller strømforsyningen er skadet eller altfor varm.
3. Ledningen må ikke modifiseres eller påføres skade på noen måte, for eksempel ved å bøye, vri eller dra i den unødige.
4. Ikke forsøk å endre, reparere eller på noen måte demontere produktet, bortsett fra når du kaster det etter endt levetid.
5. Ta ikke i ledningen/støpslet med fuktige hender.
6. Ta støpslet ut av stikkkontakten før rengjøring og vedlikehold. Ikke bruk spray eller flytende rengjøringsmidler.
7. Ta støpslet ut av stikkkontakten når enheten skal stå ubrukt i en lengre periode.
8. Oppbevar produktet på tørt sted når det ikke er i bruk.
9. Ikke bruk produktet i nærheten av vann, varmekilder eller andre apparater som produserer varme.
10. Batteriet må ikke utsettes for direkte sollys eller ild.

11. Ikke prøv å bytte batteri. Kontakt butikken hvor du kjøpte produktet eller servicesedet som utpekes av butikken for reparasjon og vedlikehold.
FORSIKTIG: Fare for eksplosjon hvis batteriet byttes på feil måte.
12. Ikke bruk noen annen strømforsyning enn den som er laget spesielt for dette produktet.
13. Oppbevar brukerveiledningen på et trygt sted.
14. Kontakt et autorisert servicesenter hvis du har spørsmål om produktet.

TILKOBLING AV STRØM

- Pakk ut produktet og sørg for at PÅ/AV bryteren står på på "OFF".
- Tilslutt den medfølgende strømforsyningen til produktet og til stikkontakten.
- Batteri GRØNN LED-INDIKATOR vil skifte til oransje.

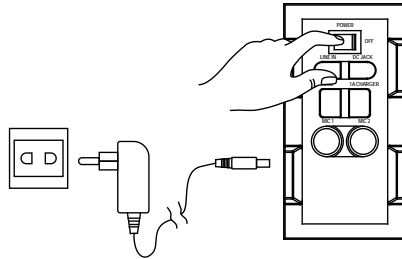

LADING

- Enheten har batteriindikator.
- Hvis LED batterilyset blinker, betyr det at batterinivået er lavt og at batteriet må lades.
- Ved tilslutning til strømmettet vil LED batterilyset bli rødt, som betyr at enheten lades.
- Når batterilyset skifter til grønt, er batteriet ferdigladet.

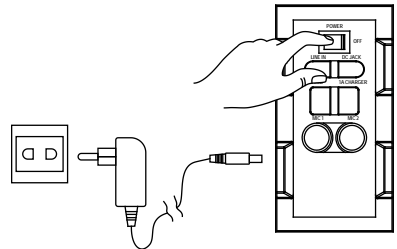

Det anbefales å lade batteriet ca. 6 timer før du bruker enheten for første gang.

Energisparing: Hvis dette produktet ikke brukes i ca 20 minutter, vil det automatisk gå til hvilemodus. Det vil automatisk slå seg av.

Forsiktig: For å holde det oppladbare batteriet i god stand, bør man sjekke enheten og slå PÅ/AV-bryteren på bakpanelet til "Off" etter hver gangs bruk og før lagring. Det anbefales sterkt at batteriet lades minst en gang hver annen måned.

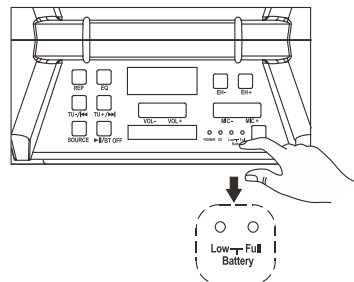

BLUETOOTH-TILKOBLING

- Når strømbryteren er slått til "On", er Bluetooth "BT" -modus satt som standard.
- Den blå LED-indikatoren vil blinke i paringsmodus. Det røde LED-displayet vil vise "bt"
- Slå på Bluetooth-funksjonen på enheten din, søk etter "TSP-303", og kobl deg til denne.
- Du vil høre et lydsignal ved tilkobling, og det blå LED-lyset begynner å lyse konstant.
- Bluetooth-tilkoblingen er fullført.
- Velg musikk fra Bluetooth-enheten og begynn avspillingen.
- Hold inne BT OFF-tasten for å koble fra en parret enhet og gå til paringsmodus.

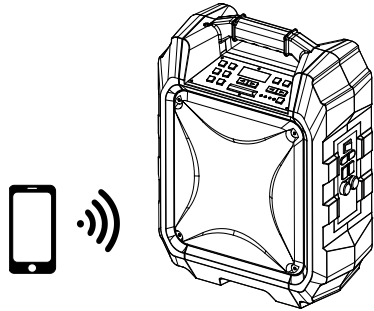

FM RADIO

- Trykk på "Source" -knappen og velg Radio, FM-Radio Frequency vises på det røde LED-displayet.
- Trykk på play/pause for automatisk søk og lagring.
- Trykk på og hold nede TU ◀◀ eller TU ▶▶ knappene for å velge neste lagrede tilgjengelige stasjon. Korte trykk gjør det mulig å finjustere.

USB PORT

- Trykk på "Source"-knappen og velg USB. Det røde LED-display viser USB.
- Sett inn en USB-pinne.
- Velg musikken du vil høre ved å trykke TU ◀◀ eller TU ▶▶.
- Trykk "REP" for å gjenta gjeldende sang. Trykker du på "REP" en gang til, gjentar du alle sangene. Trykk tre ganger på knappen for å gå til avspilling i tilfeldig rekkefølge ("random play").

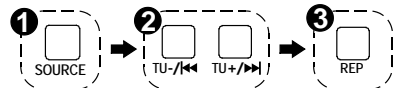
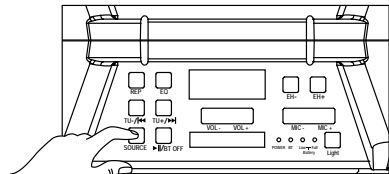

Hvis enheten blir avspilt på Blåtann modus «BT» vil den automatisk endre til USB-modus når USB-pinnen kobles til.

Viktig: USB-porten er kun beregnet til dataoverføring. Du kan ikke tilslutte andre enheter via denne USB-tilkoblingen. Det anbefales ikke å bruke USB forlengelseskabel.

LINE IN

- Trykk på "Source"-knappen og velg LINE. Det røde LED-displayet viser LINE.
- Plugg inn 3,5 mm kabelen til LINE-inngangen på baksiden, og enheten går i LINE IN-modus.
- Du kan koble en hvilken som helst lydenhet som har 3,5 mm audioplugg og spille av en hvilken som helst lyd fra den tilkoblede enheten.

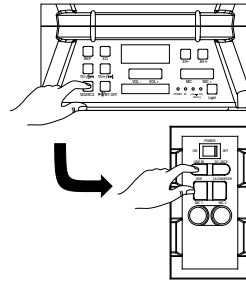

LADING AV SMARTTELEFON/NETTBRETT

- Lading av smarttelefoner fungerer både på vekselstrøm- og likestrøm.

FORSIKTIG: Når det røde lyset som indikerer lavt batteri lyser, betyr det at produktet må lades og lading av smarttelefoner kan kun gjøres med AC strømadapter.

- Koble AC strømadapter til et strømuttak.
- Koble USB-ladekabelen som hører til smarttelefon/nettbrett til sidepanelet markert «1A lader».
- Koble ladekabelen til smarttelefonen/nettbrettet. Lading starter.
- Koble fra USB-ladekabel når smarttelefonen/nettbrettet er fulladet.

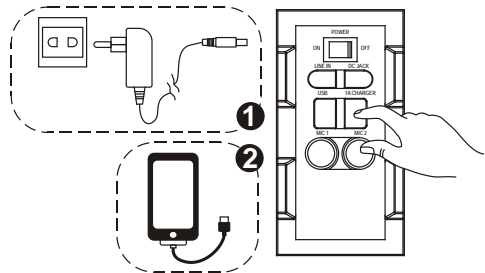

Denne pluggen er kun egnet for å lade enheter som krever 5V og 1A. Ellers kan det føre til skade.

SYNG MED

- Dette produktet lar deg synge med til sanger som avspilles enten i BT-, USB- eller LINE IN-modus og tillater 2 mikrofoner samtidig.
- Koble mikfonkabelen til sidepanelet markert «MIC 1» og/eller «MIC 2».
- Juster mikfonvolumet med "MIC +/MIC -" eller hovedvolumet kontrollpanelet på toppen.
- Justere ekko-nivået med "EH +/EH -".
- Begynn å synge

ADVARSEL: - Vær forsiktig med å sette mikfonvolum og ekkonivå for høyt eller til maks, da dette vil kunne gi en høyfrekvent hyletone.

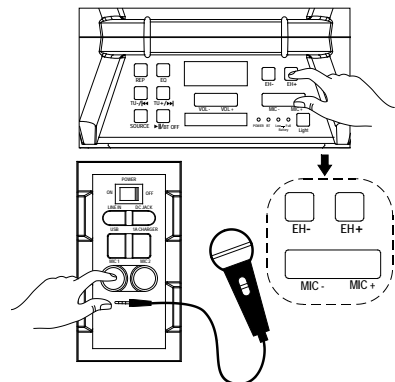

LYDEFFEKTER

- "Kundens modell" har innebygd equalizer
- Trykk og velg mellom de ulike lydprofilene; FLAT, CLASSIC, POP, ROCK og JAZZ

FEILSØKING

Generelt

Ingen strøm.

- Kontroller at strømforsyningen er korrekt tilsluttet enheten og stikkkontakten.
- Kontroller at PÅ/AV-bryteren står på On.
- Hvis batteriet er flatt, plugger du i strømforsyningen for å lade og bruke enheten.

Tastene reagerer ikke

- Så strømbryteren PÅ/AV til Off, og så til On for å tilbakestille enheten.
- Koble fra strømforsyningen og tilslutt den på nytt.

Det kommer ikke lyd

- Sjekk at volumet på enheten som er koblet til LINE er tilstrekkelig høyt.
- Sjekk at enheten som evt. er koblet til via Bluetooth sender ut lyden via Bluetooth.
- Sjekk at volumet på den tilkoblede Bluetooth-enheten er tilstrekkelig høyt.

Bluetooth-funksjoner

Lydkvaliteten er dårlig

- Bluetooth-mottaket er dårlig. Flytt Bluetooth-enheten nærmere høyttaleren.

Kan ikke pare Bluetooth-enhet

- Pass på at Bluetooth-enheten/høyttaleren er ikke koblet til en annen Bluetooth-enhet.
- Kontroller at det blå LED-lyset på høyttaleren blinker hurtig (paringsmodus).
- Sett strømbryteren til Off og så på On igjen. Trykk og hold inne BT-knappen i 2 sekunder for å gå til paringsmodus.

FORSIKTIG:

- Strømforsyningen og enheten må ikke utsettes for drypp eller sprut. Det må ikke plasseres væskefylte objekter, som vaser/glass på apparatet og strømforsyningen.
- Det må minst være 10 cm avstand rundt enheten for å gi tilstrekkelig ventilasjon.
- Ventilasjonen må ikke hindres ved å dekke til ventilasjonsåpningene med ting som aviser, duker, gardiner etc.
- Åpen ild, som tente stearinlys, må ikke settes på apparatet.
- Når pluggen på strømforsyningen brukes til å koble fra enheten, skal den være lett tilgjengelig.
For å koble enheten fra strømmettet, må pluggen på strømforsyningen tas ut av stikkkontakten.
- Strømforsyningen må ikke tildekkes, og skal være lett tilgjengelig under bruk.
- Ikke bruk apparatet i tropisk klima.

Om forseglede bly/syrebatterier:

Enheden benytter batteripakke (Modell nr.: Tianchang 6-FM-2.6, 12V, 2600mAh). Fjern strømforsyningen fra inngangen på enheten for å bruke batteriet når det er fullt ladet. Når strømforsyningen plugges inn mens batteriet står i, starter lading av batteriet. LED ladelyset lyser rødt under lading, og når batteriet er fullt ladet, skifter det til grønt. Full lading av et tomt batteri kan ta 3 timer. Kontinuerlig avspillingstid med fullt ladet batteri er ca 2 timer. Denne tiden kan variere i henhold til omgivelsene, høyttalervolum og batteriets tilstand. Det anbefales at du venter 10-20 minutter før du lader batteriet på nytt hvis det har blitt fullstendig tømt under bruk.

ALLE RETTIGHETER FORBEHOLDES, OPPHAVSRETT DENVER
ELECTRONICS A/S

DENVER®

www.denver-electronics.com



Elektrisk og elektronisk utstyr og batterier inneholder materialer, komponenter og stoffer som kan være farlige for helse og miljø, hvis avfallet (kasserte elektriske og elektroniske produkter og batterier) ikke håndteres riktig.

Elektrisk og elektronisk utstyr og batterier er merket med en søppelbøtte med kryss over, se nedenfor. Dette symbolet betyr at elektrisk og elektronisk utstyr og batterier ikke må kastes sammen med annet husholdningsavfall, men skal avhendes separat.

Som sluttbruker er det viktig at du sender inn dine brukte batterier til korrekt avfallsordning. På denne måten sikrer du at batteriene blir resirkulert i henhold til lovverket, og ikke skader miljøet.

Alle byer har etablert innsamlingspunkter, hvor elektrisk og elektronisk utstyr og batterier kan enten sendes gratis til gjenvinningsstasjoner og andre innsamlingssteder, eller bli hentet direkte fra husholdningene. Mer informasjon er tilgjengelig hos lokale tekniske avdelinger.

Importert av:

DENVER ELECTRONICS A/S

Omega 5A, Soeften

DK-8382 Hinnerup

Danmark

www.facebook.com/denverelectronics

Hermed erklærer Inter Sales A/S at radioutstyrstypen TSP-303 er i overensstemmelse med direktiv 2014/53/EU. EU-overensstemmelseserklæringens fulle tekst kan man finne på følgende internettadresse:

<http://www.denver-electronics.com/denver-tsp-303/>

