

WARNUNG

Lesen Sie die Sicherheitshinweise, bevor Sie Änderungen an der Lautstärke vornehmen

Die sichere Verwendung hängt von der Belichtungszeit und der Lautstärke ab.

Bei einer Lautstärke von 80 dB(A) sollte die Beanspruchung auf 40 Stunden/Woche begrenzt sein.

Bei 89 dB(A) sollte die Beanspruchung nicht mehr als 5 Stunden/Woche überschreiten.

Produktansicht und Tastenfunktion

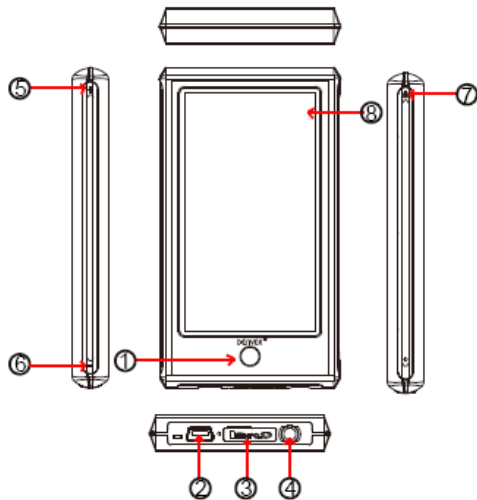

- 1 Return-Taste
- 2 USB-Buchse
- 3 MicroSD-Sockel
- 4 Kopfhöreranschluss
- 5 Lautstärke auf
- 6 Lautstärke ab
- 7 Schalterknopf
- 8 Touchscreen

Dieser Player verfügt über den Touchscreen. Die Einstellungen/Steuerungen werden durch das Verschieben der Symbole auf dem Bildschirm vorgenommen.

Erstmalige Verwendung

Wir empfehlen Ihnen, dass Sie das Gerät für ca. 8 Stunden vor der ersten Verwendung aufladen.

Um es aufzuladen, müssen Sie es an einen PC mit dem mitgelieferten USB-Kabel anschließen. Der PC muss während des Ladevorgangs eingeschaltet werden.

Einschalten

Halten Sie den Schalterknopf etwa 3 Sekunden gedrückt, um das Gerät einzuschalten. Nun sind Sie zum Eintragen in die Hauptschnittstelle bereit.

Hauptmenü

Es gibt 10 Symbole für dieses Gerät, wie Einstellung, Spiel, E-Buch, Musik, Video, Aufnahme, Kalender, Uhr, Rechner und Foto. Lassen Sie uns nun mehrere

Hauptfunktionen vorstellen.

Musik

Drücken Sie das Musik-Symbol, um ins Untermenü zu gelangen. Es gibt viele Möglichkeiten, wie z. B. die gesamte Musik, Interpret, Album usw. Sie können drücken und Ihre Wahl eingeben. Aber erinnern Sie sich daran, wenn Sie die Musikdateien löschen möchten, drücken Sie die Liste, um die Dateien zum Löschen auszuwählen.

In der Musikwiedergabe können Sie durch Drücken auf „“ ins vorherige Menü

zurückzukehren, durch Drücken auf „“ können Sie den Wiederholungsmodus und

Wiedergabemodus eingeben, durch Drücken auf „“ können Sie verschiedene

Bildschirme ändern und Songtexte zeigen, mit dem Klick auf EQ können Sie verschiedene Musikarten genießen.

Wiederholungsmodus: einmal, wiederholen, alles wiederholen, Vorstellung.

Wiedergabemodus: in der Reihenfolge, Zufallswiedergabe.



EQ-Auswahl: Normal, Rock, Pop, Klassik, Bass, Jazz, Benutzer-EQ.

„AB“-Wiederholungsfunktion: Drücken Sie zuerst „AB“, „A“, der der Anfang des Wiederholungsabschnitts ist, erscheint unterhalb der Mitte des Bildschirms, drücken Sie „AB“ wieder, „B“, der das Ende der Wiederholungsabschnitts ist, erscheint jetzt, dann wird es wiederholt, wofür Sie sich entschieden haben, schließlich drücken Sie „AB“ zum dritten Mal, damit wird die Wiederholung abgebrochen.

Aufnahme

Drücken Sie das Aufnahme-Symbol, um in den Aufnahmemodus zu gelangen. Dann

drücken Sie „“, um die Aufnahme zu starten. Sie können die Aufnahme beenden,

indem Sie „“ noch einmal drücken, und durch Drücken auf „“ können Sie einhalten und wählen, ob Sie die Aufnahmedatei speichern, durch Drücken auf  können Sie die Datei direkt speichern.



Video

Drücken Sie das Video-Symbol, um die Videodateien zur Wiedergabe zu wählen. In der

Videowiedergabe können Sie durch Drücken auf  zur vorherigen Dateiliste

zurückkehren; drücken Sie  , um die Videowiedergabe zu beenden, drücken Sie  ,



um zur nächsten Datei zu springen, langer Tastendruck auf  ermöglicht den schnellen



Vorlauf. Durch Drücken auf  können Sie zur Wiedergabe der vorherigen Datei springen, durch langes Drücken  können Sie schnelle Rückwärtswiedergabe

erreichen. Sie können auch  drücken, um die Wiedergabeschnittstelle einzustellen.

Foto

Drücken Sie das Foto-Symbol, um das Bild zu sehen. In der Fotowiedergabe können Sie

 drücken, um das Bild zu vergrößern, drücken Sie  , um das Bild zu verkleinern,

Sie können auch  drücken, um es nach rechts zu drehen, drücken Sie , um das Bild nach links zu drehen.

Einstellung

Drücken Sie das Einstellung-Symbol, um ins Untermenü zu gelangen: Display-Einstellung, Systemeinstellung, Sprache, Systeminformationen, Auto-Abschaltzeit, Touchscreenkontrolle, Zeiteinstellung.

Return-Taste

Halte-Kreistaste wird immer verwendet, um ins Hauptmenü zu gelangen.

Wie man Dateien auf den MP4-Player kopiert:

Bitte schließen Sie ihn an einen PC mit dem mitgelieferten USB-Kabel an.

Jetzt gehen Sie auf "dieses Computer". Und Sie können sehen, dass ein zusätzlicher Laufwerksbuchstabe erschienen ist.

Dies ist der MP4-Player. Nennen wir ihn der Laufwerksbuchstabe e: (der kann aufgrund von Unterschieden in Computern variieren)

Öffnen Sie diesen Laufwerksbuchstaben, und Sie können nun **MP3-Dateien**, **JPEG-Fotos** auf den Player kopieren. Sie können ganze Alben auf den MP3-Player kopieren. Der MP4-Player kann sie sehen, auch wenn sie in einem Ordner sind.

Abspielbare Dateien:

Audio: **MP3, WMA, APE, FLAC, AAC**

Fotos: **JPEG, BMP, GIF**

Video: **RM/RMVB, AVI, WMV, 3GP, FLV**

E-Buch: **TXT**

Wir hoffen, dass Ihnen der neue MP4-Player gefällt, und dass Sie viele Stunden bester Unterhaltung genießen.

Bitte beachten Sie:

- a) Design und Zeichen können zur Produktverbesserung ohne vorherige Ankündigung geändert werden.
- b) Lithium-Batterie im Inneren. Batterie darf NUR von autorisiertem Personal entfernt werden.
- c) Dieses Modell kann nicht die von DRM geschützten WMA-Dateien wiedergeben, wie zum Beispiel Sound-Bücher, Songs, die aus dem Internet gekauft werden, usw.

Elektrische und elektronische Geräte sowie Batterien enthalten Materialien, Komponenten

und Substanzen, welche für Sie und Ihre Umwelt schädlich sein können, sofern die Abfallmaterialien (entsorgte elektrische und elektronische Altgeräte sowie Batterien) nicht korrekt gehandhabt werden.

Elektrische und elektronische Geräte sowie Batterien sind mit der durchgestrichenen Mülltonne, wie unten abgebildet, kenntlich gemacht. Dieses Symbol bedeutet, dass elektrische und elektronische Altgeräte sowie Batterien nicht mit dem Hausmüll entsorgt werden dürfen, sie müssen separat entsorgt werden.

Als Endverbraucher ist es notwendig, dass Sie Ihre erschöpften Batterien bei den entsprechenden Sammelstellen abgeben. Auf diese Weise stellen Sie sicher, dass die Batterien entsprechend der Gesetzgebung recycelt werden und keine Umweltschäden anrichten.

Städte und Gemeinden haben Sammelstellen eingerichtet, an denen elektrische und elektronische Altgeräte sowie Batterien kostenfrei zum Recycling abgegeben werden können, alternativ erfolgt auch Abholung. Weitere Informationen erhalten Sie bei der Umweltbehörde Ihrer Gemeinde.



ALL RIGHT RESERVED
COPYRIGHT DENVER ELECTRONICS A/S
WWW.DENVER-ELECTRONICS.COM